

Challenger[®]

Manuale dell'operatore

**MT755E / MT765E / MT775E con AP98-4
motore
Traccia gomma trattore CE**

S/N: EFF...Exxx1001



Challenger®

INFORMAZIONI PER LA CLIENTELA

Congratulazioni per aver scelto un prodotto Challenger®; l'acquisto di una macchina Challenger® dimostra la vostra competenza. Vi ringraziamo per la preferenza accordataci.

Il Concessionario di zona ha già provveduto ad effettuare gli interventi di manutenzione pre-consegna.

Il Concessionario resta a vostra completa disposizione per chiarimenti sulle istruzioni relative al funzionamento ed alla manutenzione contenute nel presente manuale e per chiarimenti sulle corrette e molteplici applicazioni di questa macchina. Non esitate a contattarlo per eventuali quesiti o per ricevere attrezzature relative all'impiego della macchina.

Vi consigliamo di leggere attentamente il presente manuale prima di usare l'unità; il tempo speso ad apprendere le caratteristiche operative, le procedure di regolazione ed i programmi di manutenzione verrà pienamente ripagato dalla lunga durata e dalle prestazioni soddisfacenti del prodotto.

Questa macchina è coperta da una garanzia scritta che verrà consegnata a voi ed al Concessionario Challenger® all'atto dell'acquisto.

AGCO® si riserva il diritto di apportare modifiche o migliorie ai propri prodotti in qualsiasi momento senza peraltro assumersi alcun obbligo di apportare dette modifiche ai prodotti realizzati precedentemente. **AGCO®** ed i rispettivi concessionari declinano qualsiasi responsabilità per eventuali discrepanze tra i dati tecnici effettivi dei propri prodotti e le dichiarazioni e descrizioni contenute nel presente manuale.

Challenger® è un marchio mondiale di AGCO Corporation, Duluth, Georgia

AVVERTENZA RELATIVA ALLA NORMATIVA 65 DELLO STATO DELLA CALIFORNIA

AVVERTENZA: lo Stato della California rende noto che gli scarichi dei motori diesel ed alcuni dei loro costituenti causano cancro, difetti neonatali congeniti ed alterazioni dell'apparato riproduttivo.

AVVERTENZA: i poli della batteria, i terminali ed i relativi accessori contengono piombo e composti di piombo, prodotti chimici che, secondo quanto reso noto dallo Stato della California, causano cancro ed alterazioni degli apparati riproduttivi. Lavarsi le mani dopo l'uso.

Trattore con cingoli in gomma MT755E / MT765E / MT775E CE

1 Sicurezza	13
1.1 Simboli di sicurezza	15
1.1.1 Manuale per l'operatore	15
1.1.2 Simbolo di avvertenza per la sicurezza	15
1.1.3 Messaggi di sicurezza	15
1.1.4 Messaggi informativi	15
1.1.5 Simboli di sicurezza	16
1.1.6 Importanti informazioni sulla sicurezza	16
1.1.7 Informazioni generali sui pericoli	17
1.1.8 Aria compressa	18
1.1.9 Informazioni sull'amianto	18
1.1.10 Prevenzione delle lesioni durante un temporale con scariche elettriche	18
1.1.11 Salire e scendere dalla macchina	18
1.1.12 Prima di avviare il motore	18
1.1.13 Avviamento del motore	19
1.1.14 Operazioni preliminari	19
1.1.15 Procedure operative	19
1.1.16 Stazionamento	20
1.1.17 Postazione operatore	20
1.1.18 Prevenzione dei rischi di taglio e schiacciamento	21
1.1.19 Struttura di protezione antiribaltamento	21
1.1.20 Prevenzione delle ustioni	22
1.1.21 Liquido di raffreddamento	22
1.1.22 Oli	22
1.1.23 Tubazioni ad alta pressione	22
1.1.24 Penetrazione dei liquidi	23
1.1.25 Batterie	24
1.1.26 Fumi di scarico	25
1.1.27 Prevenzione rumori	25
1.1.28 Prevenzione di incendi ed esplosioni	25
1.1.29 Estintore	26
1.1.30 Trasporto su strada pubblica	27
1.2 Etichette e simboli di sicurezza	28
1.2.1 Etichette e simboli di sicurezza	28
1.3 Simboli di pericolo	29
1.3.1 Pericolo - Presa di forza	30
1.3.2 Pericolo - Ribaltamento posteriore	30
1.3.3 Pericolo - Esclusione del motorino di avviamento	30
1.4 Simboli di avvertenza	31
1.4.1 Avvertenza - Esplosione della batteria	32
1.4.2 Avvertenza - Rischio di rimanere impigliati nella cinghia	32
1.4.3 Avvertenza - Etere	32
1.4.4 Avvertenza - Pericolo di cadute	33
1.4.5 Avvertenza - Liquido ad alta pressione	33
1.4.6 Avvertenza - Liquido di raffreddamento bollente pressurizzato	34
1.4.7 Avvertenza - Superficie surriscaldata	34
1.4.8 Avvertenza - Nessun passeggero	34

1.4.9	Avvertenza - Manuale per l'operatore	35
1.4.10	Avvertenza - Radar	35
1.4.11	Avvertenza - Vista posteriore	35
1.4.12	Avvertenza - Cintura di sicurezza	35
1.4.13	Avvertenza - Allarme astanti	36
1.5	Simboli informativi	37
1.6	Simboli informativi	38
1.6.1	Messaggi informativi - Batteria	39
1.6.2	Messaggi informativi - Uscita alternativa	39
1.6.3	Messaggi informativi - Filtro DEF	39
1.6.4	Messaggi informativi - Simbolo del filtro carburante	39
1.6.4.1	Messaggi informativi - Sollevamento	40
1.6.5	Messaggi informativi - Non usare come punto di appoggio	40
1.6.6	Messaggi informativi - Filtro del carburante del separatore	40
1.6.6.1	Messaggi informativi - Ancoraggio	40
1.6.7	Messaggi informativi - Freno di stazionamento	41
1.6.8	Messaggi informativi - Percorso della cinghia	41
1.6.9	Messaggi informativi - Distributori idraulici	41
1.6.10	Messaggi informativi - Controllare l'olio motore	41
1.6.11	Messaggi informativi - Filtro dell'olio motore	42
1.6.12	Messaggi informativi - Evitare le scariche elettrostatiche durante il rifornimento	42
1.6.13	Messaggi informativi - Filtro dell'aria	42
1.6.14	Messaggi informativi - Climatizzatore	43
1.6.15	Messaggi informativi - 12 Volt	43
1.6.16	Messaggi informativi - Riempimento del liquido della trasmissione	43
1.6.17	Messaggi informativi - Livello dell'olio della trasmissione	44
1.6.18	Messaggi informativi - Serraggio bulloni	44
1.6.19	Messaggi informativi - Serraggio bulloni	44
1.6.20	Messaggi informativi - carburante	44
1.6.21	Messaggi informativi - Filtraggio cabina categoria due	45
2	Introduzione	47
2.1	Definizione del numero di serie	49
2.2	Informazioni sull'identificazione della macchina	50
2.3	Uso previsto	52
2.4	Smaltimento adeguato dei rifiuti	53
2.5	Preconsegna	54
2.5.1	Elenco delle verifiche preconsegna	54
2.6	Dichiarazione di conformità EC	55
3	Funzionamento	57
3.1	Ispezione generale	61
3.1.1	Ispezione visiva	61
3.2	Avviamento del motore	63
3.2.1	Controlli di preavviamento	63
3.2.2	Avviamento del motore	63
3.2.3	Avviamento del motore in condizioni normali	63
3.2.4	Avviamento del motore con cavi ponte	64
3.3	Interruttore di avviamento del motore	66
3.4	Montaggio del monitor	67
3.5	Interruttori delle luci	68
3.5.1	Interruttore multifunzione delle luci sul piantone dello sterzo	68
3.5.2	Luci di estremità	68

3.5.3	Luci abitacolo	69
3.5.4	Luce di cortesia	70
3.5.5	Interruttori cabina	70
3.5.6	Luci di cortesia esterne	71
3.5.7	Ritardo spegnimento luci	72
3.5.8	Girofaro	73
3.5.9	Retroilluminazione degli interruttori nella cabina	73
3.6	Pannello cruscotto	74
3.6.1	Pannello cruscotto	75
3.7	Volante	77
3.7.1	Avvisatore acustico	77
3.7.2	Leva di inclinazione del volante	77
3.8	Specchietti	78
3.8.1	Specchietto retrovisore interno	78
3.8.2	Specchietti retrovisori esterni	78
3.9	Autoradio	79
3.9.1	Comandi sul volante	79
3.10	Finestrini	80
3.10.1	Lunotto	80
3.10.2	Lunotto come uscita alternativa	80
3.10.3	Parasole	80
3.10.4	Uscire dalla cabina in caso di emergenza	80
3.11	Vani portaoggetti e portadocumenti	82
3.12	Sedile dell'operatore	83
3.12.1	Regolazione del bracciolo	83
3.12.2	Sedile standard dell'operatore	83
3.12.3	Sedile riscaldato e ventilato Deluxe	85
3.12.4	Sedile dell'istruttore	87
3.12.5	Cinture di sicurezza	87
3.12.6	Funzione presenza operatore	88
3.13	Cassetta degli attrezzi esterna	89
3.14	Comandi dell'impianto di riscaldamento e di climatizzazione	90
3.14.1	Controllo automatico della temperatura	90
3.14.2	Sistema di regolazione manuale della temperatura	91
3.15	Filtraggio cabina	92
3.15.1	Filtraggio cabina categoria due	92
3.15.2	Filtro aria esterna principale	92
3.15.3	Rimozione del filtro dell'aria principale	92
3.15.4	Manutenzione del filtro	93
3.15.5	Pulizia del filtro	93
3.15.6	Installazione del filtro dell'aria principale	94
3.15.7	Filtro del ricircolo	94
3.15.8	Rimozione del filtro del ricircolo	95
3.15.9	Installazione del filtro del ricircolo	95
3.16	Posizioni di sfiato	97
3.17	Centro di gestione della macchina	98
3.17.1	Terminale	98
3.17.2	Informazioni sulla versione del centro di gestione della macchina	99
3.17.3	Impostazione delle unità di misura	99
3.17.4	Impostazione della lingua	100
3.17.5	Impostazione del display decimale	101
3.17.6	Regolazione dell'ora e della data	101
3.17.7	Impostazioni del terminale	102

3.17.8 Applicazioni	104
3.17.9 Selezione di un ingresso ausiliario	105
3.17.10 Schermate di visualizzazione	106
3.17.11 Motore	106
3.17.12 Trasmissione	108
3.17.13 Impianto idraulico	109
3.17.14 Software Powertrain Protection (PPS)	110
3.17.15 Misure STR (istantanea)	110
3.17.16 Misure - campo	111
3.17.17 Misure - carburante	112
3.17.18 Memoria	112
3.17.19 Power Management	115
3.17.20 Impostazioni del trattore	116
3.17.21 Braccio di slittamento	117
3.17.22 ISO 11783 Classe 3	118
3.17.23 Intervalli di manutenzione	119
3.17.24 Headland Management	124
3.17.25 Identificazione icona Headland Management	127
3.17.26 DTC memorizzati o attivi	129
3.17.27 Tensionamento dei cingoli	130
3.17.28 Attacco	131
3.17.29 Taratura dello slittamento	135
3.17.30 Taratura dello sterzo	137
3.17.31 Taratura del pedale di avanzamento graduale	139
3.17.32 Taratura del radar	139
3.17.33 Abilitazione della videocamera	141
3.18 Funzionamento dell'impianto pneumatico	143
3.18.1 Funzionamento dell'impianto pneumatico	143
3.18.2 Raccordo del tubo flessibile dell'aria	143
3.18.3 Attacchi dei freni pneumatici del rimorchio	144
3.19 Controllo della macchina	145
3.19.1 Comando dell'acceleratore	145
3.19.2 Deceleratore (opzionale)	145
3.19.3 Comando del freno	145
3.19.4 Freni di servizio	146
3.19.5 Freni idraulici del rimorchio se in dotazione	146
3.19.6 Freno di stazionamento	147
3.19.7 Leva manuale del freno di stazionamento	147
3.20 Comando del pedale di avanzamento graduale	149
3.21 Trasmissione	150
3.21.1 Comando della trasmissione	150
3.21.2 Rapporto superriduttore	150
3.21.3 Leva di comando della trasmissione	151
3.21.4 Schema di innesto della trasmissione	152
3.21.5 Preselezione di una marcia prima di far muovere la macchina	152
3.21.6 Preselezione di una marcia mediante il comando della frizione di avanzamento graduale	153
3.21.7 Innesto inversore	153
3.21.8 Speedmatching	154
3.22 Comandi idraulici	155
3.22.1 Funzionamento dei distributori idraulici	155
3.22.2 Interruttore di bloccaggio per la guida su strada delle leve di comando idraulico	157
3.23 Connessioni idrauliche generali	158
3.23.1 Collegamento dei tubi flessibili agli attacchi rapidi	158

3.23.2	Disconnessione dei tubi flessibili dagli attacchi rapidi	159
3.23.3	Impianti idraulici	159
3.23.4	Motori idraulici	159
3.23.5	Selezione dei motori idraulici	159
3.23.6	Cilindri ad azione singola	160
3.23.7	Cilindri a doppia azione	160
3.23.8	Collegamento dei motorini idraulici ai distributori	160
3.23.9	Collegamento del motore idraulico con il distributore del flusso	161
3.23.10	Collegamento di una tramoggia della granella con coclea motorizzata	161
3.23.11	Piantatrice pneumatica semi-portata con ruote di ausilio al sollevamento	163
3.23.12	Collegamento della piantatrice pneumatica	164
3.23.13	Collegamento della seminatrice pneumatica o per cereali	165
3.23.14	Collegamento della pompa dell'impianto di irrorazione	167
3.23.15	Collegamento dei comandi ausiliari per attrezzo	167
3.23.16	Presa Power Beyond idraulica (opzionale)	168
3.23.17	Collegamento del motore idraulico alla presa Power Beyond	168
3.23.18	Collegamento del distributore ausiliario dell'attrezzo con funzione Load Sensing	169
3.23.19	Collegamento del distributore ausiliario dell'attrezzo senza funzione Load Sensing	169
3.24	Impianto elettrico	171
3.24.1	Unità radar	171
3.24.2	Connettore del radar	171
3.24.3	Interruttore di scollegamento batteria	172
3.24.4	Connettori unipolari	172
3.24.5	Interruttore di alimentazione ausiliaria	173
3.24.6	Presa multipla ausiliaria	173
3.24.7	Connettore del rimorchio	173
3.24.8	Percorso del cavo dell'attrezzo	174
3.24.9	Connettore ISO 11783	174
3.25	Attacco a tre punti	175
3.25.1	Comandi sulla console	175
3.25.2	Attacco a tre punti	175
3.25.3	Regolazione della leva di comando	175
3.25.4	Interruttore di sollevamento/abbassamento dell'attacco a tre punti	176
3.25.5	Utilizzo dell'interruttore esterno di sollevamento/abbassamento	176
3.25.6	Trasporto della macchina con un attrezzo	177
3.25.7	Livellamento dell'attrezzo	177
3.25.8	Regolazione del braccio di traino	178
3.25.9	Regolazione del terzo punto	178
3.25.10	Tiranteria di sollevamento e attacco rapido	179
3.25.11	Sostituzione delle piastre antiusura e dei fermi in gomma sulla barra di traino standard	180
3.25.12	Sostituzione dei fermi in gomma sulla barra di traino oscillante larga	180
3.25.13	Impostazione l'oscillazione laterale dell'attacco a tre punti	180
3.26	Ausilio di sollevamento dell'attacco a tre punti	183
3.27	Collegamento degli attrezzi	184
3.27.1	Collegamento degli attrezzi all'attacco a tre punti	184
3.27.2	Collegamento degli attrezzi all'attacco rapido	184
3.28	Scollegamento degli attrezzi	186
3.28.1	Attrezzi sull'attacco a tre punti	186
3.28.2	Attrezzi con attacco rapido	186
3.29	Barra di traino	187
3.29.1	Catena di sicurezza	188
3.29.2	Perno di categoria tre con piastra adattatore	188

3.29.3	Collegamento degli attrezzi della barra di traino categoria quattro	188
3.29.4	Collegamento degli attrezzi della barra di traino categoria tre	190
3.29.5	Collegamento degli attrezzi della barra di traino	190
3.30	Presa di forza	192
3.30.1	Inserimento della presa di forza	192
3.30.2	Albero della presa di forza	193
3.30.3	Collegamento degli attrezzi della presa di forza	193
3.31	Traino e trasporto	194
3.31.1	Marcia su strada della macchina	194
3.31.2	Guida su strada con attrezzo montato all'attacco a tre punti	195
3.31.3	Guida su strada ad alta velocità	195
3.31.4	Traino di base	195
3.31.5	Traino di una macchina bloccata	196
3.31.6	Traino di una macchina con motore non funzionante	196
3.31.7	Accumulatore scarico	197
3.31.8	Trasporto della macchina con un attrezzo	198
3.32	Raccomandazioni sulle prestazioni	199
3.32.1	Prestazioni della macchina	199
3.33	Cingoli	200
3.33.1	Scelta del cingolo	200
3.33.2	Cingoli a profilo ribassato	200
3.33.3	Cingoli per usi agricoli generici	200
3.33.4	Cingoli per applicazioni estreme	200
3.33.5	Larghezza del cingolo	201
3.34	Zavorratura macchina	202
3.34.1	Livelli di zavorra	203
3.34.2	Pesi aggiuntivi	204
3.34.3	Peso massimo della macchina	204
3.35	Pesi	206
3.35.1	Installazione dei pesi anteriori	207
3.35.2	Combinazioni dei pesi per ruote folli	207
3.35.3	Installazione del peso ausiliario per ruota folle	209
3.36	Sistema Mobil-Trac (MTS)	211
3.36.1	Sistema Mobil-trac	211
3.36.2	Prestazioni in curva	212
3.37	Applicazioni per aratro a stampo	214
3.37.1	Applicazioni per aratura a versoio	214
3.37.2	Aratri rotativi	215
4	Manutenzione	217
4.1	Viscosità dei lubrificanti e capacità di rifornimento	219
4.1.1	Viscosità dei lubrificanti per temperature ambiente	219
4.1.2	Viscosità dei lubrificanti	219
4.1.3	Capacità di rifornimento	220
4.2	Intervalli di manutenzione	221
4.2.1	Programma di manutenzione	221
4.3	Impianto di alimentazione	225
4.3.1	Scarico di sedimenti e acqua nel serbatoio carburante	225
4.3.2	Separatore d'acqua del carburante	226
4.3.3	Adescamento dell'impianto di alimentazione	226
4.3.4	Tappo del serbatoio carburante	227
4.3.5	Scarico del serbatoio carburante	227
4.3.6	Sostituzione del prefiltro e dei filtri del carburante	227

4.4 Pannello dei fusibili principali	229
4.4.1 Pannello fusibili	230
4.4.2 Blocco fusibili uno	230
4.4.3 Blocco fusibili due	231
4.4.4 Blocco fusibili/relè uno	233
4.4.5 Blocco fusibili/relè due	234
4.4.6 Fusibile principale	234
4.4.7 Interruttore automatico	235
4.5 Sistema (Mobil-Trac) del sottocarro	236
4.5.1 Controllo del livello di olio per i mozzi delle ruote motrici	236
4.5.2 Sostituzione dell'olio del mozzo ruote motrici	236
4.5.3 Controllo del livello dell'olio per la ruota tendicingolo e i mozzi della ruota intermedia.	237
4.5.4 La sostituzione dell'olio sul tendicinghia e sul mozzo della ruota intermedia.	237
4.5.5 Ispezione dei cingoli e del sottocarro	237
4.6 Allentamento dei cingoli	239
4.6.1 Scarico della pressione tra il raccordo e la valvola di riempimento	240
4.7 Tensione dei cingoli	241
4.7.1 Tensione dei cingoli	241
4.8 Smontaggio del cingolo	244
4.8.1 Sostituzione del cingolo	244
4.9 Allineamento dei cingoli	246
4.9.1 Allineamento dei cingoli	246
4.9.2 Controllo dell'allineamento	246
4.9.3 Regolazione dell'allineamento	247
4.9.4 Regolazione dell'allineamento - ulteriori procedure	247
4.10 Impianto di raffreddamento	249
4.10.1 Pulizia delle masse radianti	249
4.10.2 Valvola di arresto valvola acqua	249
4.10.3 Controllo del livello del liquido di raffreddamento del motore	250
4.10.4 Scarico del liquido di raffreddamento del motore	250
4.10.5 Additivi dell'impianto di raffreddamento	251
4.10.6 Campione di liquido di raffreddamento	251
4.10.7 Sostituzione del termostato dell'acqua	252
4.11 Lavaggio e rifornimento dell'impianto di raffreddamento	253
4.11.1 Liquido dell'impianto di raffreddamento	253
4.11.2 Lavaggio dell'impianto	253
4.11.3 Rifornimento dell'impianto di raffreddamento	254
4.12 Filtri idraulici	255
4.12.1 Sostituzione del filtro della trasmissione e dello sterzo	255
4.12.2 Sostituzione filtri degli attrezzi	255
4.12.3 Sostituzione del filtro di scarico della coppa dell'olio dell'attrezzo	256
4.12.4 Sostituzione del filtro di scarico della coppa dell'olio della pompa dello sterzo	256
4.12.5 Rimuovere il filtro di aspirazione	257
4.12.6 Sostituzione dell'olio della trasmissione	257
4.13 Impianto idraulico - controllo e sostituzione dell'olio dell'impianto	260
4.13.1 Controllo dell'olio nell'impianto idraulico	260
4.13.2 Sostituzione dell'olio dell'impianto idraulico	261
4.14 Motore	263
4.14.1 Sostituzione del filtro aria motore	263
4.14.2 Sostituzione del prefiltra e dei filtri del carburante	263
4.14.3 Riempimento dell'impianto di alimentazione	265
4.14.4 Coppa dell'olio motore	265
4.14.5 Sostituzione dell'olio motore e del relativo filtro	266

4.14.5.1	Ispezione dei filtri usati	268
4.14.6	Luce di prelievo del campione di olio motore	268
4.14.7	Cinghie del motore	268
4.14.8	Rimuovere le protezioni della ventola del motore	269
4.14.9	Temperatura del motore	270
4.14.10	Apertura del coperchio motore	270
4.15	Smontaggio e installazione della cinghia a serpentina	271
4.15.1	Rimozione della cinghia a serpentina principale	271
4.15.2	Installazione della cinghia a serpentina principale	273
4.16	Smontaggio e installazione della batteria	276
4.16.1	Rimozione delle batterie	276
4.16.2	Installazione delle batterie	278
4.17	Accesso per la manutenzione	281
4.17.1	Rimuovere le protezioni	281
4.17.2	Rimuovere le protezioni della ventola del motore	281
4.18	Sistema SCR (Selective catalytic reduction, Riduzione catalitica selettiva)	283
4.18.1	Modulo di alimentazione	283
4.18.2	Serbatoio DEF (Diesel Exhaust Fluid, Fluidi dagli scarichi del diesel)	284
4.18.3	Fusibili del circuito riscaldatore DEF	284
4.18.4	Stoccaggio del DEF e durata di conservazione in magazzino	284
4.18.5	Livello DEF insufficiente	285
4.19	Preparazione per la stagione fredda	287
4.19.1	Stagione fredda	287
4.19.2	Avviamento a freddo	287
5	Caratteristiche tecniche	289
5.1	Caratteristiche tecniche del motore	291
5.2	Caratteristiche tecniche della coppia di serraggio	292
5.2.1	Fascette stringitubo a coppia costante	292
5.3	Dimensioni generali	293
5.3.1	Dimensioni vista posteriore	294
5.4	Pesi di spedizione	295
5.5	Caratteristiche tecniche della macchina - MT700E	296
5.6	Componenti della macchina	300
5.7	Livello di vibrazioni rumorosità	301
6	Ricerca guasti	303
6.1	Ricerca guasti per climatizzatore e riscaldamento	305
6.2	Ricerca guasti dell'impianto elettrico	306
6.3	Risoluzione dei problemi dei freni	307
6.4	Ricerca guasti del motore	308
6.5	Risoluzione dei problemi dell'impianto idraulico	314
6.6	Ricerca guasti attacco a tre punti	316
6.7	Ricerca guasti trasmissione	318
6.8	Ricerca guasti Auto-Guide	319
6.8.1	La spia della funzione Auto-Guide pronta non è accesa	319
6.8.2	La spia della funzione Auto-Guide pronta è accesa	320
6.8.3	La funzione Auto-Guide si disattiva durante il funzionamento	320
6.9	Ricerca guasti impianto sterzante	323
6.10	Ricerca guasti Auto-Guide	328

6.10.1	La spia della funzione Auto-Guide pronta non è accesa	328
6.10.2	La spia della funzione Auto-Guide pronta è accesa	329
6.10.3	La funzione Auto-Guide si disattiva durante il funzionamento	329
6.11	Codici di errore macchina	332
6.11.1	Codici di errore ECM bracciolo	332
6.11.2	Codici di errore ECM del distributore ausiliario uno	337
6.11.3	Codici di errore ECM del distributore ausiliario due	339
6.11.4	Codici di errore ECM del distributore ausiliario tre	340
6.11.5	Codici di errore ECM del distributore ausiliario quattro	342
6.11.6	Codici di errore ECM del distributore ausiliario cinque	344
6.11.7	Codici di errore ECM del distributore ausiliario sei	345
6.11.8	Codici di errore ECM illuminazione anteriore	347
6.11.9	Codici di errore ECM illuminazione tetto	348
6.11.10	Codici di errore ECM illuminazione posteriore	349
7	Alfabetico	351

1. Sicurezza

1.1 Simboli di sicurezza	15
1.1.1 Manuale per l'operatore	15
1.1.2 Simbolo di avvertenza per la sicurezza	15
1.1.3 Messaggi di sicurezza	15
1.1.4 Messaggi informativi	15
1.1.5 Simboli di sicurezza	16
1.1.6 Importanti informazioni sulla sicurezza	16
1.1.7 Informazioni generali sui pericoli	17
1.1.8 Aria compressa	18
1.1.9 Informazioni sull'amianto	18
1.1.10 Prevenzione delle lesioni durante un temporale con scariche elettriche	18
1.1.11 Salire e scendere dalla macchina	18
1.1.12 Prima di avviare il motore	18
1.1.13 Avviamento del motore	19
1.1.14 Operazioni preliminari	19
1.1.15 Procedure operative	19
1.1.16 Stazionamento	20
1.1.17 Postazione operatore	20
1.1.18 Prevenzione dei rischi di taglio e schiacciamento	21
1.1.19 Struttura di protezione antiribaltamento	21
1.1.20 Prevenzione delle ustioni	22
1.1.21 Liquido di raffreddamento	22
1.1.22 Oli	22
1.1.23 Tubazioni ad alta pressione	22
1.1.24 Penetrazione dei liquidi	23
1.1.25 Batterie	24
1.1.26 Fumi di scarico	25
1.1.27 Prevenzione rumori	25
1.1.28 Prevenzione di incendi ed esplosioni	25
1.1.29 Estintore	26
1.1.30 Trasporto su strada pubblica	27
1.2 Etichette e simboli di sicurezza	28
1.2.1 Etichette e simboli di sicurezza	28
1.3 Simboli di pericolo	29
1.3.1 Pericolo - Presa di forza	30
1.3.2 Pericolo - Ribaltamento posteriore	30
1.3.3 Pericolo - Esclusione del motorino di avviamento	30
1.4 Simboli di avvertenza	31
1.4.1 Avvertenza - Esplosione della batteria	32
1.4.2 Avvertenza - Rischio di rimanere impigliati nella cinghia	32
1.4.3 Avvertenza - Etere	32
1.4.4 Avvertenza - Pericolo di cadute	33
1.4.5 Avvertenza - Liquido ad alta pressione	33
1.4.6 Avvertenza - Liquido di raffreddamento bollente pressurizzato	34
1.4.7 Avvertenza - Superficie surriscaldata	34
1.4.8 Avvertenza - Nessun passeggero	34
1.4.9 Avvertenza - Manuale per l'operatore	35
1.4.10 Avvertenza - Radar	35

1.4.11	Avvertenza - Vista posteriore	35
1.4.12	Avvertenza - Cintura di sicurezza	35
1.4.13	Avvertenza - Allarme astanti	36
1.5	Simboli informativi	37
1.6	Simboli informativi	38
1.6.1	Messaggi informativi - Batteria	39
1.6.2	Messaggi informativi - Uscita alternativa	39
1.6.3	Messaggi informativi - Filtro DEF	39
1.6.4	Messaggi informativi - Simbolo del filtro carburante	39
1.6.4.1	Messaggi informativi - Sollevamento	40
1.6.5	Messaggi informativi - Non usare come punto di appoggio	40
1.6.6	Messaggi informativi - Filtro del carburante del separatore	40
1.6.6.1	Messaggi informativi - Ancoraggio	40
1.6.7	Messaggi informativi - Freno di stazionamento	41
1.6.8	Messaggi informativi - Percorso della cinghia	41
1.6.9	Messaggi informativi - Distributori idraulici	41
1.6.10	Messaggi informativi - Controllare l'olio motore	41
1.6.11	Messaggi informativi - Filtro dell'olio motore	42
1.6.12	Messaggi informativi - Evitare le scariche elettrostatiche durante il rifornimento	42
1.6.13	Messaggi informativi - Filtro dell'aria	42
1.6.14	Messaggi informativi - Climatizzatore	43
1.6.15	Messaggi informativi - 12 Volt	43
1.6.16	Messaggi informativi - Riempimento del liquido della trasmissione	43
1.6.17	Messaggi informativi - Livello dell'olio della trasmissione	44
1.6.18	Messaggi informativi - Serraggio bulloni	44
1.6.19	Messaggi informativi - Serraggio bulloni	44
1.6.20	Messaggi informativi - carburante	44
1.6.21	Messaggi informativi - Filtraggio cabina categoria due	45

1.1 Simboli di sicurezza

1.1.1 Manuale per l'operatore

Il presente manuale per l'operatore utilizza le informazioni più recenti disponibili al momento della pubblicazione. Leggere il manuale per l'operatore prima di utilizzare la macchina.

Lato destro e lato sinistro in questo manuale per l'operatore sono da intendersi guardando la macchina dalla direzione in cui procede durante la marcia.

Le foto, le illustrazioni e i dati presenti nel manuale per l'operatore erano aggiornate al momento della pubblicazione. A causa di possibili modifiche di produzione, ciascuna macchina può variare. Il costruttore si riserva il diritto di riprogettare e modificare la macchina secondo necessità senza preavviso.

1.1.2 Simbolo di avvertenza per la sicurezza

il simbolo di avvertenza per la sicurezza significa **Attenzione! Prestare attenzione! È in gioco la vostra sicurezza!**

Cercare i simboli di avvertenza per la sicurezza nel presente manuale e sui simboli di sicurezza sulla macchina. Tale simbolo richiama l'attenzione sulle informazioni che riguardano la sicurezza personale e degli altri.

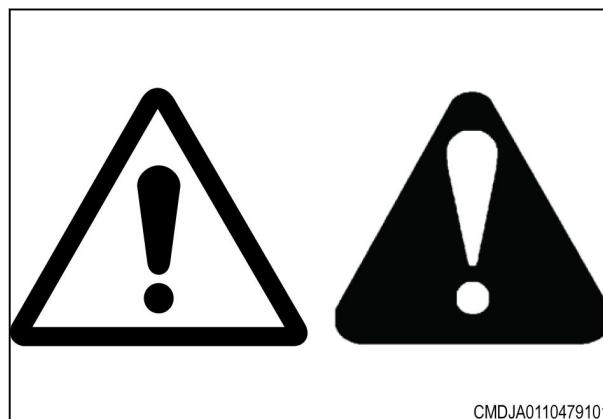

CMDJA0110479101

Fig. 1

1.1.3 Messaggi di sicurezza

Le parole PERICOLO, ATTENZIONE o AVVERTENZA vengono usate con il simbolo di avvertenza per la sicurezza. Imparare a riconoscere questi simboli e attenersi alle norme e alla precauzioni di sicurezza consigliate.



PERICOLO:
Indica una situazione pericolosa imminente che, se non evitata, CAUSA LA MORTE O LESIONI MOLTO GRAVI.



ATTENZIONE:
Indica una situazione potenzialmente pericolosa che, se non evitata, PUÒ causare la MORTE O LESIONI GRAVI.



AVVERTENZA:
Indica una situazione potenzialmente pericolosa che, se non evitata, POTREBBE causare delle LESIONI LIEVI.



CMCHE0110035301

Fig. 2

1.1.4 Messaggi informativi

Le parole importanti e note non riguardano la sicurezza personale ma sono utilizzate per fornire informazioni e suggerimenti aggiuntivi per il funzionamento o la manutenzione di questa attrezzatura.

IMPORTANTE: *Identifica delle istruzioni o procedure speciali che, se non vengono rigorosamente seguite, possono causare danni o distruggere la macchina, i processi o l'area circostante*

NOTA: *Indica dei punti di particolare interesse per il funzionamento o la riparazione più efficienti ed economici.*

1.1.5 Simboli di sicurezza



ATTENZIONE:

Non rimuovere o coprire i simboli di sicurezza. Sostituire eventuali simboli di sicurezza non leggibili o mancanti. In caso di perdita o danneggiamento, i simboli di ricambio sono disponibili presso il concessionario. La posizione dei simboli di sicurezza è illustrata alla fine della presente sezione.

Mantenere i simboli puliti rimuovendo regolarmente la sporcizia. Utilizzare una soluzione delicata di acqua e sapone, se necessario.

In caso di acquisto di una macchina usata oppure se vengono sostituite parti, assicurarsi che i simboli di sicurezza siano presenti, si trovino nella giusta posizione e siano leggibili. Le illustrazioni dei simboli di sicurezza si trovano alla fine di questa sezione.

Sostituire eventuali simboli di sicurezza illeggibili, danneggiati o mancanti. Pulire accuratamente le superfici della macchina con una soluzione delicata di acqua e sapone prima di sostituire i simboli. I simboli di sicurezza di ricambio sono disponibili presso il concessionario.

1.1.6 Importanti informazioni sulla sicurezza

IMPORTANTE: *Qualsiasi modifica non autorizzata da AGCO alla macchina o agli impianti invaliderà la garanzia AGCO. Ciò include, ma non è limitata ai ganci.*



ATTENZIONE:

Quando servono ricambi per questa macchina, AGCO raccomanda di usare ricambi originali AGCO o comunque ricambi con caratteristiche equivalenti tra cui, a titolo indicativo ma non limitativo, dimensioni fisiche, tipo, resistenza e materiali. La mancata osservanza di questa avvertenza può comportare guasti prematuri, danni alla macchina, lesioni gravi o mortali.

La maggior parte delle lesioni personali che si verificano durante il funzionamento del prodotto, le operazioni di manutenzione o gli interventi di riparazione è causata dal mancato rispetto delle regole e delle precauzioni basilari di sicurezza. In genere, le lesioni possono essere evitate riconoscendo in anticipo le situazioni pericolose.

È necessario prestare attenzione agli eventuali pericoli potenziali. È necessario aver svolto la necessaria formazione, disporre delle competenze e degli attrezzi necessari per svolgere correttamente questo compito.

L'uso, la manutenzione o la riparazione di questo prodotto eseguiti in modo improprio possono essere pericolosi e causare lesioni anche mortali.

Non mettere in funzione questo prodotto o eseguire interventi di lubrificazione, manutenzione o riparazione su di esso, senza avere prima letto e compreso le informazioni sul funzionamento, la manutenzione e la riparazione.

Le precauzioni e le avvertenze relative alla sicurezza si trovano nel presente manuale e sul prodotto. Se non si presta attenzione a tali avvertenze, possono derivarne gravi lesioni anche mortali dell'operatore o di altre persone.

Non è possibile prevedere in anticipo tutte le circostanze potenzialmente pericolose. Le avvertenze contenute in questa pubblicazione e sul prodotto non sono, pertanto, onnicomprensive. Se si utilizza un attrezzo, una procedura o una tecnica non consigliata da AGCO, è necessario verificarne la relativa sicurezza per se stessi e per le altre persone.

L'operatore deve accertarsi che il prodotto non subisca danni né sia reso pericoloso a causa delle procedure di funzionamento, lubrificazione, manutenzione o riparazione scelte. Le informazioni, le

specifiche e le illustrazioni in questo manuale si basano sulle informazioni disponibili al momento della pubblicazione.

Le specifiche, le coppie di serraggio, le pressioni, le misurazioni, le regolazioni, le illustrazioni e altre voci possono subire modifiche in qualsiasi momento. Tali modifiche possono influenzare la manutenzione del prodotto. Prima di iniziare qualsiasi intervento è necessario disporre di tutte le informazioni complete e aggiornate. Le informazioni più aggiornate sono disponibili presso i concessionari AGCO.

1.1.7 Informazioni generali sui pericoli

Avviare il motore solo quando nell'area non è presente personale. Azionare l'avvisatore acustico due volte per avvertire gli astanti. Ciò contribuirà a evitare lesioni personali dovuti allo spostamento della macchina.

Conoscere la larghezza dell'attrezzatura per garantire il gioco corretto quando si aziona la macchina in prossimità di recinzioni od ostacoli di limitazione.

Indossare un casco, occhiali di protezione e qualsiasi altro equipaggiamento di protezione necessario.

Non indossare abiti ampi o gioielli che potrebbero impigliarsi nei comandi o in altre parti della macchina.

Accertarsi che tutte le protezioni e i coperchi siano fissati in posizione sulla macchina.

Mantenere la macchina sgombra da materiale indesiderato. Rimuovere detriti, olio, attrezzi e altri oggetti dalla piattaforma, dai passaggi e dai gradini.

Fissare tutti gli oggetti liberi, quali portavivande e attrezzi, che non fanno parte della macchina.

Conoscere i segnali manuali appropriati sul luogo di lavoro e il personale autorizzato a fornire tali segnali. Accettare i segnali manuali da una sola persona.

Non versare mai liquidi per la manutenzione in recipienti di vetro. Scaricare tutti i liquidi in un contenitore apposito.

Smaltire sempre i fluidi scaricati e i filtri osservando le normative locali.

Usare con attenzione tutte le soluzioni detergenti.

Segnalare tutte le riparazioni necessarie.

Non è consentito l'uso della macchina da parte di persone non qualificate o non autorizzate.

Non fumare durante la manutenzione dell'aria condizionata. Inoltre, non fumare in presenza di gas refrigerante. L'inalazione dei fumi rilasciati da una fiamma a contatto con il refrigerante dell'aria condizionata può causare lesioni fisiche anche letali.

L'inalazione del gas del refrigerante dell'aria condizionata attraverso una sigaretta accesa può causare lesioni fisiche anche letali.

Se non diversamente specificato, completare la manutenzione in conformità alle seguenti condizioni:

- Interruttore di scollegamento della batteria in posizione "OFF".
- Macchina è parcheggiata in piano.
- Attrezzi abbassati al suolo.
- La leva di comando della trasmissione deve essere in posizione di stazionamento.
- Motore spento.
- Interruttore di avviamento del motore in posizione OFF e chiave estratta.



Fig. 3

- Macchina raffreddata.

Osservare ulteriori precauzioni richieste dalle specifiche condizioni d'uso e dall'ambiente in cui si trova a operare la macchina.

1.1.8 Aria compressa

L'aria sotto pressione può causare lesioni personali. Quando si usa l'aria compressa per pulire, indossare una maschera, indumenti e scarpe di protezione.

La pressione massima dell'aria per la pulizia deve essere inferiore a 205 kPa (30 psi).

1.1.9 Informazioni sull'amianto

Le attrezzature e i ricambi AGCO sono privi di amianto. AGCO consiglia di usare solo parti di ricambio originali AGCO.

1.1.10 Prevenzione delle lesioni durante un temporale con scariche elettriche

Se un fulmine cade in prossimità della macchina, l'operatore non deve né scendere né salire sulla macchina.

Se, durante un temporale con scariche elettriche l'operatore è in cabina, deve rimanere in cabina. Se, durante un temporale con scariche elettriche, l'operatore non è in cabina, non deve avvicinarsi alla macchina.

1.1.11 Salire e scendere dalla macchina

Salire e scendere dalla macchina solo nei punti in cui sono presenti gradini e/o corrimano. Prima di salire sulla macchina, pulire i gradini e i corrimano. Esaminare i gradini e i corrimano. Eseguire le riparazioni necessarie.

Quando si scende dalla macchina, farlo rivolti all'indietro e mantenere un contatto a tre punti con le scale e i corrimano. Un contatto a tre punti consiste di due piedi e una mano o un piede e due mani.

Non salire su una macchina in movimento. Non scendere da una macchina in movimento. Saltare giù dalla macchina solo in caso di emergenza.

Non portare attrezzi o altro quando si tenta di salire sulla macchina o quando si tenta di scendere dalla stessa. Utilizzare una fune per trasportare eventuali apparecchiature sulla piattaforma.

Non utilizzare alcun comando come le maniglie quando si entra o si esce dalla cabina.

1.1.12 Prima di avviare il motore

Avviare il motore solo dall'abitacolo. Non cortocircuitare mai i morsetti del motorino di avviamento o le batterie. I cortocircuiti possono danneggiare l'impianto elettrico o causare movimenti imprevisti della macchina.

Regolare il sedile in modo che l'operatore possa premere completamente i pedali pur mantenendo la schiena appoggiata al sedile.

Accertarsi che la macchina sia dotata di un impianto di illuminazione adeguato alle condizioni di lavoro. Accertarsi che tutte le luci della macchina siano funzionanti.

Prima di avviare il motore o di spostare la macchina, accertarsi che non vi siano persone sotto, nelle vicinanze o sopra alla macchina. Assicurarsi che l'area circostante sia priva di persone.

Per poter azionare l'avvisatore acustico, è necessario portare la chiave su "Run". Come misura precauzionale, suonare l'avvisatore acustico due volte per avvisare gli astanti ed evitare incidenti causati da movimenti imprevisti della macchina.

1.1.13 Avviamento del motore

Portare tutti i comandi idraulici in posizione di tenuta prima di avviare il motore.

Accertarsi che la leva di comando della trasmissione sia in posizione di stazionamento.

I gas di scarico dei motori diesel contengono prodotti della combustione che possono essere dannosi. Far funzionare il motore sempre in ambienti ben ventilati. In caso contrario, far sfogare i gas di scarico verso l'esterno.

**ATTENZIONE:**

La macchina sterza se si ruota il volante quando la leva di comando della trasmissione è in posizione di folle e il motore è al minimo.

**ATTENZIONE:**

Non utilizzare mai etere. L'utilizzo di etere può danneggiare il motore e/o provocare lesioni fisiche.

Per evitare lesioni fisiche dovute allo spostamento imprevisto della macchina, avviare il motore solo quando nell'area non è presente personale.

1.1.14 Operazioni preliminari

Allontanare tutto il personale intorno all'area e alla macchina.

Liberare il tragitto della macchina da qualsiasi ostacolo. Fare attenzione a pericoli, costituiti da fossati, cavi, ecc.

Accertarsi che tutti i finestrini siano puliti e fissati in posizione di chiusura.

Regolare gli specchietti per ottenere una visibilità ottimale accanto alla macchina. Accertarsi che l'avvisatore acustico, l'allarme di retromarcia (se in dotazione) e tutti gli altri dispositivi di segnalazione funzionino correttamente.

Per attrezzi della barra di traino-rimorchio, collegare una catena di sicurezza di capacità sufficiente tra il supporto della barra di traino della macchina e l'attrezzo. Dare sufficiente spago alla catena per permetterle di ruotare.

È consentito a un solo passeggero/istruttore di viaggiare nella cabina della macchina. Il passeggero/istruttore deve essere seduto sul sedile dell'istruttore, con la cintura di sicurezza ben allacciata.

1.1.15 Procedure operative

Quando il motore è in funzione e il volante è girato, la macchina sterza con la leva di comando della trasmissione in folle.

Usare la macchina solo seduti sul sedile dell'operatore. La cintura di sicurezza deve essere allacciata durante il funzionamento della macchina. Azionare i comandi solo quando il motore è in funzione.

Controllare il corretto funzionamento di tutti i comandi e i dispositivi di protezione.

Come misura precauzionale, suonare l'avvisatore acustico due volte per avvisare gli astanti ed evitare incidenti causati da movimenti imprevisti della macchina.

Riportare eventuali danni rilevati durante il funzionamento della macchina. Eseguire le riparazioni necessarie.

Tenere le attrezzature a circa 40 cm (16 in) dal livello del suolo durante la guida della macchina. Non guidare la macchina vicino a sporgenze, margini di scogliere o di scavi.

Se la macchina inizia a slittare lateralmente su una superficie in pendenza, liberarsi immediatamente del carico e dirigere la macchina in discesa.

Evitare qualsiasi condizione del terreno che potrebbe causare il ribaltamento della macchina.

La macchina si può ribaltare quando si lavora su colline, pendii o terreni scoscesi. Si può verificare il ribaltamento della macchina anche quando si attraversano fossati, rilievi o altri ostacoli imprevisi.

Se possibile, far funzionare la macchina in salita e in discesa. Evitare di adoperare la macchina trasversalmente su un pendio, se possibile.

Tenere la macchina sotto controllo. Non sovraccaricare la macchina oltre la massima capacità.

Accertarsi che i dispositivi per il traino siano adeguati all'impiego.

Accertarsi che i componenti dell'attacco a tre punti siano adeguati all'impiego.

Collegare il rimorchio solamente a una barra di traino o a un attacco.

Non scavalcare mai un cavo di acciaio né consentire ad altri di farlo.

Quando si collegano le attrezzature, accertarsi che non vi siano persone tra la macchina e l'attrezzatura trainata. Bloccare l'attacco dell'attrezzatura trainata in modo che sia allineata con la barra di traino.

Conoscere le dimensioni massime della macchina.

Quando si utilizza su strade ghiacciate, ridurre la velocità di marcia.

Dopo aver lavorato nel fango, attendere che i cingoli rigettino il fango e i detriti prima di eseguire manovre ad alta velocità. Cingoli bagnati o ricoperti di fango possono impedire la sterzata della macchina.

Se la stabilità della macchina è notevolmente ridotta, ridurre la velocità di marcia.

Quando si guida la macchina in discesa, innestare una marcia che consenta di mantenere la velocità sotto controllo.

Se necessario, utilizzare i freni di servizio per controllare la velocità della macchina. Durante una discesa, non portare mai il cambio in folle.

Non sterzare la macchina quando si attraversano fossati. Fossati ampi e/o profondi potrebbero provocare la flessione dei blocchi di guida sotto le ruote intermedie. Può provocare la fuoriuscita della cinghia.

Sulla macchina, i passeggeri possono stare solo sul sedile approvato per i passeggeri. La cintura di sicurezza di operatori e passeggeri deve sempre essere allacciata saldamente nel corso di qualsiasi operazione.

1.1.16 Stazionamento

Parcheggiare la macchina in piano. Bloccare le ruote tendicinghia anteriori o le ruote motrici posteriori se la macchina deve essere parcheggiata su una superficie in pendenza.

Portare la leva di comando della trasmissione in posizione di parcheggio.

Abbassare gli attrezzi al suolo.

Prima di arrestare il motore, portare la leva di comando dell'acceleratore in posizione di minimo basso. Far funzionare il motore al regime del minimo per cinque minuti per consentire il raffreddamento del turbocompressore.

Arrestare il motore.

Portare l'interruttore di avviamento del motore in posizione OFF ed estrarre la chiave.

Portare l'interruttore di scollegamento della batteria in posizione OFF.

1.1.17 Postazione operatore

Eventuali modifiche alla postazione interna dell'operatore non deve estendersi nello spazio disponibile per l'operatore.

Eventuali oggetti portati in cabina devono estendersi nello spazio disponibile per l'operatore. Fissare gli oggetti liberi. Gli oggetti non devono costituire un rischio di impatto su terreni accidentati o in caso di ribaltamento.

1.1.18 Prevenzione dei rischi di taglio e schiacciamento

Sostenere correttamente l'attrezzatura durante gli interventi sotto l'attrezzatura. Non fare affidamento sui cilindri idraulici per tenere sollevata l'attrezzatura. Gli attrezzi possono cadere se viene spostata una leva di comando o se si rompe una tubazione idraulica.

Non avviare il motore della macchina mettendo in corto i terminali del solenoide del motorino di avviamento. La macchina può muoversi con conseguente pericolo di incidenti.

Non eseguire regolazioni sulla macchina mentre la stessa è in movimento o con il motore in funzione.

In presenza di tiranterie di comando dell'attrezzo, il gioco nella zona della tiranteria cambia con il movimento dell'attrezzo.

Tenersi lontano da tutte le parti rotanti o in movimento.

Mantenere lontano gli oggetti dalle pale in movimento della ventola. Le pale della ventola sono taglienti e possono proiettare oggetti.

Non usare cavi di acciaio schiacciati o sfilacciati. Usare i guanti quando si maneggiano i cavi di acciaio.

Quando si interviene su un perno di fermo, questo può volare via, causando lesioni personali. Accertarsi che l'area sia sgombra da persone quando è necessario intervenire su un perno di fermo. Per prevenire il rischio di danni alla vista, indossare occhiali di protezione quando è necessario intervenire su un perno di fermo.

Schegge o altri detriti possono staccarsi dagli oggetti quando si interviene su questi ultimi. Accertarsi che l'area sia sgombra da persone prima di intervenire su qualsiasi oggetto.

1.1.19 Struttura di protezione antiribaltamento

Non apportare alcuna modifica alla struttura di protezione di antiribaltamento (ROPS) poiché la protezione verrà alterata. Non modificare la struttura eseguendovi saldature, tagliandola, appesantendola o perforandola.

Qualsiasi modifica non autorizzata in modo specifico da AGCO invalida la certificazione AGCO per la ROPS. Se la ROPS ha subito dei danni o alterazioni strutturali, offre una protezione ridotta. I danni possono derivare da un ribaltamento o da oggetti che cadono dall'alto.

Non montare oggetti (estintori, cassette di pronto soccorso, luci di lavoro, ecc.) saldando staffe o praticando fori nella ROPS. Per le linee guida di montaggio, rivolgersi al concessionario.

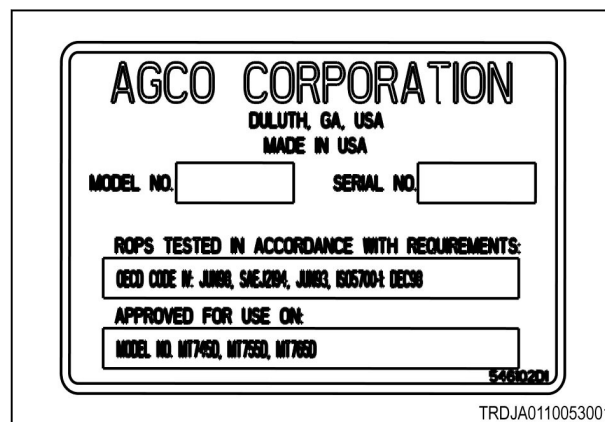

Fig. 4

1.1.20 Prevenzione delle ustioni

Non toccare le parti di un motore in funzione. Gli altri elementi quali la trasmissione, gli assali e il serbatoio dell'olio possono essere caldi. Far raffreddare il motore si prima di eseguire qualsiasi intervento di manutenzione sul motore. Scaricare tutta la pressione nell'impianto pneumatico, nell'impianto dell'olio, nell'impianto di lubrificazione, nell'impianto di alimentazione e nell'impianto di raffreddamento prima di scollegare qualsiasi tubazione, raccordo o relativo elemento.



Fig. 5

1.1.21 Liquido di raffreddamento

Quando il motore si trova alla temperatura di esercizio, il liquido di raffreddamento è caldo e sotto pressione. Il radiatore e tutte le tubazioni per il riscaldatore o il motore contengono liquido di raffreddamento caldo.

Qualsiasi contatto con vapore o liquido di raffreddamento caldi può causare gravi ustioni. Lasciar raffreddare i componenti dell'impianto di raffreddamento prima di scaricare il liquido di raffreddamento.

Controllare il livello del liquido di raffreddamento solo dopo aver arrestato il motore.

Assicurarsi che il tappo di riempimento sia freddo prima di rimuoverlo. Il tappo di riempimento deve essere abbastanza freddo da poter essere toccato a mani nude. Rimuovere lentamente il tappo di riempimento per rilasciare la pressione.

Il condizionatore dell'impianto di raffreddamento contiene alcali. Gli alcali possono causare lesioni personali.

Evitare il contatto tra alcali e pelle, occhi o bocca.

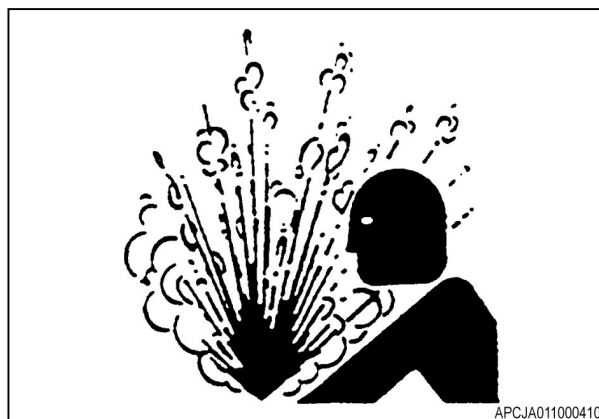

Fig. 6

1.1.22 Oli

L'olio bollente sotto pressione e i componenti roventi possono causare lesioni personali. Evitare che olio caldo e componenti surriscaldati vengano a contatto con la pelle.

Rimuovere il tappo di riempimento del serbatoio idraulico solo dopo aver arrestato il motore.

Il tappo di riempimento deve essere abbastanza freddo da poter essere toccato a mani nude. Seguire la procedura standard nel presente manuale per rimuovere i tappi di riempimento del serbatoio idraulico e della trasmissione.

1.1.23 Tubazioni ad alta pressione

Non piegare o colpire le tubazioni ad alta pressione. Non installare tubazioni piegate o danneggiate.

Riparare eventuali tubazioni allentate o danneggiate. Le perdite possono provocare incendi. Rivolgersi al concessionario per le riparazioni o per i ricambi.

**PERICOLO:**

Gasolio e liquido idraulico sotto pressione possono penetrare nella pelle o negli occhi. Ciò può provocare gravi lesioni personali, cecità o morte.

1.1.24 Penetrazione dei liquidi

Utilizzare sempre un pannello o un cartone per controllare la presenza di eventuali perdite. Il liquido che fuoriesce sotto pressione può penetrare nei tessuti del corpo. La penetrazione di un liquido può causare lesioni gravi o mortali. Una perdita da un foro anche piccolo può causare lesioni gravi. Se viene iniettato del liquido nella pelle, è necessario ricorrere immediatamente alle cure mediche. Rivolgersi a un medico esperto in tale tipo di lesioni.

Controllare le tubazioni, i tubi e i tubi flessibili. Non controllare eventuali perdite a mani nude, utilizzare piuttosto un cartone o un pannello. Serrare tutti i collegamenti alla coppia di serraggio consigliata.

Se si riscontra una delle seguenti condizioni, sostituire il relativo componente:

- Ghiera danneggiate o con perdite.
- Rivestimenti esterni danneggiati o tagliati.
- Fili esposti.
- Rigonfiamento dei rivestimenti esterni.
- Parte flessibile dei tubi flessibili schiacciata.
- Armatura infossata nel rivestimento esterno.
- Ghiera spostate.

IMPORTANTE: *Assicurarsi che i liquidi non fuoriescano durante gli interventi di ispezione, manutenzione, prova, regolazione e riparazione della macchina. Predisporre un contenitore adeguato a raccogliere il liquido prima di aprire un vano o disassemblare i componenti contenenti liquidi. Per lo smaltimento dei liquidi, attenersi alle norme e alle regole in vigore.*

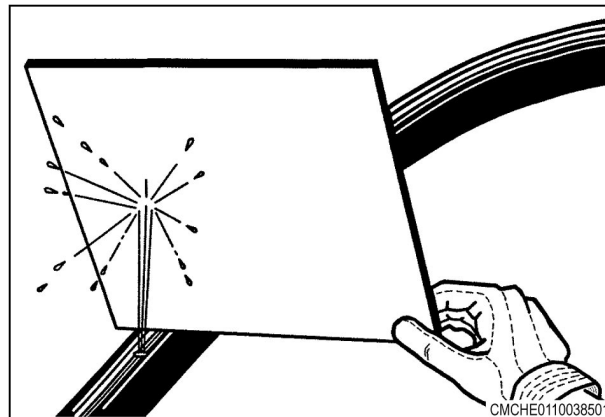

Fig. 7

1.1.25 Batterie

Le batterie al piombo producono gas esplosivi e infiammabili. Tenere le scintille e le fiamme lontane dalla batteria.

ATTENZIONE: AVVERTENZA: *l'acido solforico nell'elettrolita della batteria è velenoso. È abbastanza forte da bruciare la pelle, praticare dei fori nei vestiti e causare la cecità nel caso venga spruzzato negli occhi.*

Se l'acido entra in contatto con gli occhi, la pelle o i vestiti, sciacquare immediatamente con acqua. Se l'acido entra in contatto con gli occhi, rivolgersi immediatamente a un medico.

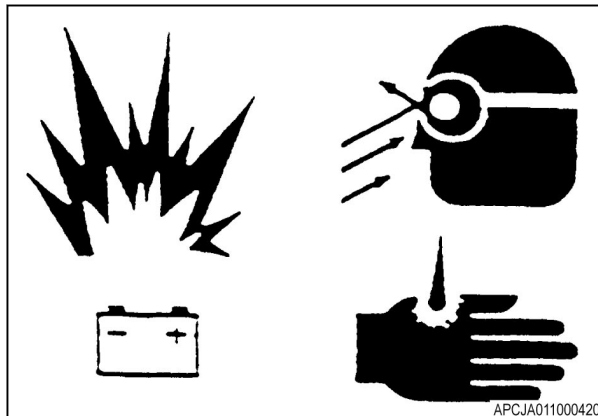

Fig. 8

Dopo aver maneggiato batterie e connettori, lavarsi sempre le mani.

ATTENZIONE: AVVERTENZA: *Le batterie contengono elettrolita, un acido che può causare lesioni personali. Evitare il contatto tra l'elettrolita e la pelle o gli occhi. Portare sempre degli occhiali protettivi quando si interviene sulle batterie.*

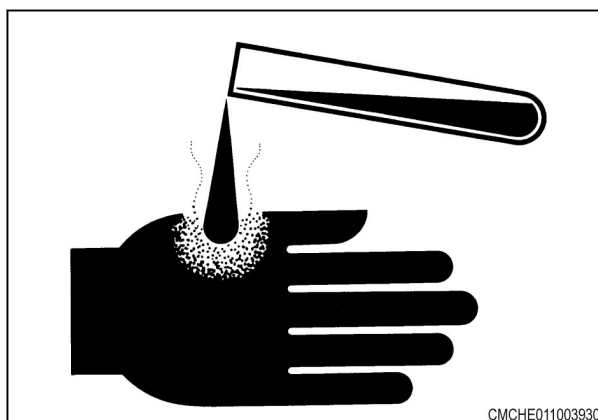

Fig. 9

Non controllare mai la carica della batteria posizionando un oggetto di metallo tra i poli. Utilizzare un voltmetro o un idrometro.

ATTENZIONE: AVVERTENZA: *i gas sprigionati da una batteria possono esplodere. Mantenere la parte superiore della batteria lontana da fiamme vive o scintille. Non fumare nelle aree in cui vengono caricate le batterie. Collegamenti errati con cavi ponte possono provocare un'esplosione e conseguenti lesioni. Per prevenire il pericolo di esplosioni, non mettere mai sotto carica una batteria gelata.*



Fig. 10

1.1.26 Fumi di scarico

Lavorare sempre in un'area adeguatamente ventilata.

I fumi di scarico del motore possono provocare malori o causare decessi. Qualora fosse necessario far funzionare il motore in un'area chiusa, utilizzare la corretta attrezzatura per rimuovere in sicurezza i fumi di scarico dall'area.

Aprire sempre le porte e far entrare aria dall'esterno.

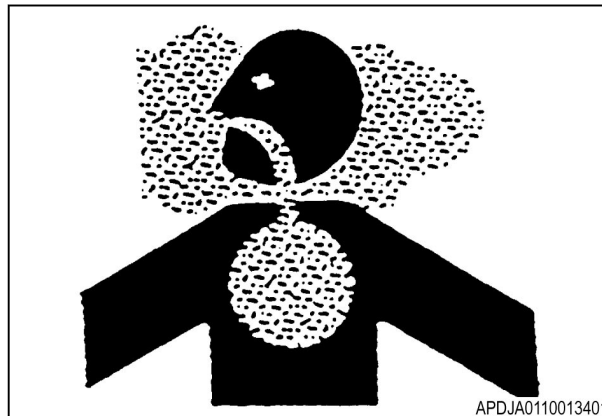

APDJA0110013401

Fig. 11

1.1.27 Prevenzione rumori

Per prevenire perdite di udito causate dagli elevati livelli di rumorosità, indossare i dispositivi di protezione acustica appropriati, quali cuffie o tappi di cera.

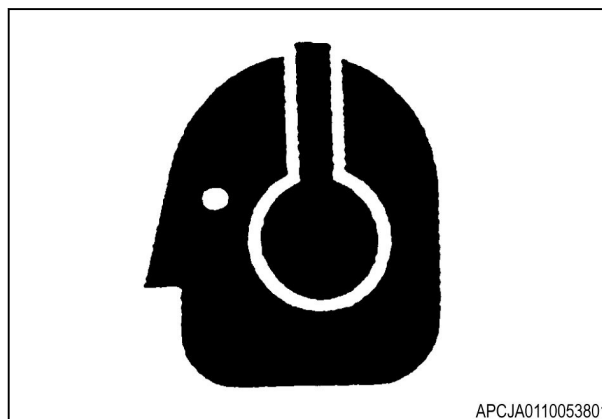

APCJA0110053801

Fig. 12

1.1.28 Prevenzione di incendi ed esplosioni

Tutti i carburanti, la maggior parte dei lubrificanti e alcune miscele di liquido di raffreddamento sono infiammabili.

Perdite di fluidi infiammabili su superfici bollenti o componenti elettrici possono provocare incendi.

Un incendio può causare lesioni alle persone e danni alle cose.

Rimuovere tutti i materiali infiammabili, quali ad esempio carburante, olio e detriti dalla macchina.

Non lasciare che del materiale infiammabile si accumuli sulla macchina.

Riporre i carburanti ed i lubrificanti in recipienti adeguatamente contrassegnati fuori dalla portata delle persone non autorizzate. Riporre gli stracci unti e tutti i materiali infiammabili in contenitori protettivi.

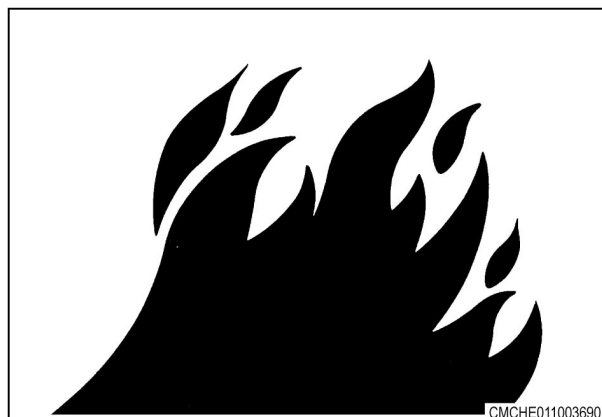

CMCHE0110036901

Fig. 13

Non fumare nelle aree utilizzate per riporre i materiali infiammabili.

Non fare funzionare la macchina in prossimità di una fiamma diretta.

Gli scudi termici dello scarico proteggono i componenti di scarico caldi da spruzzi di olio o di carburante in caso di rottura di una tubazione, di un tubo flessibile o di una guarnizione. Gli scudi termici dello scarico devono essere installati correttamente.

Non saldare tubazioni o serbatoi che contengono fluidi infiammabili. Non tagliare a fiamma tubazioni o serbatoi che contengono fluidi infiammabili. Pulire a fondo le tubazioni o i serbatoi con un solvente non infiammabile prima di saldarli o tagliarli a fiamma.

Controllare ogni giorno tutti i fili elettrici. Riparare eventuali fili allentati o sfilacciati prima di mettere in funzione la macchina. Pulire tutti i collegamenti elettrici e serrarli.

La polvere generata dalla riparazione di cofani o parafranghi non metallici può essere infiammabile e/o esplosiva. Riparare tali componenti in una zona ben ventilata, lontano da fiamme vive o scintille.

Controllare che tubazioni e tubi flessibili non siano usurati o deteriorati.

Il percorso dei tubi flessibili deve essere corretto. Le tubazioni e i tubi flessibili devono avere un supporto adeguato e delle fascette resistenti. Serrare tutti i collegamenti alla coppia di serraggio consigliata.

fare attenzione durante il rifornimento della macchina. Non fumare durante il rifornimento e tenersi a distanza da scintille o fiamme libere. Arrestare sempre il motore prima di eseguire il rifornimento. Riempire il serbatoio carburante all'aperto.

1.1.29 Estintore

Accertarsi che sia disponibile un estintore e conoscerne il funzionamento. Controllare ed eseguire regolarmente la manutenzione dell'estintore. Seguire le istruzioni sulla targhetta.

Sul longherone del telaio anteriore destro è possibile installare una staffa di montaggio opzionale (1).

La staffa è progettata per ospitare un estintore di 4,5 kg (10 lb).

Non saldare una staffa sul telaio ROPS della cabina per installare l'estintore.

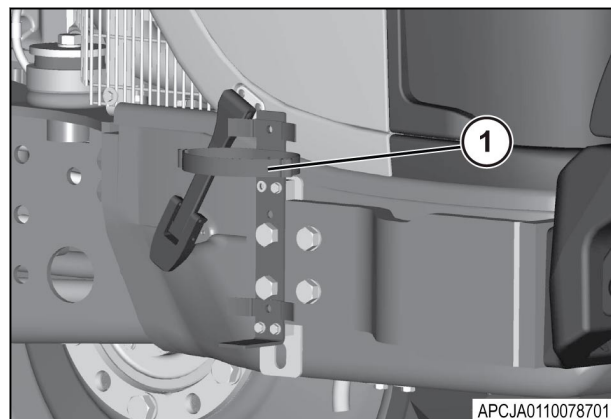

Fig. 14

Non praticare fori nel telaio ROPS della cabina per montare l'estintore.

Assicurarsi che tutte le fascette e gli scudi termici siano installati correttamente per evitare vibrazioni, sfregamenti o eccessivo calore durante il funzionamento della macchina.

1.1.30 Trasporto su strada pubblica

Camminare intorno alla macchina ed eseguire sempre un'ispezione visiva prima di dirigersi su una strada pubblica. Come misura precauzionale, suonare l'avvisatore acustico due volte prima di avviare il motore. Controllare che non vi siano componenti danneggiati e/o guasti che potrebbero cadere al suolo creando situazioni di pericolo. Accertarsi che tutti i sistemi della macchina funzionino correttamente, compresi, tra gli altri, luci anteriori per la circolazione su strada, luci di posizione e luci di arresto, luci di emergenza, freno di stazionamento, avvisatore acustico, lavaparabrezza e tergiparabrezza e specchietti retrovisori. Riparare o sostituire eventuali componenti non perfettamente funzionanti.

Non guidare a velocità che possano compromettere il controllo della macchina.

Rispettare tutte le norme del codice stradale. Azionare la macchina con le luci di emergenza accese, salvo dove espressamente proibito dalle normative. L'uso delle luci di lavoro durante la guida su strade pubbliche è vietato. L'uso delle luci per la circolazione su strada quando si guida su strade pubbliche è responsabilità dell'operatore.

1.2 Etichette e simboli di sicurezza

1.2.1 Etichette e simboli di sicurezza

Su questa macchina sono applicati numerosi simboli di sicurezza specifici. In questa sezione vengono prese in esame l'esatta posizione dei pericoli e la relativa descrizione.

Familiarizzare con tutti i simboli di sicurezza. Accertarsi che tutti i simboli di sicurezza siano leggibili. Pulire o sostituire i simboli di sicurezza che non risultino leggibili. Per pulire i simboli di sicurezza, usare un panno con acqua e sapone. Non usare solventi, benzina o altre sostanze chimiche corrosive. I solventi, la benzina, o i prodotti chimici corrosivi possono provocare il distacco dell'adesivo che fissa il simbolo di sicurezza. Il distacco dell'adesivo farà cadere il simbolo di sicurezza.

Sostituire eventuali simboli di sicurezza danneggiati o mancanti.

Se un simbolo di sicurezza è applicato su una parte della macchina che viene sostituita, installare un nuovo simbolo di sicurezza sul ricambio. I simboli di sicurezza nuovi sono disponibili presso il concessionario AGCO.

ATTENZIONE:

Non rimuovere simboli di sicurezza e di istruzioni e non ostacolare l'accesso a essi.

1.3 Simboli di pericolo

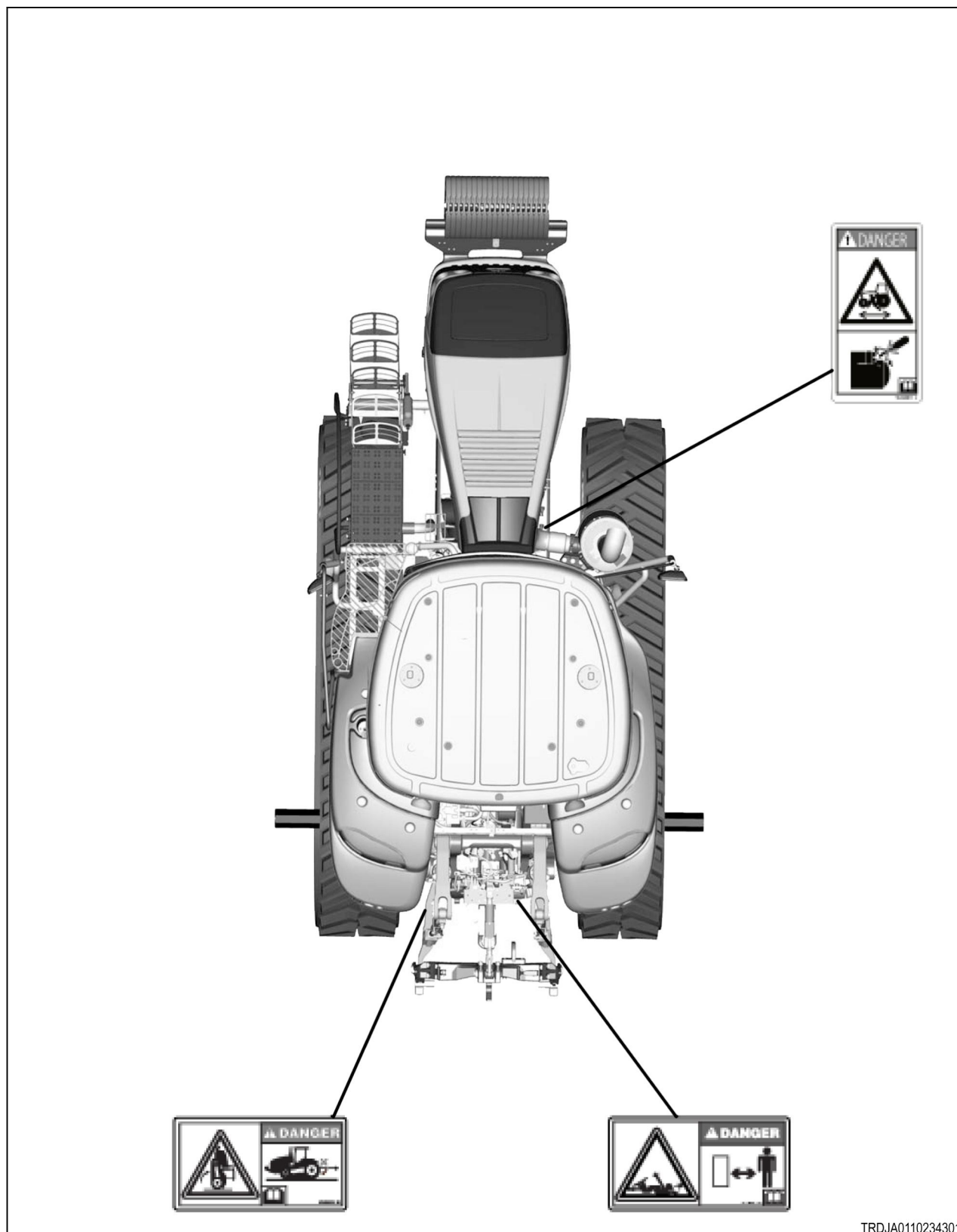

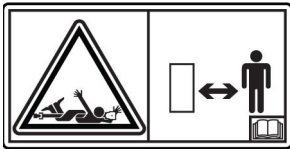



Fig. 15



1.3.1 Pericolo - Presa di forza

Pericolo - Presa di forza		
 <p>APCJA0110057701</p>	<p>Il simbolo di sicurezza si trova su ciascun lato dell'albero della presa di forza. Non rimuovere il coperchio principale della presa di forza e i coperchi della trasmissione per non restare impigliati nell'albero rotante ed evitare delle lesioni personali. Installare la protezione dell'albero della presa di forza quando il sistema non è in funzione.</p>	 <p>APCJA0110064601</p>

1.3.2 Pericolo - Ribaltamento posteriore

Pericolo - Ribaltamento posteriore		
 <p>APCJA0110057801</p>	<p>Questo simbolo di sicurezza si trova sulla parte posteriore della macchina. Tirare solo tramite la barra di traino. Se si tira da un altro punto, si potrebbe verificare un ribaltamento.</p>	 <p>APCJA0110064901</p>

1.3.3 Pericolo - Esclusione del motorino di avviamento

Pericolo - Esclusione del motorino di avviamento		
 <p>APCJA0110057901</p>	<p>La posizione di questo simbolo di sicurezza è adiacente al motorino di avviamento. Avviare il motore soltanto dal posto di guida. Se si esclude l'interruttore di avviamento di sicurezza o il solenoide del motorino di avviamento, possono verificarsi lesioni personali a causa di un funzionamento imprevisto della macchina.</p>	 <p>APCJA0110064801</p>

1.4 Simboli di avvertenza

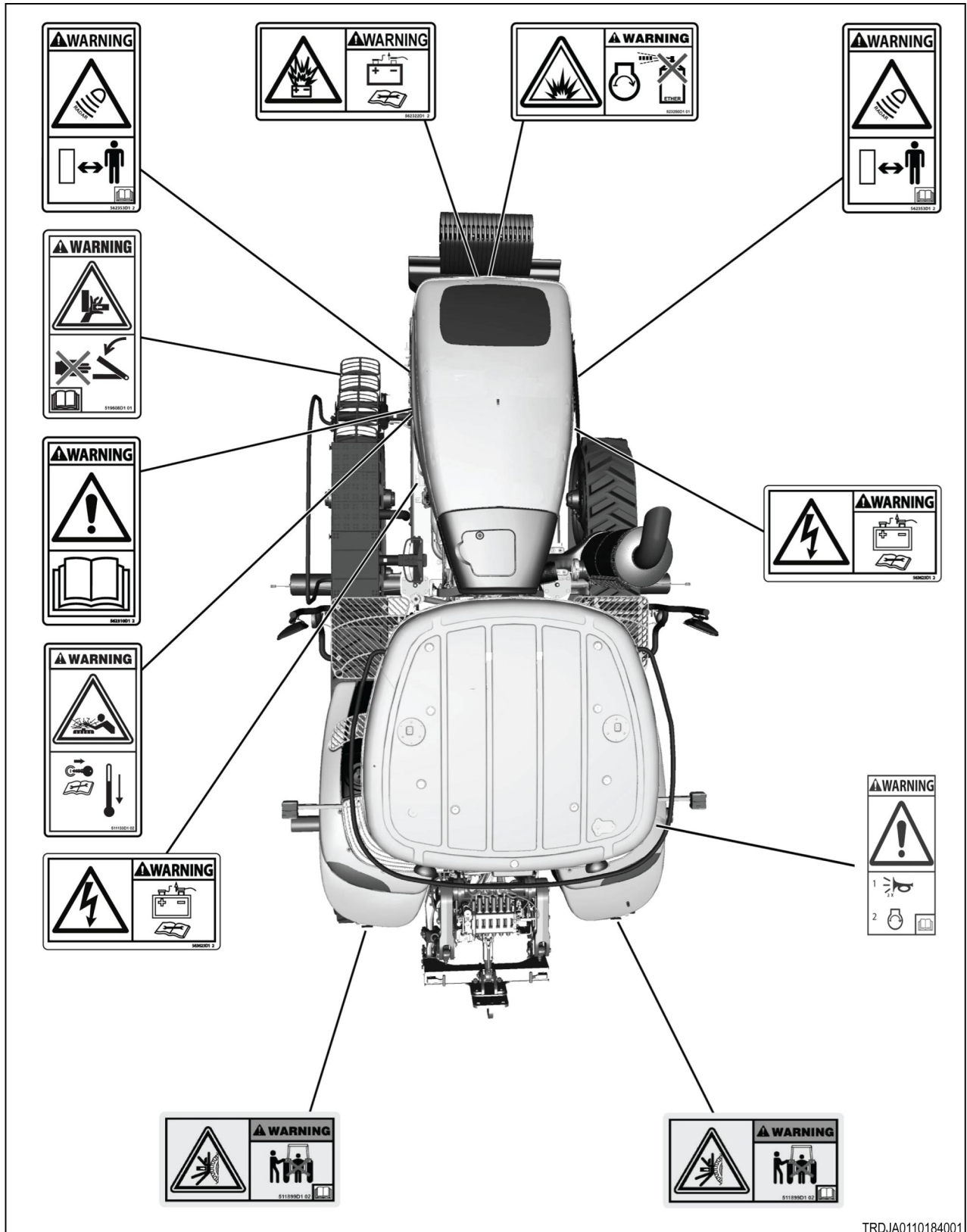
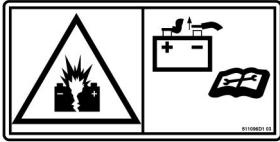

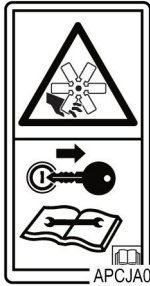

Fig. 16

1.4.1 Avvertenza - Esplosione della batteria

Simbolo di avvertenza - esplosione della batteria		
 <p>APCJA0110058801</p>	<p>Collegamenti inappropriati con cavi ponte possono provocare un'esplosione e conseguenti lesioni. Quando si utilizzano cavi ponte, collegare sempre il cavo positivo, dalla sorgente esterna di alimentazione, al terminale positivo di avvio della macchina con collegamento a una batteria carica e il cavo negativo, dalla sorgente esterna di alimentazione, al monoblocco o al telaio.</p> <p>Rimuovere i cavi negativi dalle batterie prima di rimuovere il coperchio del solenoide del motorino di avviamento e prima di intervenire sull'impianto elettrico.</p>	 <p>APCJA0110068801</p>



1.4.2 Avvertenza - Rischio di rimanere impigliati nella cinghia

Simbolo di avvertenza - Rischio di rimanere impigliati nella cinghia		
 <p>APCJA0110071501</p>	<p>Tenersi a debita distanza dal vano motore quando il motore è in funzione e tenere le mani lontane dalla ventola. Prima di eseguire la manutenzione o la riparazione, arrestare il motore e rimuovere la chiave.</p> <p>L'impigliamento negli organi rotanti della trasmissione o in componenti in movimento può causare gravi lesioni o decessi.</p>	 <p>APCJA0110068701</p>

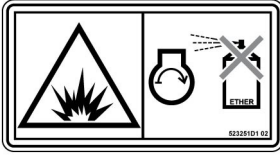
1.4.3 Avvertenza - Etere

Simbolo di avvertenza - Etere		
 <p>APCJA0110058701</p>	<p>Non utilizzare mai etere. L'impiego di liquido di avviamento può danneggiare il motore e/o provocare lesioni personali.</p>	 <p>APCJA0110067901</p>



1.4.4 Avvertenza - Pericolo di cadute

Avvertenza - Pericolo di cadute		
 <p>APCJA0110070201</p>	<p>Per evitare lesioni personali o decessi, non consentire a nessuno di salire su qualsiasi parte della macchina o dell'attrezzatura attaccata</p>	 <p>APCJA0110067801</p>

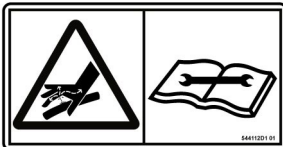
1.4.5 Avvertenza - Liquido ad alta pressione

Simbolo di avvertenza - liquido ad alta pressione		
 <p>APCJA0110070101</p>	<p>Evitare il contatto con i liquidi ad alta pressione. Le perdite di olio possono produrre getti di liquido ad alta pressione che possono penetrare sotto la pelle. Non toccare tali getti né utilizzare le mani per individuare le perdite. Per individuare eventuali perdite, utilizzare un pezzo di legno o di cartone. Proteggere le mani e il corpo dai liquidi ad alta pressione. Se il getto penetra nella pelle, rivolgersi immediatamente a un medico.</p> <p>Non generare calore tramite saldatura, brasatura o cannello in prossimità di tubazioni in cui scorrono liquidi pressurizzati o altro materiale infiammabile.</p> <p>Prima di controllare i liquidi, arrestare la macchina e lasciarla raffreddare. Rimuovere con le dovute cautele i tappi di radiatori o altri componenti, gli ingrassatori o le prese di pressione.</p> <p>Non aprire le tubazioni quando il liquido contenuto è pressurizzato. Prima di effettuare interventi di manutenzione o riparazione di qualsiasi sistema pressurizzato, scaricare tutta la pressione.</p>	 <p>APCJA0110067701</p>



1.4.6 Avvertenza - Liquido di raffreddamento bollente pressurizzato

Simbolo di avvertenza - Liquido di raffreddamento bollente pressurizzato		
 <p>APCJA0110059001</p>	<p>Il liquido di raffreddamento bollente può causare gravi ustioni. Per aprire il tappo di riempimento dell'impianto di raffreddamento, arrestare il motore e attendere che i componenti dell'impianto di raffreddamento si siano raffreddati. Allentare lentamente il tappo a pressione dell'impianto di raffreddamento per rilasciare la pressione.</p>	 <p>APCJA0110071701</p>

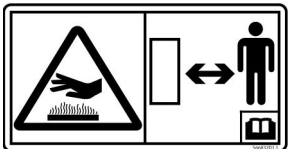
1.4.7 Avvertenza - Superficie surriscaldata

Simbolo di avvertenza - Superficie surriscaldata		
 <p>APCJA0110071601</p>	<p>Evitare di toccare le superfici surriscaldate. Le tubazioni di scarico e i componenti del motore si surriscaldano durante il funzionamento del motore e si raffreddano lentamente dopo l'arresto del motore. Qualsiasi contatto con le superfici surriscaldate può causare gravi ustioni.</p>	 <p>APCJA0110068401</p>

1.4.8 Avvertenza - Nessun passeggero

Simbolo di avvertenza - Nessun passeggero		
 <p>511081D1 01 APCJA0110069601</p>	<p>Sulla macchina, i passeggeri possono stare solo sul sedile approvato per i passeggeri. Una caduta o il contatto con dei componenti o delle articolazioni in movimento, può causare delle lesioni gravi o la morte. La perdita di controllo della macchina può causare lesioni personali se la visuale dell'operatore o l'accesso ai comandi è ostruito.</p>	 <p>511082D1 01 APCJA0110068301</p>

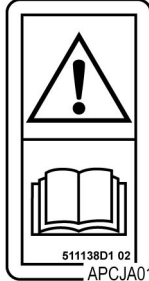

1.4.9 Avvertenza - Manuale per l'operatore

Avvertenza - Manuale per l'operatore		
 <p>APCJA0110059201</p>	<p>Leggere e comprendere le istruzioni sul funzionamento e la sicurezza nel manuale per l'operatore e sulla macchina. Individuare e comprendere il funzionamento dei comandi. L'inosservanza delle istruzioni sul funzionamento e la sicurezza può causare lesioni gravi all'operatore o alle persone presenti.</p>	 <p>511138D1 02 APCJA0110068101</p>

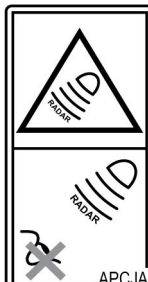

1.4.10 Avvertenza - Radar

Simbolo di avvertenza - Radar		
 <p>APCJA0110059101</p>	<p>Non guardare direttamente il sensore di velocità di traslazione mentre è in funzione. I segnali emessi dal microonde a bassa intensità possono causare lesioni agli occhi.</p>	 <p>511138D1 02 APCJA0110068201</p>



1.4.11 Avvertenza - Vista posteriore

Simbolo di avvertenza - Vista posteriore		
 <p>511899D1 02 APCJA0110064101</p>	<p>Non sostare sull'attrezzo o tra l'attrezzo e le ruote della macchina quando vengono azionati i comandi dell'attacco. Se si sosta sull'attrezzo o tra l'attrezzo e le ruote della macchina mentre vengono azionati i comandi dell'attacco, ci potrebbe essere il rischio di lesioni gravi o letali.</p>	 <p>511900D1 03 APCJA0110068001</p>

1.4.12 Avvertenza - Cintura di sicurezza

Simbolo di avvertenza - Cintura di sicurezza		
 <p>511100D1 01 APCJA0110070001</p>	<p>La cintura di sicurezza di operatori e passeggeri deve sempre essere allacciata saldamente nel corso di qualsiasi operazione.</p>	 <p>511100D1 01 APCJA0110067501</p>

1.4.13 Avvertenza - Allarme astanti

Avvertenza - Allarme astanti		
 <p>TRDJA0110183901</p>	<p>Effettuare un'ispezione lungo tutto il suo perimetro e verificare che non vi siano persone intorno o sotto la macchina. Come misura precauzionale, azionare l'avvisatore acustico due volte prima di avviare il motore.</p>	 <p>TRDJA0110184101</p>

1.5 Simboli informativi

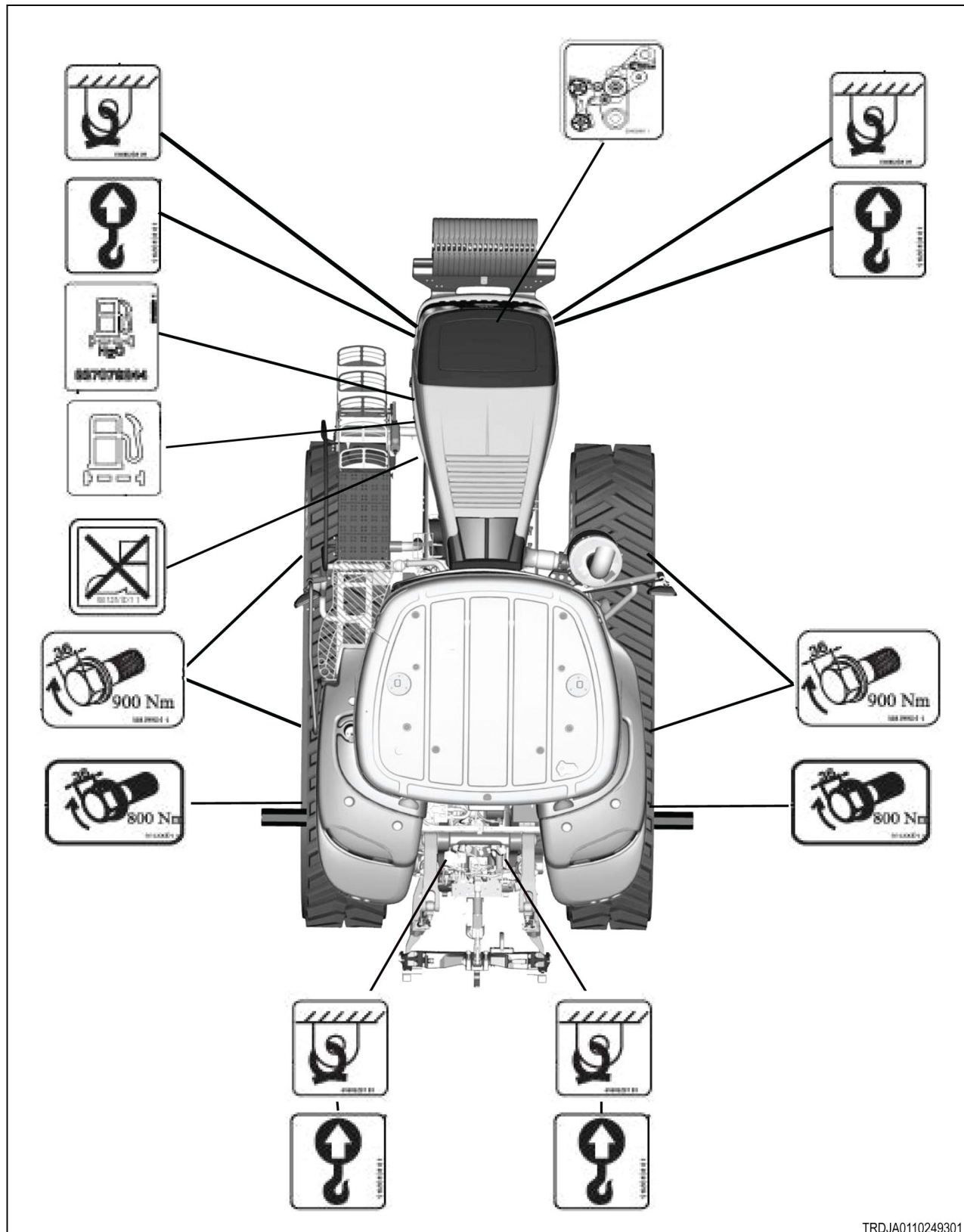
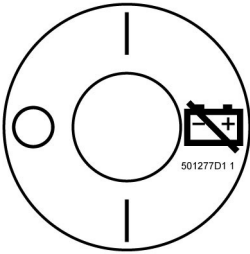



Fig. 17

1.6.1 Messaggi informativi - Batteria

Esclusione della batteria	
 <p>APCJA0110060701</p>	<p>La decalcomania relativa all'esclusione della batteria è ubicata sul lato sinistro della macchina. La ralla e la batteria sono in posizione OFF. Le linee (I) sono in posizione ON.</p>

1.6.2 Messaggi informativi - Uscita alternativa

Uscita alternativa	
 <p>APCJA0110060801</p>	<p>In caso di emergenza, il lunotto può essere usato come uscita alternativa. Prima di utilizzare il lunotto come uscita alternativa, è necessario rimuovere entrambi i supporti ammortizzati dal lunotto.</p>

1.6.3 Messaggi informativi - Filtro DEF

Filtro DEF	
 <p>APCJA0110060901</p>	<p>Il simbolo del filtro DEF indica l'ubicazione del filtro DEF.</p>

1.6.4 Messaggi informativi - Simbolo del filtro carburante

Simbolo del filtro carburante	
 <p>APCJA0110061001</p>	<p>Il simbolo del filtro carburante indica l'ubicazione del filtro carburante. Sostituire il filtro secondo necessità.</p>

1.6.4.1 Messaggi informativi - Sollevamento

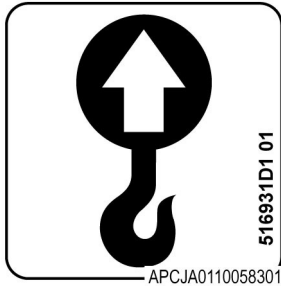
Simbolo di sollevamento	
	<p>Il simbolo di sollevamento indica un punto di sollevamento approvato sulla macchina.</p>

1.6.5 Messaggi informativi - Non usare come punto di appoggio

Non usare come punto di appoggio	
	<p>Il simbolo Non usare come punto di appoggio indica i punti che non devono essere usati come punti di appoggio.</p>

1.6.6 Messaggi informativi - Filtro del carburante del separatore

Filtro carburante del separatore	
	<p>Il simbolo del filtro carburante del separatore indica l'ubicazione del filtro carburante del separatore.</p>

1.6.6.1 Messaggi informativi - Ancoraggio

Ancoraggio	
	<p>La decalcomania di ancoraggio indica i punti di ancoraggio approvati. Utilizzare gli occhielli del telaio per trainare la macchina o per eseguire l'ancoraggio durante il trasporto su un autocarro. Non utilizzare mai altri punti, fori o ganci.</p>

1.6.7 Messaggi informativi - Freno di stazionamento

Freno di stazionamento	
	<p>Quando il freno di stazionamento è rilasciato, la macchina non dispone di altre funzioni del freno di stazionamento. Inserire sempre il freno di stazionamento e spegnere il motore prima di eseguire interventi di manutenzione o di regolazione. Si tratta di un freno di stazionamento secondario utilizzato in caso di anomalia dei freni di servizio. Solo durante lo spostamento per arresti di emergenza.</p>

1.6.8 Messaggi informativi - Percorso della cinghia

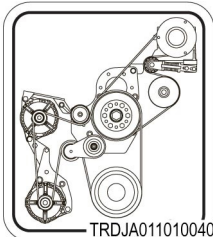
Percorso della cinghia	
	<p>Ispezionare le cinghie e sostituirle in caso di usura o sfilacciamenti visibili. Sostituire la cinghia in caso di tagli o di penetrazione da parte di materiale estraneo.</p>

1.6.9 Messaggi informativi - Distributori idraulici

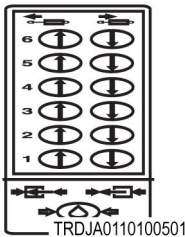
Distributori idraulici	
	<p>Distributori idraulici. L'attacco sinistro è una porta di estensione e l'attacco destro è una porta di ritrazione.</p>

1.6.10 Messaggi informativi - Controllare l'olio motore

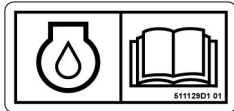
Controllare l'olio	
	<p>Controllare il livello dell'olio motore quotidianamente. Non riempire troppo poco né eccessivamente. Consultare il manuale d'uso del motore per l'intervallo di manutenzione.</p>

1.6.11 Messaggi informativi - Filtro dell'olio motore

Filtro dell'olio motore	
	<p>Sostituire i filtri secondo necessità. Consultare il manuale d'uso del motore per l'intervallo di manutenzione. Smaltire il filtro dell'olio usato presso un punto di raccolta appropriato.</p>

1.6.12 Messaggi informativi - Evitare le scariche elettrostatiche durante il rifornimento

Scariche elettrostatiche durante il rifornimento	
	<p>Il diesel a bassissimo tenore di zolfo costituisce un maggiore rischio di ignizione statica rispetto alle formulazioni precedenti. Gli additivi a dissipazione statica per ridurre tale rischio possono ridurre l'efficacia nel tempo e provocare altre condizioni diverse. Per evitare lesioni gravi o mortali dovute a incendio o esplosione, attenersi alle istruzioni di messa a terra e collegamento per tutti i componenti dell'impianto di rifornimento carburante (serbatoio, pompa di trasferimento, tubi flessibili, ugelli e altro) come specificato dal fornitore del carburante o dell'impianto di alimentazione.</p>

1.6.13 Messaggi informativi - Filtro dell'aria

Filtro dell'aria	
	<p>Filtro aria di aspirazione/combustione del motore - Sostituire i filtri secondo necessità - Consultare il manuale d'uso del motore per gli intervalli di manutenzione.</p>

1.6.14 Messaggi informativi - Climatizzatore

Climatizzatore	
	<p>Se i refrigeranti dei climatizzatori fuoriescono nell'aria, possono danneggiare l'atmosfera terrestre. Le normative statali richiedono che sia un centro di assistenza per climatizzatori certificato a recuperare e a riciclare i refrigeranti dei climatizzatori.</p>

1.6.15 Messaggi informativi - 12 Volt

Messaggi informativi - 12 Volt	
	<p>Questa macchina è dotata di un impianto elettrico a 12 Volt.</p> <p>ATTENZIONE: Non effettuare mai l'avvio della macchina con collegamento a una batteria carica da 12 Volt con una alimentazione a 24 Volt. Si potrebbe verificare un'esplosione con conseguenti lesioni gravi o letali.</p>

1.6.16 Messaggi informativi - Riempimento del liquido della trasmissione

Riempimento del liquido della trasmissione	
	<p>L'etichetta del liquido della trasmissione è apposta sull'entrata del liquido della trasmissione.</p>

1.6.17 Messaggi informativi - Livello dell'olio della trasmissione

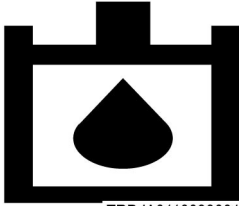
Livello dell'olio della trasmissione	
 <p>TRDJA0110098001</p>	<p>L'etichetta del livello dell'olio della trasmissione è apposta accanto allo spioncino nella parte posteriore della macchina. Consultare il manuale per la procedura di controllo del liquido della trasmissione.</p>



1.6.18 Messaggi informativi - Serraggio bulloni

Serraggio bulloni	
 <p>TRDJA0110101401</p>	<p>Serrare i bulloni alla coppia corretta</p>

1.6.19 Messaggi informativi - Serraggio bulloni

Serraggio bulloni	
	<p>Serrare i bulloni alla coppia corretta</p>

1.6.20 Messaggi informativi - carburante

Solo carburante a bassissimo tenore di zolfo		
 <p>TRDJA0110109601</p>	<p>La decalcomania si trova in prossimità dell'entrata del carburante.</p>	 <p>CMDJA0110440101</p>

1.6.21 Messaggi informativi - Filtraggio cabina categoria due

Messaggi informativi - filtraggio cabina categoria due	
 <p>TRDJA0110112601</p>	<p>La cabina di questa macchina, se equipaggiata, utilizzata e mantenuta secondo le istruzioni del presente manuale, è conforme ai requisiti EN 15695-1, Categoria 2 per la protezione dalla polvere. Non è prevista la protezione da aerosol e vapori. La sostituzione del filtro di carta nell'impianto di aspirazione aria della cabina con un filtro a carboni attivi integra ma non sostituisce l'impiego dell'attrezza protettiva personale, quando la macchina viene utilizzata in un ambiente contenente aerosol e/o vapori, come ad esempio pesticidi. È necessario attenersi alle istruzioni del produttore della sostanza chimica riguardanti l'attrezzatura protettiva personale (PPE).</p>

2. Introduzione

2.1 Definizione del numero di serie	49
2.2 Informazioni sull'identificazione della macchina	50
2.3 Uso previsto	52
2.4 Smaltimento adeguato dei rifiuti	53
2.5 Preconsegna	54
2.5.1 Elenco delle verifiche preconsegna	54
2.6 Dichiarazione di conformità EC	55

2.1 Definizione del numero di serie

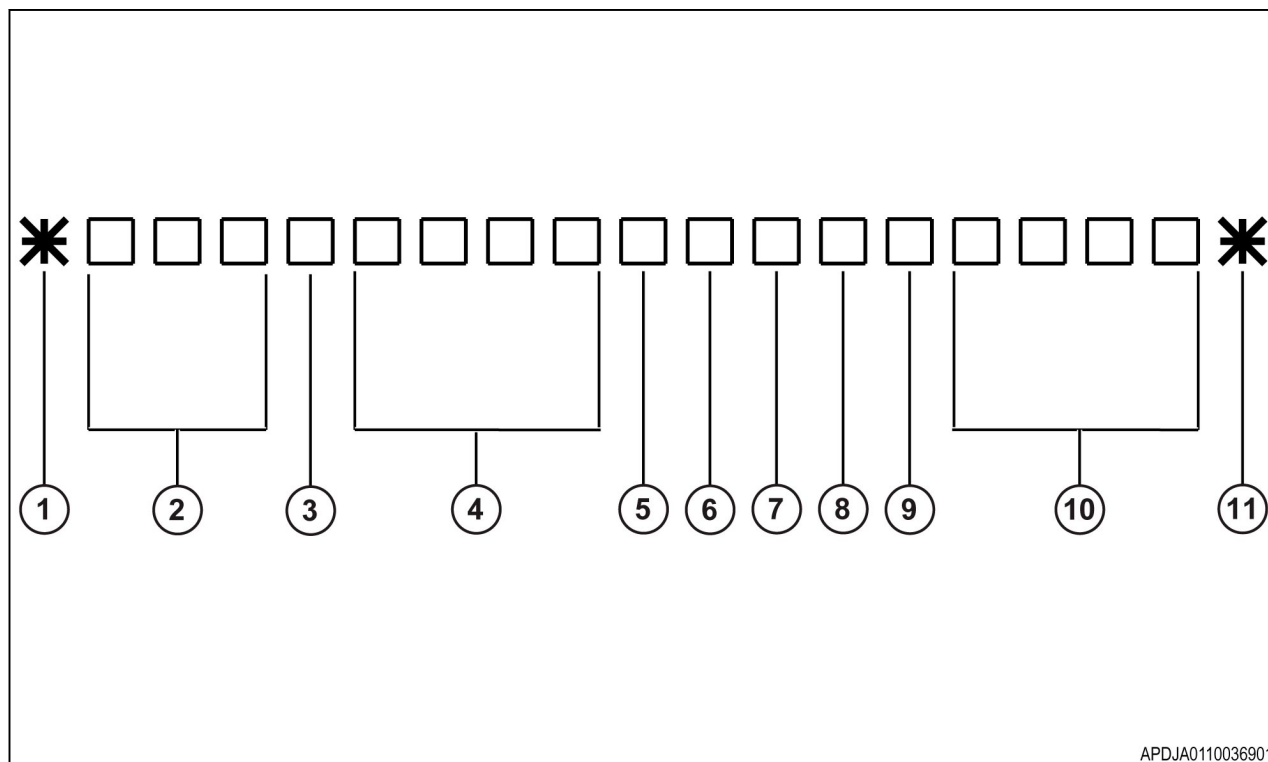

Fig. 1

definizione del numero di serie.

- | | | | |
|---|--|----|--|
| 1 | Simbolo iniziale | 8 | Codice opzione |
| 2 | Codice costruttore mondiale | 9 | Codice opzione |
| 3 | Codice marchio | 10 | Numero di sequenza macchina - Il numero di sequenza ricomincia all'inizio di ciascun anno modello. La prima macchina di ciascun anno modello avrà quindi il numero di sequenza 1001. |
| 4 | Identificatore modello (numero di modello) | 11 | Simbolo finale |
| 5 | Lettera di verifica | | |
| 6 | Codice anno modello - W=2011, C=2012, D=2013, E=2014, F=2015 | | |
| 7 | Codice stabilimento di produzione | | |

NOTA: Per le variazioni del numero di serie nel presente manuale, sono fornite unicamente le informazioni a partire dal codice anno modello.

A	Ag-Chem
C	Challenger
W	Willmar
M	Massey Ferguson

Definizioni del codice marchio

2.2 Informazioni sull'identificazione della macchina

I componenti quali motori, trasmissioni e attrezzi principali non progettati per un operatore sono identificati da numeri di serie.

Per riferimento, registrare i numeri di identificazione negli spazi previsti della tabella seguente.

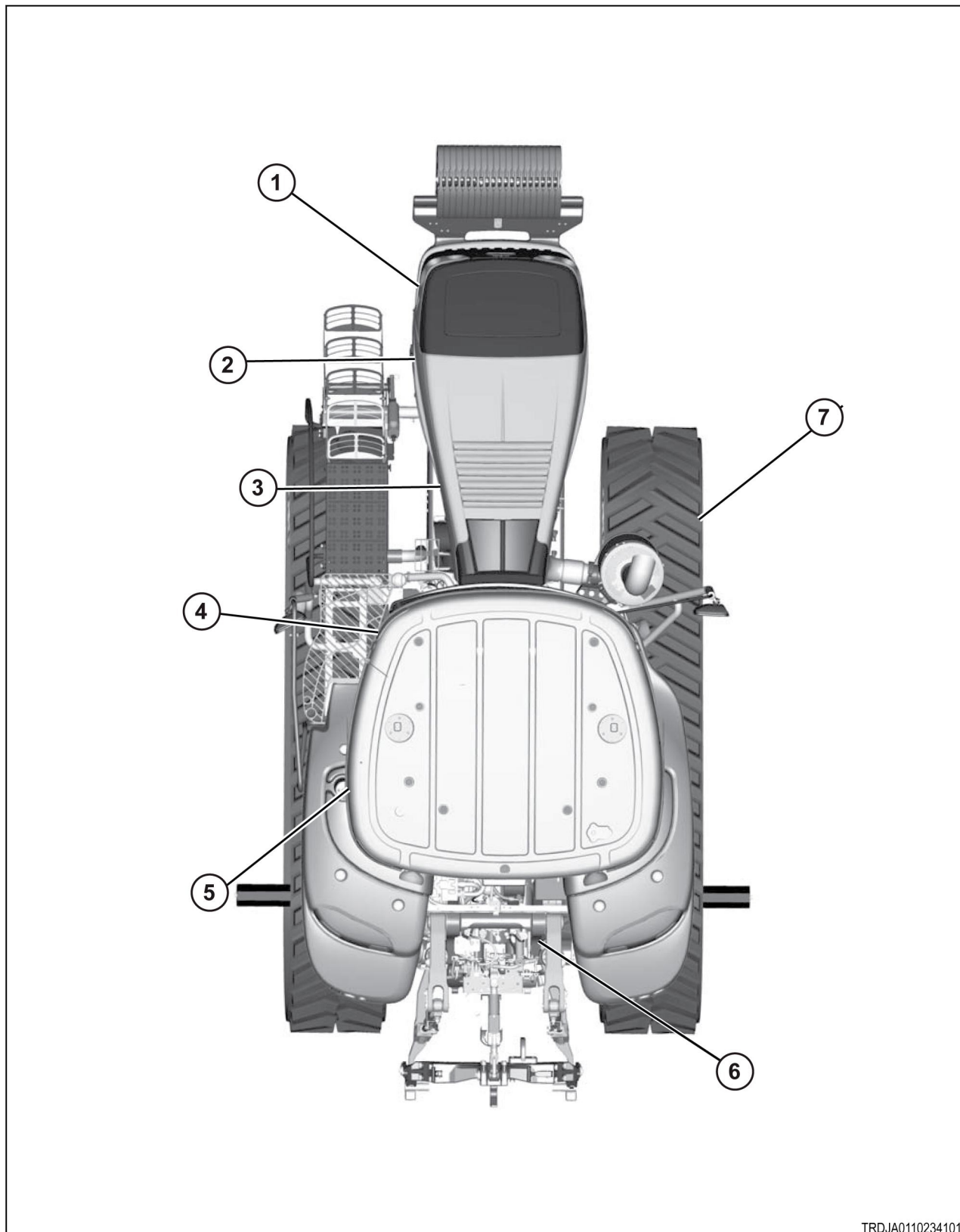

Fig. 2

Identificazione della macchina		
Voce	Descrizione	Numero di serie
1	Informazioni sul controllo delle emissioni	N/D
2	Targhetta del PIN della macchina	
3	Numero di serie del motore	
4	Numero di serie della cabina	
5	Numero di serie del sedile dell'operatore	
6	Numero del cingolo destro	
	Numero del cingolo sinistro	
7	Numero di serie del differenziale	

2.3 Uso previsto

Questa macchina è stata progettata unicamente per l'utilizzo nelle comuni operazioni agricole.

Non utilizzare questa macchina per applicazioni o scopi differenti da quelli descritti nel presente manuale. Il costruttore non si assume la responsabilità di danni o lesioni provocate da un uso scorretto di questa macchina.

L'osservanza delle condizioni di funzionamento, manutenzione e riparazione, come specificato dal costruttore, costituisce elemento essenziale per l'uso previsto di questa macchina.

L'uso, la manutenzione e la riparazione di questa macchina devono essere effettuati soltanto da personale qualificato a conoscenze delle norme e delle procedure di sicurezza.

Tutte le istruzioni di sicurezza generalmente riconosciute e le istruzioni relative alla circolazione stradale devono essere sempre rispettate.

Qualsiasi modifica non autorizzata effettuata su questa macchina scaricherà il costruttore da qualsiasi responsabilità di danno o lesione.

2.4 Smaltimento adeguato dei rifiuti

Uno smaltimento inadeguato dei rifiuti può inquinare l'ambiente e l'ecologia. Ecco alcuni esempi di scarti potenzialmente pericolosi delle attrezzature: olio, carburante, liquido di raffreddamento, liquido dei freni, filtri, sostanze chimiche presenti nelle batterie, pneumatici, ecc.

Usare un recipiente a tenuta stagna quando si scaricano i liquidi. Non utilizzare contenitori per cibo o bevande per raccogliere fluidi di rifiuti, in quanto questi potrebbero indurre le persone a berne il contenuto.

Non versare o rovesciare i rifiuti nel suolo, in uno scarico oppure in qualsiasi sorgente d'acqua.

Se i refrigeranti dei climatizzatori fuoriescono nell'aria, possono danneggiare l'atmosfera terrestre. Le normative statali richiedono che sia un centro di assistenza per climatizzatori certificato a recuperare e a riciclare i refrigeranti dei climatizzatori.

Informarsi presso i centri ambientali locali o di riciclaggio sul corretto procedimento di riciclaggio e smaltimento dei rifiuti.

2.5 Preconsegna

2.5.1 Elenco delle verifiche preconsegna

Per il concessionario: attenzione! Consultare AGCO SOURCE per informazioni sull'ispezione di preconsegna della macchina.

2.6 Dichiarazione di conformità EC



AGCO International GmbH
Victor von Bruns-Strasse 17
8212 Neuheusen am Rheinfall
Svizzera

Il sottoscritto dichiara che il

Tipo di macchina: trattore

Modello: MT755E, MT765E, MT775E

Marchio: Challenger

soddisfa tutte le disposizioni rilevanti e i requisiti essenziali delle seguenti direttive:

Direttiva	Numero	Metodo di certificazione
Direttiva macchine	2006/42/EC	Autocertificata, conformemente all'allegato V della direttiva
Direttiva sulla compatibilità elettromagnetica	2009/64/EC	Autocertificata, conformemente all'allegato II della direttiva

Nome e indirizzo della persona della società autorizzata a compilare il file di istruzioni tecniche:

Gary Rollinson
AGCO Europe B.V.
Horsterweg 66a
NL - 5971 NG Grubbenvorst,
Paesi Bassi

Luogo della dichiarazione: Grubbenvorst, Paesi Bassi

Nome: Gary Rollinson

Qualifica: Direttore tecnico e amministratore delegato

Costruttore: AGCO International GmbH

Victor von Bruns-Strasse 17

8212 Neuheusen am Rheinfall

Svizzera

3. Funzionamento

3.1 Ispezione generale	61
3.1.1 Ispezione visiva	61
3.2 Avviamento del motore	63
3.2.1 Controlli di preavviamento	63
3.2.2 Avviamento del motore	63
3.2.3 Avviamento del motore in condizioni normali	63
3.2.4 Avviamento del motore con cavi ponte	64
3.3 Interruttore di avviamento del motore	66
3.4 Montaggio del monitor	67
3.5 Interruttori delle luci	68
3.5.1 Interruttore multifunzione delle luci sul piantone dello sterzo	68
3.5.2 Luci di estremità	68
3.5.3 Luci abitacolo	69
3.5.4 Luce di cortesia	70
3.5.5 Interruttori cabina	70
3.5.6 Luci di cortesia esterne	71
3.5.7 Ritardo spegnimento luci	72
3.5.8 Girofaro	73
3.5.9 Retroilluminazione degli interruttori nella cabina	73
3.6 Pannello cruscotto	74
3.6.1 Pannello cruscotto	75
3.7 Volante	77
3.7.1 Avvisatore acustico	77
3.7.2 Leva di inclinazione del volante	77
3.8 Specchietti	78
3.8.1 Specchietto retrovisore interno	78
3.8.2 Specchietti retrovisori esterni	78
3.9 Autoradio	79
3.9.1 Comandi sul volante	79
3.10 Finestrini	80
3.10.1 Lunotto	80
3.10.2 Lunotto come uscita alternativa	80
3.10.3 Parasole	80
3.10.4 Uscire dalla cabina in caso di emergenza	80
3.11 Vani portaoggetti e portadocumenti	82
3.12 Sedile dell'operatore	83
3.12.1 Regolazione del bracciolo	83
3.12.2 Sedile standard dell'operatore	83
3.12.3 Sedile riscaldato e ventilato Deluxe	85
3.12.4 Sedile dell'istruttore	87
3.12.5 Cinture di sicurezza	87
3.12.6 Funzione presenza operatore	88
3.13 Cassetta degli attrezzi esterna	89
3.14 Comandi dell'impianto di riscaldamento e di climatizzazione	90
3.14.1 Controllo automatico della temperatura	90
3.14.2 Sistema di regolazione manuale della temperatura	91

3.15 Filtraggio cabina	92
3.15.1 Filtraggio cabina categoria due	92
3.15.2 Filtro aria esterna principale	92
3.15.3 Rimozione del filtro dell'aria principale	92
3.15.4 Manutenzione del filtro	93
3.15.5 Pulizia del filtro	93
3.15.6 Installazione del filtro dell'aria principale	94
3.15.7 Filtro del ricircolo	94
3.15.8 Rimozione del filtro del ricircolo	95
3.15.9 Installazione del filtro del ricircolo	95
3.16 Posizioni di sfiato	97
3.17 Centro di gestione della macchina	98
3.17.1 Terminale	98
3.17.2 Informazioni sulla versione del centro di gestione della macchina	99
3.17.3 Impostazione delle unità di misura	99
3.17.4 Impostazione della lingua	100
3.17.5 Impostazione del display decimale	101
3.17.6 Regolazione dell'ora e della data	101
3.17.7 Impostazioni del terminale	102
3.17.8 Applicazioni	104
3.17.9 Selezione di un ingresso ausiliario	105
3.17.10 Schermate di visualizzazione	106
3.17.11 Motore	106
3.17.12 Trasmissione	108
3.17.13 Impianto idraulico	109
3.17.14 Software Powertrain Protection (PPS)	110
3.17.15 Misure STR (istantanea)	110
3.17.16 Misure - campo	111
3.17.17 Misure - carburante	112
3.17.18 Memoria	112
3.17.19 Power Management	115
3.17.20 Impostazioni del trattore	116
3.17.21 Braccio di slittamento	117
3.17.22 ISO 11783 Classe 3	118
3.17.23 Intervalli di manutenzione	119
3.17.24 Headland Management	124
3.17.25 Identificazione icona Headland Management	127
3.17.26 DTC memorizzati o attivi	129
3.17.27 Tensionamento dei cingoli	130
3.17.28 Attacco	131
3.17.29 Taratura dello slittamento	135
3.17.30 Taratura dello sterzo	137
3.17.31 Taratura del pedale di avanzamento graduale	139
3.17.32 Taratura del radar	139
3.17.33 Abilitazione della videocamera	141
3.18 Funzionamento dell'impianto pneumatico	143
3.18.1 Funzionamento dell'impianto pneumatico	143
3.18.2 Raccordo del tubo flessibile dell'aria	143
3.18.3 Attacchi dei freni pneumatici del rimorchio	144
3.19 Controllo della macchina	145
3.19.1 Comando dell'acceleratore	145
3.19.2 Deceleratore (opzionale)	145
3.19.3 Comando del freno	145
3.19.4 Freni di servizio	146
3.19.5 Freni idraulici del rimorchio se in dotazione	146

3.19.6	Freno di stazionamento	147
3.19.7	Leva manuale del freno di stazionamento	147
3.20	Comando del pedale di avanzamento graduale	149
3.21	Trasmissione	150
3.21.1	Comando della trasmissione	150
3.21.2	Rapporto superriduttore	150
3.21.3	Leva di comando della trasmissione	151
3.21.4	Schema di innesto della trasmissione	152
3.21.5	Preselezione di una marcia prima di far muovere la macchina	152
3.21.6	Preselezione di una marcia mediante il comando della frizione di avanzamento graduale	153
3.21.7	Innesto inversore	153
3.21.8	Speedmatching	154
3.22	Comandi idraulici	155
3.22.1	Funzionamento dei distributori idraulici	155
3.22.2	Interruttore di bloccaggio per la guida su strada delle leve di comando idraulico	157
3.23	Connessioni idrauliche generali	158
3.23.1	Collegamento dei tubi flessibili agli attacchi rapidi	158
3.23.2	Disconnessione dei tubi flessibili dagli attacchi rapidi	159
3.23.3	Impianti idraulici	159
3.23.4	Motori idraulici	159
3.23.5	Selezione dei motori idraulici	159
3.23.6	Cilindri ad azione singola	160
3.23.7	Cilindri a doppia azione	160
3.23.8	Collegamento dei motorini idraulici ai distributori	160
3.23.9	Collegamento del motore idraulico con il distributore del flusso	161
3.23.10	Collegamento di una tramoggia della granella con coclea motorizzata	161
3.23.11	Piantatrice pneumatica semi-portata con ruote di ausilio al sollevamento	163
3.23.12	Collegamento della piantatrice pneumatica	164
3.23.13	Collegamento della seminatrice pneumatica o per cereali	165
3.23.14	Collegamento della pompa dell'impianto di irrorazione	167
3.23.15	Collegamento dei comandi ausiliari per attrezzo	167
3.23.16	Presa Power Beyond idraulica (opzionale)	168
3.23.17	Collegamento del motore idraulico alla presa Power Beyond	168
3.23.18	Collegamento del distributore ausiliario dell'attrezzo con funzione Load Sensing	169
3.23.19	Collegamento del distributore ausiliario dell'attrezzo senza funzione Load Sensing	169
3.24	Impianto elettrico	171
3.24.1	Unità radar	171
3.24.2	Connettore del radar	171
3.24.3	Interruttore di scollegamento batteria	172
3.24.4	Connettori unipolari	172
3.24.5	Interruttore di alimentazione ausiliaria	173
3.24.6	Presa multipla ausiliaria	173
3.24.7	Connettore del rimorchio	173
3.24.8	Percorso del cavo dell'attrezzo	174
3.24.9	Connettore ISO 11783	174
3.25	Attacco a tre punti	175
3.25.1	Comandi sulla console	175
3.25.2	Attacco a tre punti	175
3.25.3	Regolazione della leva di comando	175
3.25.4	Interruttore di sollevamento/abbassamento dell'attacco a tre punti	176
3.25.5	Utilizzo dell'interruttore esterno di sollevamento/abbassamento	176
3.25.6	Trasporto della macchina con un attrezzo	177
3.25.7	Livellamento dell'attrezzo	177
3.25.8	Regolazione del braccio di traino	178

3.25.9	Regolazione del terzo punto	178
3.25.10	Tiranteria di sollevamento e attacco rapido	179
3.25.11	Sostituzione delle piastre antiusura e dei fermi in gomma sulla barra di traino standard	180
3.25.12	Sostituzione dei fermi in gomma sulla barra di traino oscillante larga	180
3.25.13	Impostazione l'oscillazione laterale dell'attacco a tre punti	180
3.26	Ausilio di sollevamento dell'attacco a tre punti	183
3.27	Collegamento degli attrezzi	184
3.27.1	Collegamento degli attrezzi all'attacco a tre punti	184
3.27.2	Collegamento degli attrezzi all'attacco rapido	184
3.28	Scollegamento degli attrezzi	186
3.28.1	Attrezzi sull'attacco a tre punti	186
3.28.2	Attrezzi con attacco rapido	186
3.29	Barra di traino	187
3.29.1	Catena di sicurezza	188
3.29.2	Perno di categoria tre con piastra adattatore	188
3.29.3	Collegamento degli attrezzi della barra di traino categoria quattro	188
3.29.4	Collegamento degli attrezzi della barra di traino categoria tre	190
3.29.5	Collegamento degli attrezzi della barra di traino	190
3.30	Presa di forza	192
3.30.1	Inserimento della presa di forza	192
3.30.2	Albero della presa di forza	193
3.30.3	Collegamento degli attrezzi della presa di forza	193
3.31	Traino e trasporto	194
3.31.1	Marcia su strada della macchina	194
3.31.2	Guida su strada con attrezzo montato all'attacco a tre punti	195
3.31.3	Guida su strada ad alta velocità	195
3.31.4	Traino di base	195
3.31.5	Traino di una macchina bloccata	196
3.31.6	Traino di una macchina con motore non funzionante	196
3.31.7	Accumulatore scarico	197
3.31.8	Trasporto della macchina con un attrezzo	198
3.32	Raccomandazioni sulle prestazioni	199
3.32.1	Prestazioni della macchina	199
3.33	Cingoli	200
3.33.1	Scelta del cingolo	200
3.33.2	Cingoli a profilo ribassato	200
3.33.3	Cingoli per usi agricoli generici	200
3.33.4	Cingoli per applicazioni estreme	200
3.33.5	Larghezza del cingolo	201
3.34	Zavoratura macchina	202
3.34.1	Livelli di zavorra	203
3.34.2	Pesi aggiuntivi	204
3.34.3	Peso massimo della macchina	204
3.35	Pesi	206
3.35.1	Installazione dei pesi anteriori	207
3.35.2	Combinazioni dei pesi per ruote folli	207
3.35.3	Installazione del peso ausiliario per ruota folle	209
3.36	Sistema Mobil-Trac (MTS)	211
3.36.1	Sistema Mobil-trac	211
3.36.2	Prestazioni in curva	212
3.37	Applicazioni per aratro a stampo	214
3.37.1	Applicazioni per aratura a versoio	214
3.37.2	Aratri rotativi	215

3.1 Ispezione generale

3.1.1 Ispezione visiva

Per garantire la massima durata della macchina, eseguire un'ispezione visiva prima di salire sulla macchina.

Guardare attorno e sotto la macchina. Verificare che non vi siano bulloni allentati, perdite di olio o di liquido di raffreddamento, parti rotte o consumate.

Controllare le condizioni degli attrezzi e dei componenti idraulici.

Controllare il livello dell'olio e del liquido di raffreddamento.

Assicurarsi che i coperchi e le protezioni siano installati correttamente.

Controllare la macchina per escludere la presenza di danni ed effettuare tutte le necessarie riparazioni prima di azionare la macchina.

Effettuare i seguenti controlli:

- Accumulo di sporcizia e materiali indesiderati
- Scala
- Piattaforma della cabina
- Vano motore
- Radiatore
- Leveraggio attacco a tre punti
- Sistema Mobil Trac

L'area tra i cingoli e la struttura principale della macchina. Controllare l'eventuale presenza di perdite d'olio e ripararle, se necessario. Effettuare i seguenti controlli:

- Sistema Mobil Trac
- Assale posteriore
- Vano motore
- Scatola e solenoidi della trasmissione
- Cilindri di sollevamento dell'attacco a tre punti
- Blocco distributori idraulici
- Filtri dell'olio idraulico
- Pompe idrauliche

Controllare che il serbatoio e le tubazioni del carburante non perdano. Riparare tutte le perdite di carburante prima di avviare il motore.

Scaricare l'acqua dal serbatoio carburante.

Controllare il separatore d'acqua dell'impianto di alimentazione. Se necessario, scaricare l'impianto di alimentazione.

Controllare che non vi siano perdite dall'impianto di raffreddamento o tubi flessibili difettosi. Riparare o sostituire i componenti secondo necessità.

Controllare la cinghia della pompa dell'acqua e le cinghie del compressore del climatizzatore. Sostituire secondo necessità.

Controllare se i seguenti componenti sono danneggiati o eccessivamente usurati:

- Leveraggio attacco a tre punti
- Barra di traino
- Supporto della barra di traino
- Piastra antiusura della barra di traino
- Perno della barra di traino

Riparare o sostituire i componenti secondo necessità.

Controllare il funzionamento delle spie del cruscotto. Controllare il funzionamento di tutte le luci esterne. Riparare o sostituire le lampadine non funzionanti.

Controllare tutte le fascette stringitubo. Serrare secondo necessità.

Controllare il corretto funzionamento dell'avvisatore acustico.

Mantenere il livello del carburante alla base del collo di riempimento per impedire la formazione di condensa nel serbatoio carburante.

Controllare le condizioni e lo stato di pulizia di ciascuno dei seguenti componenti:

- Scala
- Piattaforma
- Corrimano
- Finestrini

Controllare che la struttura di protezione antiribaltamento della cabina (ROPS) non sia danneggiata. Rivolgersi al concessionario per le riparazioni necessarie.

Accertarsi che la cabina sia pulita. Rimuovere dalla cabina eventuali oggetti pesanti e non fissati.

Controllare tutte le tubazioni idrauliche e i tubi flessibili per rilevare eventuali:

- Danni
- Usura eccessiva
- Allentamento

Riparare o sostituire le tubazioni idrauliche secondo necessità.

Accertarsi che il simbolo di veicolo lento sia posizionato sulla parte posteriore della macchina e sull'attrezzo.

Accertarsi che il coperchio della presa di forza sia in posizione mentre la presa di forza non è utilizzata.

3.2 Avviamento del motore

3.2.1 Controlli di preavviamento

- Controllare il livello degli oli, del liquido di raffreddamento e del carburante.
- Regolare il sedile dell'operatore in modo che l'operatore possa premere completamente il pedale del freno di servizio.
- Controllare la bulloneria di montaggio della cintura di sicurezza. Sostituire eventuali bullonerie usurate o danneggiate.
- Fissare la cintura di sicurezza.
- Premere due volte l'avvisatore acustico per avvertire gli astanti prima di avviare il motore.
- Regolare gli specchietti.
- Accertarsi che la leva di comando della trasmissione sia in posizione di stazionamento.

3.2.2 Avviamento del motore

**ATTENZIONE:**

La macchina sterza se si ruota il volante quando la leva di comando della trasmissione è in posizione di folle e il motore è in funzione. Assicurarsi che l'area sia sgombra da persone prima di avviare il motore.

Come misura precauzionale, azionare l'avvisatore acustico due volte per avvisare gli astanti ed evitare lesioni personali causati da movimenti imprevisti della macchina. Per poter azionare l'avvisatore acustico, è necessario portare la chiave su "Run".

Tenersi pronti ad azionare i freni di servizio per contrastare eventuali sterzate impreviste della macchina all'avviamento del motore.

Avviare la macchina in posizione di parcheggio. Portare la leva di comando della trasmissione in posizione di folle per disinserire il freno di stazionamento. Consente alla trasmissione di innestare la marcia avanti o la retromarcia.

IMPORTANTE:

Evitare assolutamente di avviare il motore spingendo o trainando la macchina. In caso contrario, la trasmissione potrebbe subire danni.

3.2.3 Avviamento del motore in condizioni normali

- Portare la leva di comando dell'acceleratore in posizione di folle inferiore.
- Muovere le leve di comando idraulico in posizione di tenuta.
- Premere il comando della frizione di avanzamento graduale fino a fine corsa.
- Attivare brevemente l'avvisatore acustico per avvertire le eventuali persone presenti nell'area.

NOTA: *Non inserire il motorino di avviamento per più di 30 secondi. Se il motore non si avvia, lasciar raffreddare il motorino di avviamento per due minuti prima di riprovare. L'interruttore di avviamento del motore deve essere ripristinato in posizione spenta prima di provare nuovamente ad avviare.*

Girare la chiave dell'interruttore di avviamento del motore nella posizione di avviamento (1) per far partire il motore. Rilasciare la chiave non appena viene avviato il motore. La chiave ritorna nella posizione di funzionamento (2). Quando il motore si avvia, mantenere la leva di comando dell'acceleratore nella posizione di folle inferiore fino a quando il grafico a barre della pressione dell'olio motore non si trova nella zona verde.

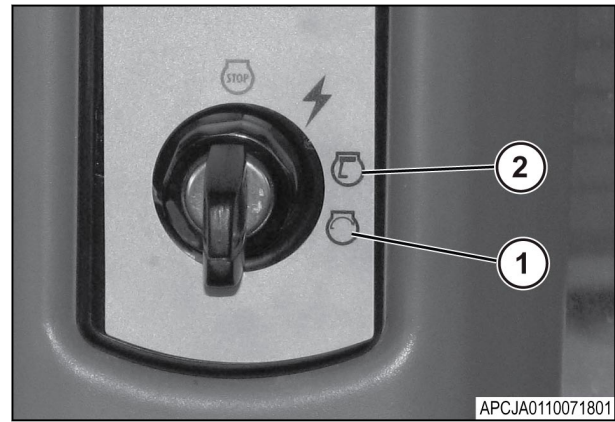

Fig. 1

3.2.4 Avviamento del motore con cavi ponte

ATTENZIONE: *Indossare sempre occhiali protettivi quando si avvia una macchina con i cavi ponte. Procedure non corrette di avvio della macchina con collegamento a una batteria carica possono provocare esplosioni e conseguenti lesioni personali. Collegare sempre il cavo ponte positivo (+) della batteria al morsetto positivo della batteria (+). Collegare il cavo ponte negativo (-) della batteria al morsetto negativo della batteria (-). Eseguire l'avvio della macchina con collegamento a una batteria carica solo quando la tensione della fonte di alimentazione è la stessa di quella della macchina in avaria. Spegnerne tutte le luci e gli accessori della macchina in avaria altrimenti si attiveranno quando l'alimentazione viene collegata.*

Determinare il motivo per cui il motore non si avvia.

Portare la leva di comando della trasmissione in posizione di parcheggio. Abbassare l'attrezzatura sul terreno e portare tutti i comandi in posizione di tenuta.

Portare l'interruttore di avviamento in posizione OFF. Spegnerne tutti gli accessori.

Avvicinare l'alimentazione che agisce da fonte elettrica alla macchina in avaria in modo da consentire il collegamento dei cavi ponte. Non consentire il contatto tra le alimentazioni elettriche.

Arrestare il motore dell'alimentazione elettrica. Se si usa una sorgente di alimentazione ausiliaria, spegnere il sistema di carica.

Assicurarsi che i tappi delle batterie su entrambe le macchine siano serrati e posizionati correttamente.

Accertarsi che le batterie sulla macchina in avaria non siano gelate. Accertarsi che nelle batterie ci sia una quantità sufficiente di elettrolita.

Rimuovere il tappo rosso protettivo dal morsetto positivo di avvio della macchina con collegamento a una batteria carica (1).

I morsetti positivi del cavo ponte sono rossi. Collegare un terminale positivo del cavo ponte al morsetto positivo di avvio della macchina con collegamento a una batteria carica (1). Non permettere alle pinze del cavo positivo di entrare in contatto con metalli diversi dal morsetto positivo di avvio della macchina con collegamento a una batteria carica.

Collegare l'altro terminale positivo del cavo ponte al capocorda positivo della sorgente di alimentazione elettrica.

Collegare un terminale negativo del cavo ponte al capocorda negativo della sorgente di alimentazione elettrica.

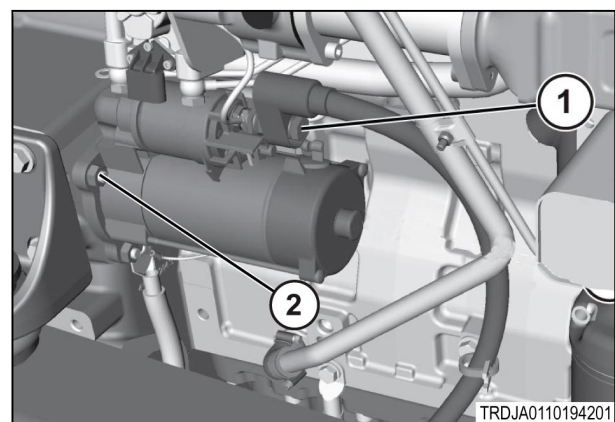

Fig. 2

Collegare l'altro terminale negativo del cavo ponte al morsetto negativo (2) di avvio della macchina con collegamento a una batteria carica della macchina in avaria. Non collegare il cavo ponte al morsetto della batteria. Evitare il contatto tra i cavi ponte e i cavi della batteria, le tubazioni del carburante, le tubazioni idraulico e qualsiasi parte in movimento.

Avviare il motore della sorgente di alimentazione elettrica o attivare il sistema di carica sulla fonte di alimentazione ausiliaria.

Attendere almeno due minuti prima di cercare di avviare la macchina in avaria far caricare le batterie.

Tentare di avviare il motore della macchina in avaria.

3.3 Interruttore di avviamento del motore

L'interruttore di avviamento del motore(1) è situato sul montante della cabina.

Ruotare la chiave nella posizione spenta (2) per arrestare il motore. Ruotando la chiave in posizione spenta, viene spento l'impianto elettrico.

La chiave deve essere nella posizione accesa (4) perché le seguenti funzioni siano attive:

- Autoradio (accessorio opzionale)
- Ventola dell'impianto di riscaldamento e del climatizzatore
- Sedile
- Tergicristallo anteriore
- Tergilunotto e tergicristallo laterale destro
- Specchietti elettrici
- Avvisatore acustico
- Accendisigari
- Luci - anabbaglianti, luci rimorchio
- Morsettiera
- Telemetria

NOTA: Nella posizione accessori (3), queste funzioni non saranno attive.

Ruotare la chiave in posizione Run (4) per attivare l'impianto elettrico della macchina. La chiave ritorna in questa posizione dopo averla rilasciata dalla posizione di avviamento.

Accertarsi che la leva di comando della trasmissione sia in posizione di stazionamento. Portare la chiave in posizione di avviamento (5) per avviare il motore.

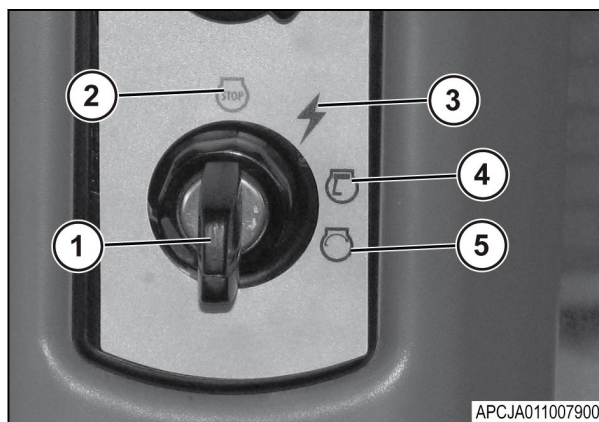

Fig. 3

3.4 Montaggio del monitor

**ATTENZIONE:**

Danni strutturali, ribaltamento, variazioni, modifiche o riparazioni non corrette possono indebolire la funzione di protezione, invalidando quindi questa certificazione. Non saldare o praticare fori nella struttura. Rivolgersi al concessionario per individuare i limiti della struttura evitando di invalidarne la certificazione.

Sono disponibili tre posizioni per supportare il montaggio di monitor ausiliari e dei comandi.

La posizione per l'installazione anteriore (1) si trova sul montante anteriore destro della cabina. Sono presenti quattro fori disponibili per il montaggio di monitor ausiliari. Nella maggior parte dei casi, è adatto un M10 x 20 THD.

La posizione per l'installazione laterale(2) si trova a destra del sedile dell'operatore. Vengono forniti la staffa (2) e sette dadi scanalati per l'installazione dei monitor ausiliari.

Sono presenti quattro ulteriori fori filettati (3) sul montante posteriore destro. Nella maggior parte dei casi, è adatto un M10 x 20 THD.

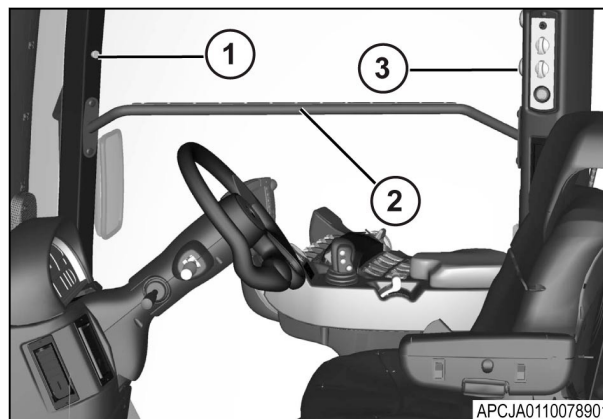

Fig. 4

3.5 Interruttori delle luci







3.5.1 Interruttore multifunzione delle luci sul piantone dello sterzo



ATTENZIONE:

L'uso delle luci di lavoro durante la guida su strade pubbliche può causare incidenti e lesioni personali poiché altera la visualizzazione del traffico in avvicinamento e oscura le luci di emergenza lampeggianti. Quando si percorrono strade, deve essere utilizzata solo la posizione degli anabbaglianti sull'interruttore multifunzione.

L'interruttore multifunzione delle luci gira nelle seguenti posizioni:

- (1) Off  spegne tutte le luci esterne
- (2) Ritardo nello spegnimento 
- (3) Indicatori di direzione - Spingere verso l'alto l'interruttore multifunzione delle luci per attivare il  segnale di svolta a destra
Spingere verso il basso l'interruttore multifunzione delle luci per attivare il segnale di svolta a sinistra  Gli indicatori di direzione funzionano in tutte le posizioni dell'interruttore multifunzione delle luci.
- (4) Anabbaglianti - Per inserire gli anabbaglianti , tirare l'interruttore multifunzione delle luci verso l'operatore. In questa modalità, è possibile attivare gli abbaglianti  per segnalare il sorpasso. Utilizzare le luci di emergenza insieme a questa posizione durante la circolazione su strada. Proiettori abbaglianti  Per inserire gli abbaglianti, spingere l'interruttore multifunzione delle luci lontano dall'operatore. Questa posizione attiva anche l'illuminazione notturna (dotazione opzionale).

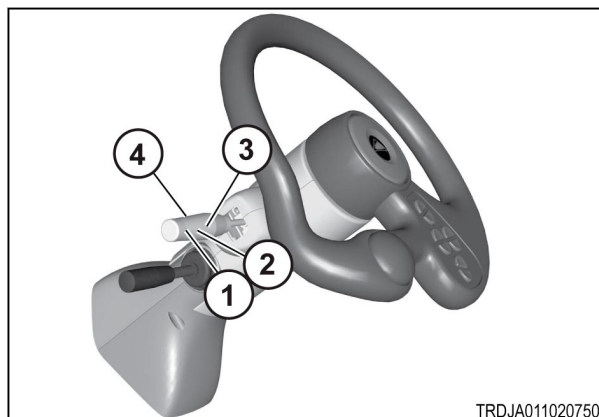

Fig. 5

TRDJA0110207501

NOTA: Riportare sempre l'interruttore in posizione centrale al termine della svolta. Dopo la svolta, l'interruttore non torna automaticamente nella posizione centrale. Accertarsi che l'interruttore si trovi nella posizione neutra. Gli indicatori di direzione rimangono attivi con le chiavi in posizione off.

3.5.2 Luci di estremità

Le luci di estremità sono situate nella parte anteriore e posteriore della macchina.

Le luci di estremità si accendono quando si attivano i componenti seguenti:

- Indicatore di direzione (1)
- Luci per la guida su strada (2)

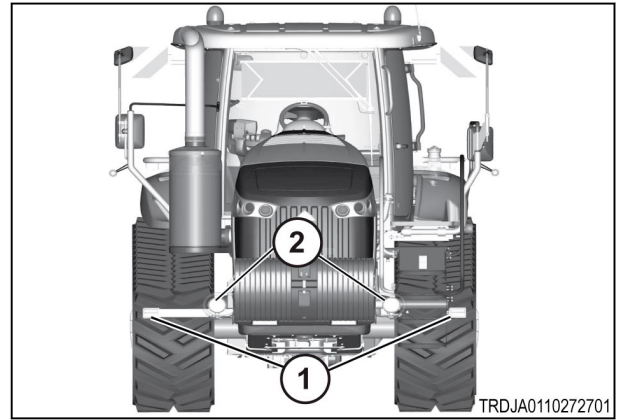

Fig. 6

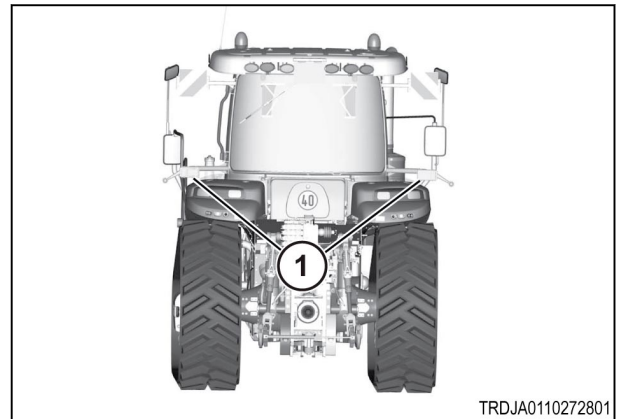

Fig. 7

3.5.3 Luci abitacolo

Le luci abitacolo (1) sono situate sul lato superiore sinistro del pannello del tetto. Le posizioni dell'interruttore luci sono:

- Acceso - Premere l'interruttore in posizione posteriore
- Spento - Premere l'interruttore in posizione centrale
- Porta aperta - Premere l'interruttore in posizione anteriore. Le luci dell'abitacolo si accendono quando la porta della cabina è aperta.

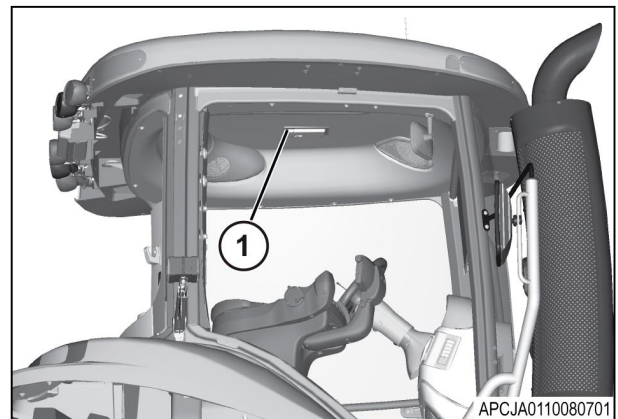

Fig. 8

3.5.4 Luce di cortesia

La luce di cortesia (1) serve a illuminare la parte destra. La spia si attiva quando l'interruttore multifunzione delle luci viene portato in una qualsiasi posizione diversa da OFF.



Fig. 9

3.5.5 Interruttori cabina

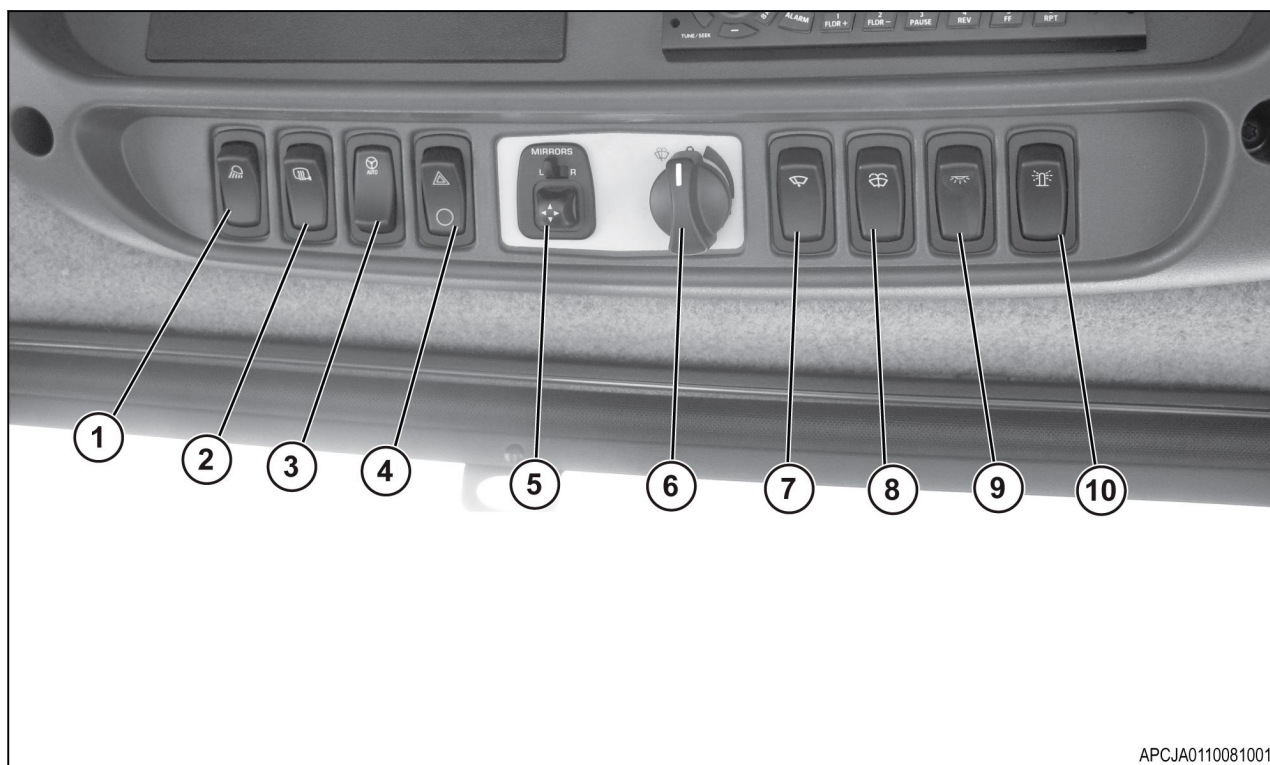

Fig. 10

Voce	Interruttore/ Comando	Descrizione
1	Luci di lavoro	L'interruttore luci di lavoro ha tre posizioni. Per la posizione OFF, premere la parte inferiore dell'interruttore. Per le luci di lavoro parziali, portare l'interruttore in posizione centrale. Per tutte le luci di lavoro, premere la parte superiore dell'interruttore.
2	Specchietto riscaldato	Per inserire il comando dello specchietto riscaldato, spingere l'interruttore verso l'alto per attivare l'interruttore e verso il basso per disattivarlo.
3	Auto-Guide	Per inserire il comando, spingere verso l'alto per attivare l'interruttore e verso il basso per disattivarlo.

Voce	Interruttore/ Comando	Descrizione
4	Luci di emergenza	<p>L'interruttore delle luci di emergenza attiva le seguenti luci:</p> <ul style="list-style-type: none"> • Luci di emergenza sul tetto • Indicatori di direzione sui parafanghi • Luci di estremità • Spie di direzione sul cruscotto <p>ATTENZIONE: Un'attivazione errata delle luci di emergenza può causare un'identificazione inadeguata della macchina e conseguenti incidenti e lesioni personali.</p>
5	Comando dello specchietto	Selezionare la freccia destra di comando dello specchietto per inserire lo specchietto destro. Selezionare la freccia sinistra di comando dello specchietto per inserire lo specchietto sinistro. Spostare gli specchietti nella posizione desiderata con l'interruttore direzionale.
6	Comando del tergilavabrezza	Per attivare il tergilavabrezza, ruotare il comando in senso orario. Quando la leva viene girata a metà, il tergilavabrezza funziona in modalità intermittente. Quando la leva viene girata completamente, il tergilavabrezza funziona alla massima velocità. Premere il centro della leva di comando per azionare il lavavetro.
7	Tergilunotto	Per attivare il tergilunotto, premere la parte superiore dell'interruttore. Premere la parte inferiore dell'interruttore per disattivare i tergilunotto.
8	Lavalunotto	Per attivare il lavalunotto, tenere premuta la parte superiore dell'interruttore. Il lavalunotto si disattiva al rilascio dell'interruttore.
9	Luci di cortesia esterne	Per attivare le luci di cortesia esterne, premere la parte superiore dell'interruttore. Premere la parte inferiore dell'interruttore per spegnere le luci di cortesia esterne.
10	Faro rotante	Per attivare il faro rotante montato sul tetto della cabina, premere la parte superiore dell'interruttore. L'interruttore del faro rotante è alimentato solo quando la chiave dell'interruttore di avviamento del motore è in posizione Run.

3.5.6 Luci di cortesia esterne

L'interruttore della luce di cortesia esterna ha tre posizioni. Premere la parte inferiore dell'interruttore per la posizione di luci spente. La posizione centrale accende le luci di cortesia solo quando la porta è aperta. Premendo la parte superiore dell'interruttore si inseriscono le luci di cortesia in modo permanente.

Le luci di cortesia esterne sono situate sulla sporgenza del tetto della cabina. Nel pacchetto luci standard sono incluse tre luci di cortesia esterne.

La luce di cortesia esterna è posta nelle seguenti aree della cabina:

- Sporgenza anteriore sinistra (1) del tetto della cabina (illuminazione per il riempimento del serbatoio carburante).

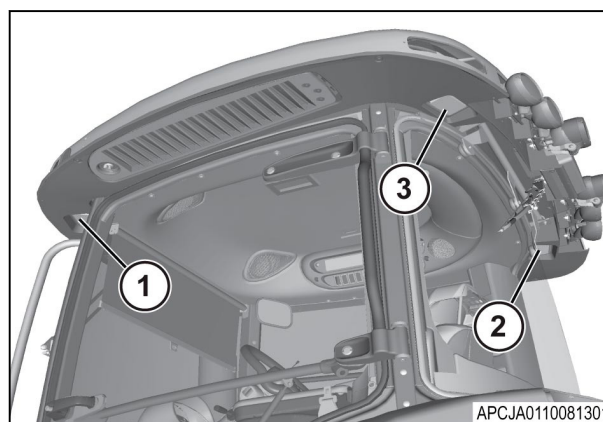

Fig. 11

- Nella sporgenza posteriore destra (2) del tetto della cabina (illuminazione per collegare un attrezzo).
- Sulla sporgenza posteriore sinistra (3) del tetto della cabina (illuminazione per collegare un attrezzo).

3.5.7 Ritardo spegnimento luci

È possibile impostare un ritardo di spegnimento delle luci di lavoro parziali, in modo che vengano spente dopo lo spegnimento della macchina. Ritardare lo spegnimento delle luci per disporre ancora di illuminazione mentre si abbandona la macchina.

Le seguenti luci sono controllate dal ritardo

spegnimento  luci:

- Luci di cortesia esterna
- Luci di lavoro laterali nel cofano
- Luci di lavoro posteriori nei parafranghi
- Luci anteriori di lavoro vicino alla cinghia

Per attivare il ritardo di spegnimento, procedere come segue:

- Accertarsi di immettere il tempo di ritardo spegnimento nell'adeguata schermata di configurazione (MMC).
- Girare l'interruttore multifunzione delle luci in posizione dei fari anabbaglianti (1).
- Ruotare la chiave dell'interruttore di avviamento motore in posizione spenta.
- Girare l'interruttore multifunzione delle luci in posizione spenta.
- Vengono accese le luci corrette.

Lo spegnimento può essere temporizzato da 0 a 15 minuti.

NOTA: Programmare mediante il centro di gestione della macchina (MMC), se la macchina è dotata di questa opzione.

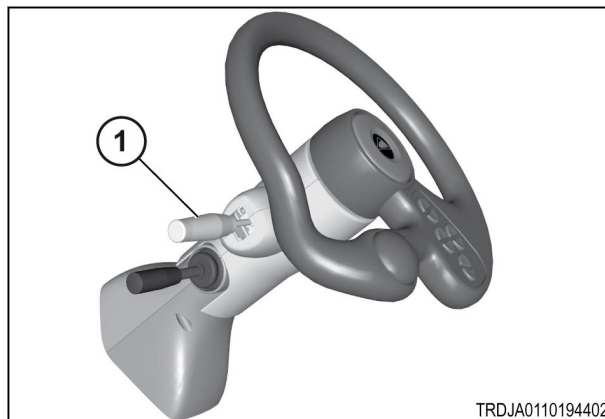

Fig. 12

3.5.8 Girofaro

I girofari (1) fungono da avvisatori per gli altri utenti della strada durante il trasporto.

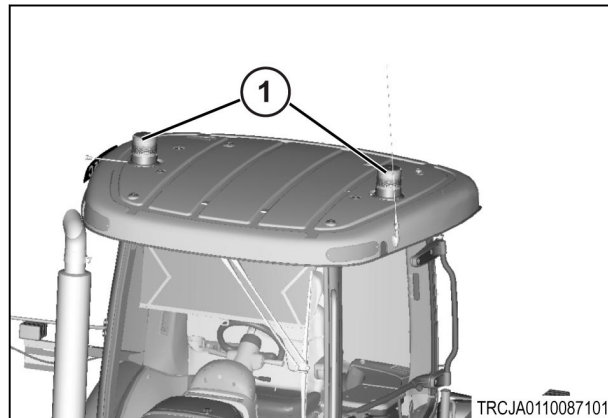

Fig. 13

3.5.9 Retroilluminazione degli interruttori nella cabina

La retroilluminazione degli interruttori posti nei seguenti punti si attiva quando si aziona l'interruttore multifunzione delle luci:

- Rivestimento del padiglione
- Consolle destra
- Angolo posteriore destro della cabina

3.6 Pannello cruscotto

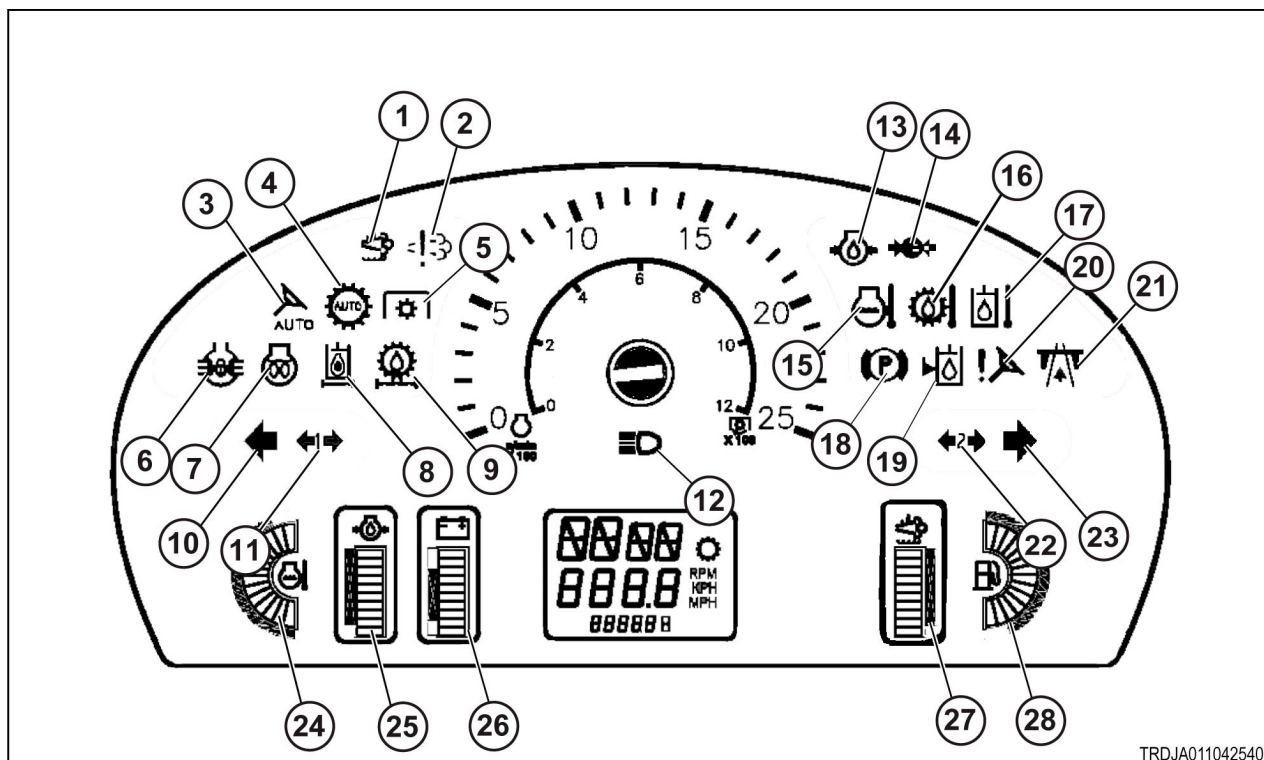

TRDJA0110425401

Fig. 14

Posizione	Descrizione dell'indicatore di stato	Colore
1	Stato dei fluidi dagli scarichi del diesel - DEF	Ambra - Indica un livello del DEF basso
2	Spia anomalia del sistema SCR	Rosso - Indica la presenza di un'anomalia nel sistema SCR
3	Sterzo automatico (stato sistema pronto ma non attivo)	Bianco - Pronto ma non attivo
	Sterzo automatico (attivo)	Verde - Acceso con il sistema attivo
4	Power Management automatico (velocità di crociera) - Attualmente non utilizzato	Verde - Indica lo stato del Power Management
5	Innesto della presa di forza	Verde - Indica lo stato della presa di forza posteriore
6	Bloccaggio del differenziale - Attualmente non utilizzato	Giallo - Indicatore del bloccaggio del differenziale
7	Attesa avviamento motore	Giallo - Indica lo stato del Grid Heater
8	Filtro dell'olio idraulico	Ambra - Indicatore del filtro dell'olio idraulico ostruito
9	Filtro dell'olio della trasmissione	Ambra - Indicatore del filtro dell'olio della trasmissione ostruito
10	Indicatore di direzione lato sinistro	Verde - Segnala che l'indicatore di direzione lato sinistro è attivo
11	Indicatore di direzione primo rimorchio	Verde - Indicatore di direzione primo rimorchio attivo
12	Abbaglianti	Blu - Abbaglianti accesi

Posizione	Descrizione dell'indicatore di stato	Colore
13	Pressione olio motore	Rosso - Pressione olio motore
14	Pressione di mandata pneumatica	Rosso - Bassa pressione di mandata pneumatica
15	Temperatura liquido di raffreddamento motore	Rosso - Temperatura elevata del liquido di raffreddamento motore
16	Temperatura dell'olio della trasmissione - Attualmente non utilizzato	Rosso - Temperatura elevata dell'olio della trasmissione - pari o superiore a 99 gradi C (210 gradi F)
17	Avvertenza relativa alla temperatura dell'olio idraulico	Rosso - Temperatura elevata dell'olio idraulico
18	Freno di stazionamento	Rosso - Freno di stazionamento inserito
19	Avvertenza relativa al livello dell'olio idraulico	Rosso - Livello basso dell'olio idraulico
20	Anomalia dell'impianto sterzante - Attualmente non utilizzato	Rosso - Lo stato della valvola 1 dello sterzo secondario indica la presenza di un'anomalia nell'impianto sterzante
21	Modalità marcia su strada	Verde - Indica che la modalità marcia su strada è attiva
22	Indicatore di direzione secondo rimorchio	Verde - Indicatore di direzione secondo rimorchio attivo
23	Indicatore di direzione lato destro	Verde - Indicatore di direzione lato destro attivo

3.6.1 Pannello cruscotto

- (24) Temperatura del liquido di raffreddamento motore - Se viene segnalata una condizione di surriscaldamento del motore, arrestare il motore non appena possibile e ricercarne la causa.
- (25) Pressione olio motore - Se viene indicata una bassa pressione dell'olio motore, arrestare il motore appena possibile per ridurre al minimo il rischio di danni causati dalla mancanza di lubrificazione.
- (26) Tensione della batteria - Se la tensione del sistema indicata è superiore o inferiore alla normale gamma operativa, arrestare la macchina in un luogo sicuro e ricercarne la causa.

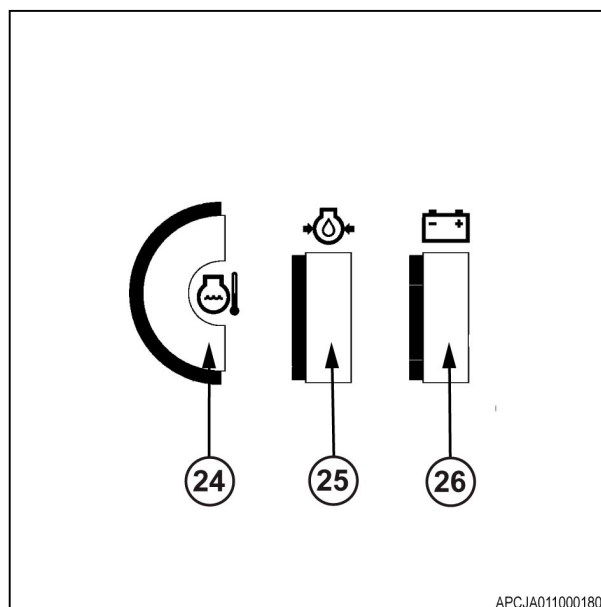

Fig. 15

- (27) DEF (fluidi dagli scarichi del diesel) - Questo display mostra visivamente il livello del DEF. L'indicatore si trova nella zona rossa quando il livello del liquido è inferiore alla gamma normale, tra lo 0 e il 20 per cento, e si trova invece nella zona verde quando il livello rientra nella gamma normale, tra il 20 e il 100 per cento. Quando il livello del DEF è inferiore al 10%, i segmenti LCD rimanenti lampeggiano. Quando il livello del DEF è pari allo 0%, non ci sono segmenti LCD visualizzati.
- (28) Indicatore di livello carburante - Questo display mostra visivamente il livello di carburante. Quando il grafico a barre si trova nella zona rossa, i segmenti LCD rimanenti lampeggiano.

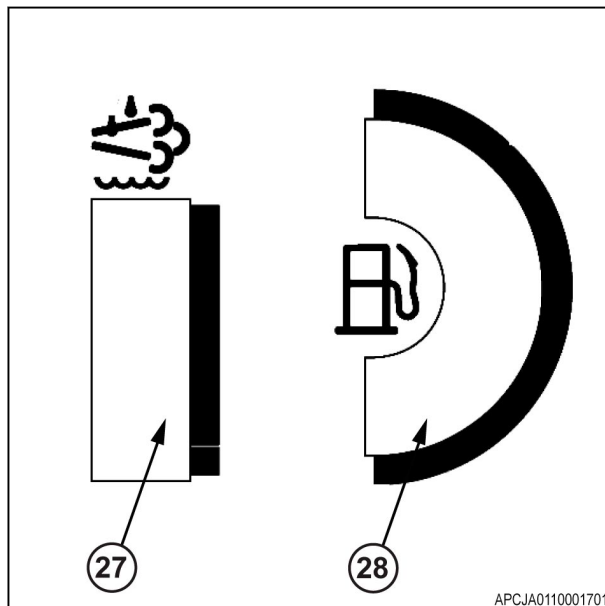

Fig. 16

3.7 Volante

3.7.1 Avvisatore acustico

L'interruttore dell'avvisatore acustico è nel centro (1) del volante. Per poter utilizzare l'avvisatore acustico, inserire la chiave nella posizione run/on. Premere in mezzo al volante per attivare l'avvisatore acustico. Utilizzare l'avvisatore acustico per avvertire il personale.

NOTA: Azionare l'avvisatore acustico due volte per avvertire gli astanti ed evitare il rischio di lesioni.

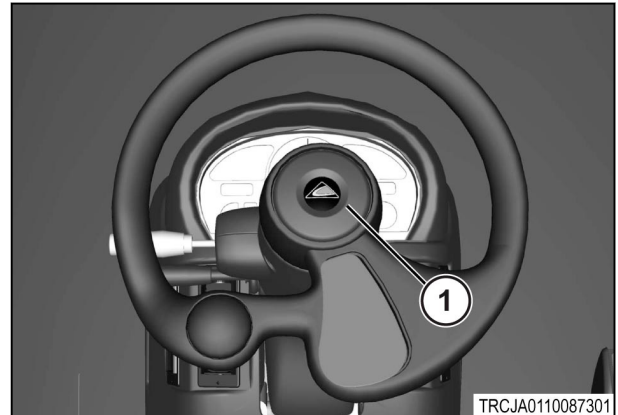

Fig. 17

3.7.2 Leva di inclinazione del volante

Tirare la leva (1) verso l'operatore per inclinare il volante nella posizione desiderata.

Spingere la leva (1) lontano dall'operatore.
Spingere al centro del volante per spostare in dentro il piantone dello sterzo.

Spingere la leva (1) lontano dall'operatore. Tirare il centro del volante per spostare in fuori il piantone dello sterzo.

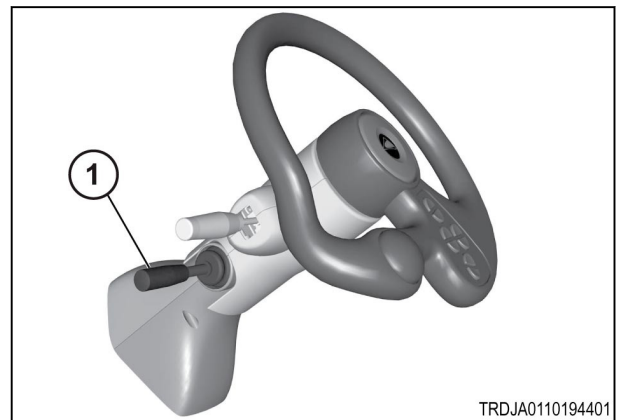

Fig. 18

3.8 Specchietti

3.8.1 Specchietto retrovisore interno

Lo specchietto retrovisore interno (1) si trova sul montante anteriore destro della cabina. Regolare lo specchietto per vedere gli attrezzi durante il funzionamento della macchina.

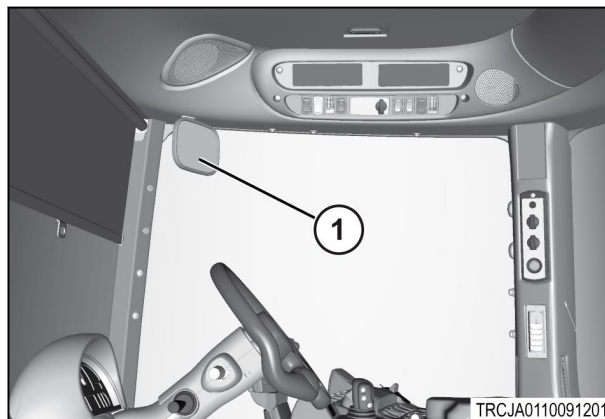

Fig. 19

3.8.2 Specchietti retrovisori esterni

Sono disponibili due tipi di specchietti retrovisori esterni (1) montati sulla cabina. Gli specchietti regolabili manualmente sono di serie sulla cabina.

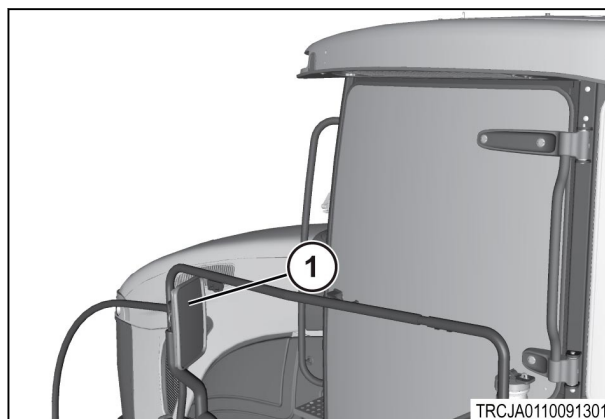

Fig. 20

3.9 Autoradio

La cabina è precablata per ricevere:

- Banda meteo AM/FM
- Banda meteo Deluxe AM/FM con lettore CD/MP3 singolo, Bluetooth, USB
- Banda meteo Deluxe AM/FM con lettore CD/MP3 singolo, Bluetooth, USB, XM

Consultare il manuale per l'operatore dell'autoradio.

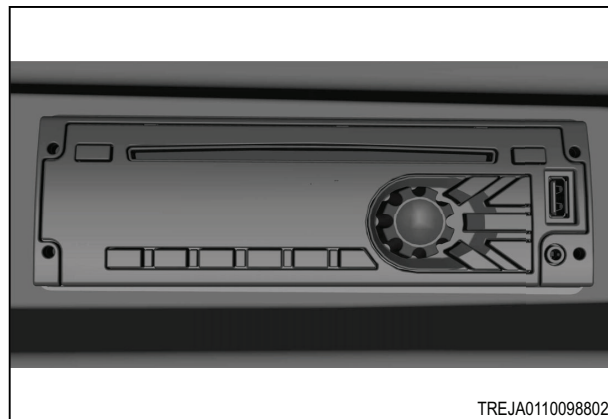

Fig. 21

3.9.1 Comandi sul volante

Sul volante sono presenti i comandi aggiuntivi per XM/CD, Sirius/CD o CD. L'autoradio standard non può essere comandata con i comandi al volante.

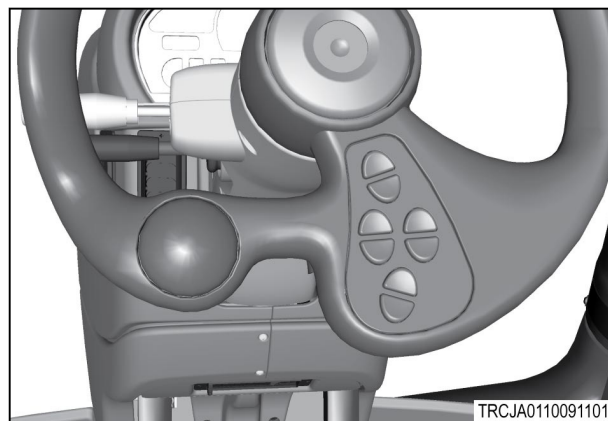

Fig. 22

3.10 Finestrini

3.10.1 Lunotto

Afferrare la maniglia (1) e premere sul fermo (2) per aprire il lunotto.

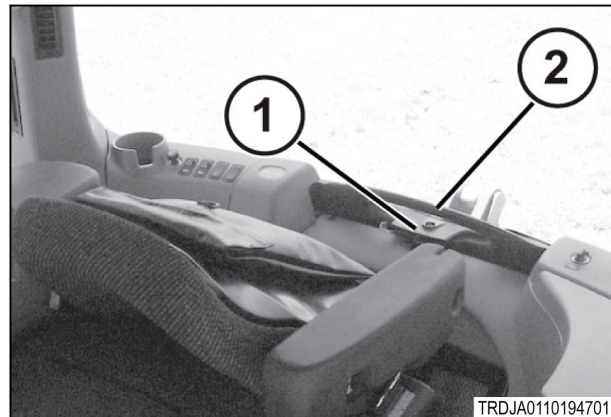

Fig. 23

3.10.2 Lunotto come uscita alternativa

In situazioni di emergenza, usare il lunotto come metodo alternativo di uscita. Scollegare entrambi i montanti di sostegno dal lunotto prima di utilizzarlo come uscita.

Per scollegare i montanti di sostegno del lunotto, tirare all'indietro il fermo elastico(1) ed estrarre il montante di sostegno.

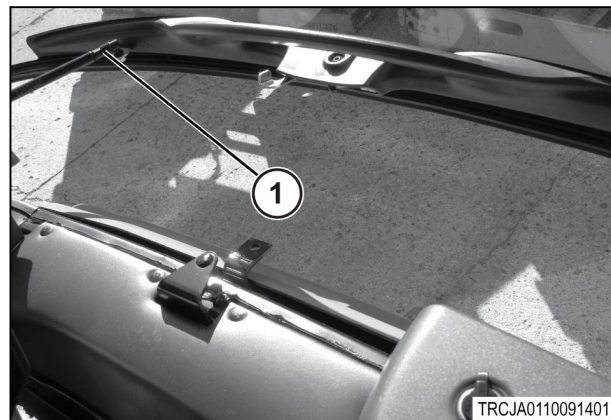

Fig. 24

3.10.3 Parasole

Il parasole retrattile(1) è disponibile per il parabrezza, il lunotto, la portiera della cabina e il finestrino laterale. Tirare il parasole verso il basso per attenuare i raggi solari. Spingere il parasole verso l'alto per ritrarlo in posizione di chiusura.

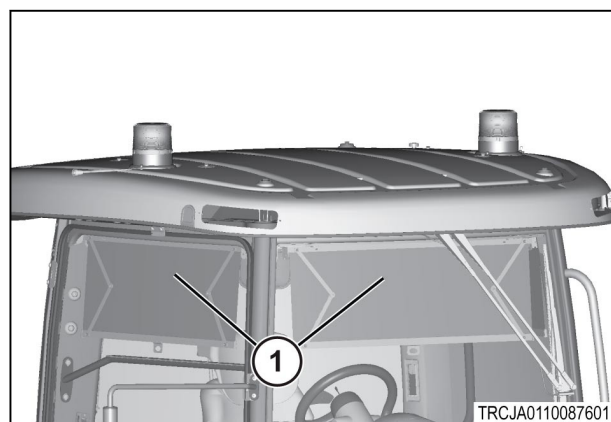

Fig. 25

3.10.4 Uscire dalla cabina in caso di emergenza

Imparare la procedura per utilizzare l'uscita di emergenza (1) dal finestrino lato destro della cabina, prima di azionare la macchina.

Procedura

1. Per rimuovere il perno, sganciare dalla parte inferiore della staffa il fermo del perno.
2. Rimuovere i perni dalle staffe superiori e inferiori. Per maggiore chiarezza, viene mostrata la staffa con il perno (1a).
3. Uscire dalla cabina attraverso l'apertura del finestrino.

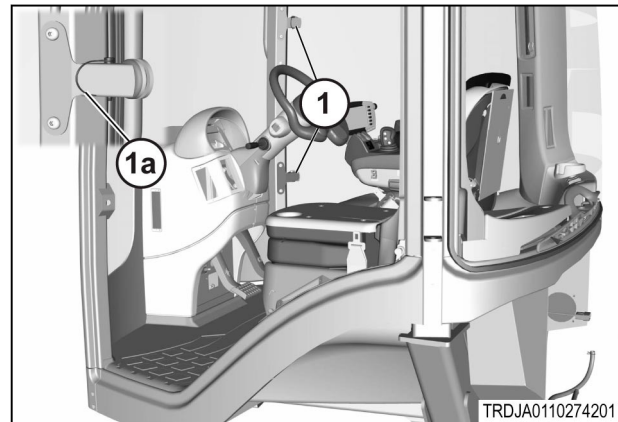

Fig. 26

3.11 Vani portaoggetti e portadocumenti

Un vano portaoggetti è collocato sotto il coperchio(1) nell'angolo posteriore sinistro della cabina. Il coperchio si trova dietro il sedile dell'istruttore. Il vano portaoggetti può essere utilizzato come frigorifero quando il condizionatore d'aria è acceso.

È presente un ulteriore vano portaoggetti sotto al coperchio (2) sul bracciolo destro dell'operatore.

Sono presenti portadocumenti a sinistra del sedile (3) e dietro il sedile stesso (4).

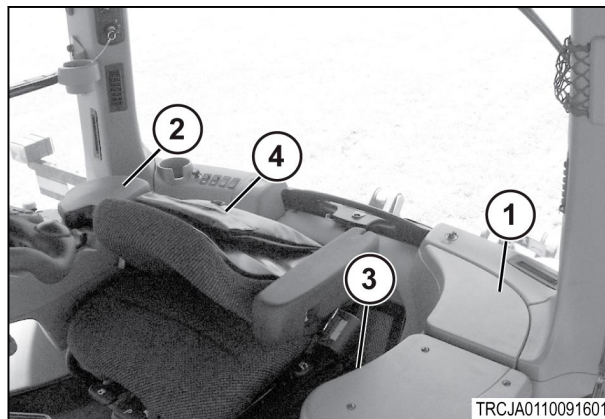

Fig. 27

3.12 Sedile dell'operatore

3.12.1 Regolazione del bracciolo

Riposizionare il bracciolo in base alle preferenze dell'operatore, quindi serrare le leve per bloccarlo in posizione. Ruotare le leve (1) avanti per allentare.

NOTA: Le maniglie possono essere riposizionate tirando verso l'esterno, ruotandole nella nuova posizione e quindi rilasciandole.

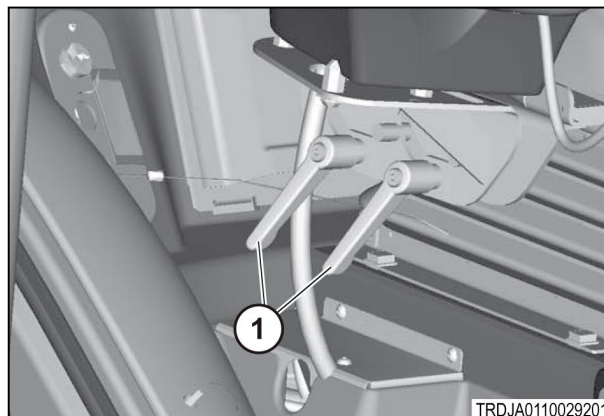

Fig. 28

3.12.2 Sedile standard dell'operatore

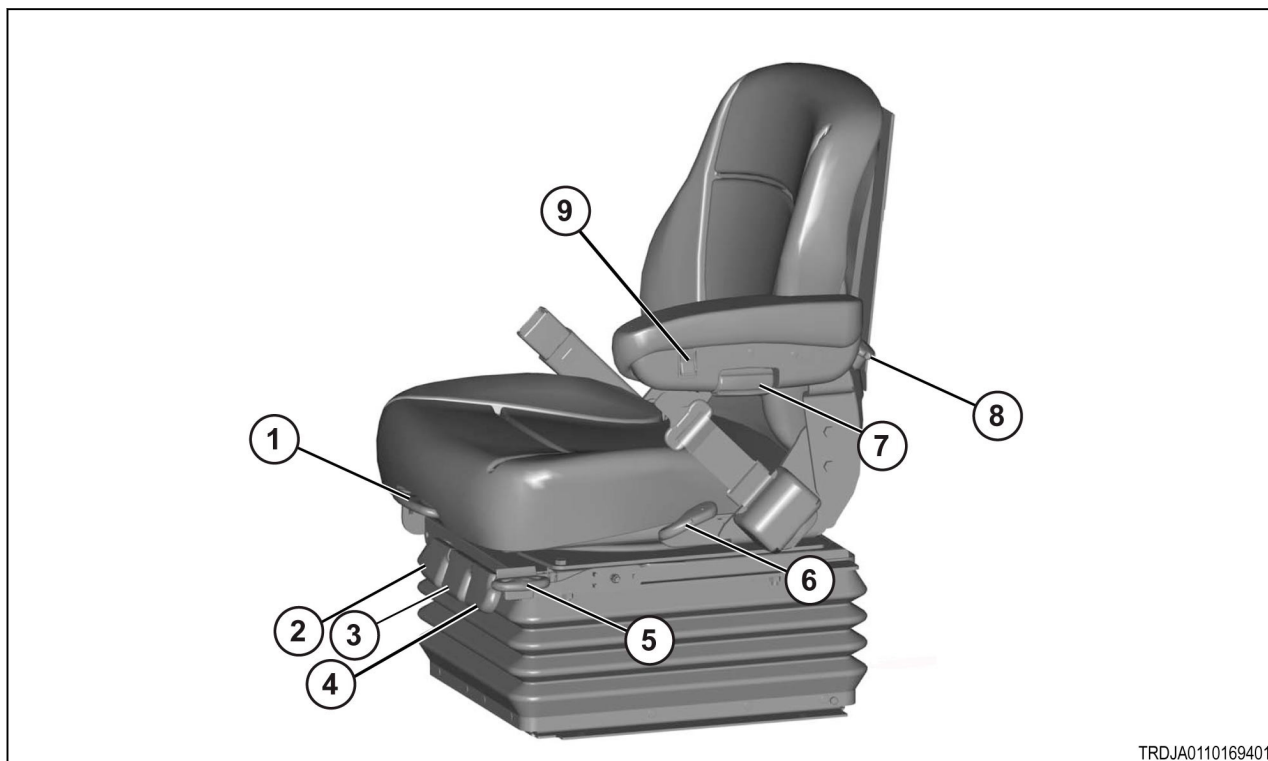









Fig. 29

Regolazioni del sedile standard e comandi			
Voce	Icona	Titolo	Descrizione
1		Comando di blocco rotazione	L'interruttore di comando blocco consente di far ruotare liberamente il sedile o di bloccarlo in posizione. Vi sono tre posizioni di rotazione:

Regolazioni del sedile standard e comandi			
			centrale, 8° a sinistra o 8° a destra.
2		Comando dello smorzatore regolabile	Consente di cambiare la rigidità di marcia. Ruotare il comando in senso orario per ridurre il livello di rigidità, ruotare il comando in senso antiorario per aumentare il livello di rigidità.
3		Blocco isolamento laterale	Spingere il comando di blocco dell'isolamento laterale verso il basso per consentire lo spostamento del sedile da un lato all'altro. Quando si tira il comando verso l'alto, il sedile si blocca in posizione.
4		Blocco isolamento avanti/indietro	Spingere il comando di blocco dell'isolamento avanti/indietro per consentire lo spostamento longitudinale del sedile. Quando si tira il comando verso l'alto, il sedile si blocca in posizione.
5		Comando scorrimento avanti/indietro	Se si tira il comando di scorrimento in avanti/indietro verso l'alto, il sedile si sposta in avanti e indietro. Il sedile si sposta a incrementi di 10 mm 0.039 poll. . Rilasciare il comando per bloccare il sedile in posizione.
6		Comando di inclinazione dello schienale	Sollevare il comando per inclinare lo schienale nella posizione desiderata. Rilasciare per bloccare in posizione.
7	Nessun simbolo sul sedile	Comando di inclinazione del bracciolo	Il comando di inclinazione del bracciolo ruota per modificare l'inclinazione desiderata del braccio.
8		Comando di regolazione del supporto lombare	Ruotare la manopola in senso orario per aumentare il supporto. Ruotare la manopola in

Regolazioni del sedile standard e comandi			
			senso antiorario per ridurre il supporto.
9		Comando di regolazione altezza	Tenere premuta la parte superiore dell'interruttore per sollevare il sedile. Rilasciare l'interruttore all'altezza desiderata. Tenere premuta la parte inferiore dell'interruttore per abbassare il sedile. Rilasciare l'interruttore all'altezza desiderata.

3.12.3 Sedile riscaldato e ventilato Deluxe

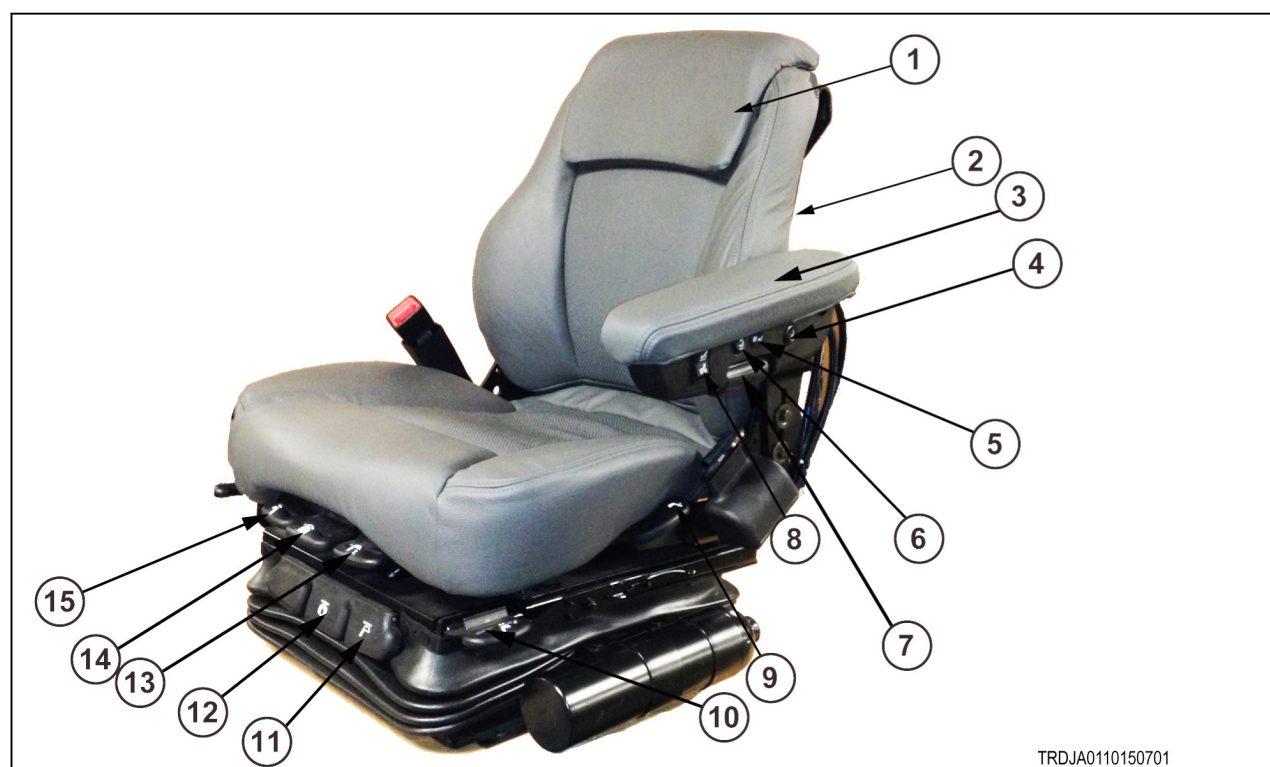













Fig. 30

Voce	Icona	Titolo	Descrizione
1	Nessun simbolo sul sedile	Regolazione altezza dello schienale superiore	Sollevare per regolare l'altezza
2		Comando di regolazione del supporto lombare	Ruotare per regolare il supporto lombare
3	Nessun simbolo sul sedile	Sollevamento del braccio	Il braccio ruota verso l'alto di 110°
4		Comando marcia	Sollevare per selezionare una modalità di marcia più rigida e abbassarla per selezionare quella meno rigida

Voce	Icona	Titolo	Descrizione
5		Selettore riscaldamento	Attivare per selezionare le ventole di riscaldamento
5		Selettore ventilazione	Attivare per selezionare le ventole di ventilazione
6		Livello riscaldamento - ventilazione	Spostare in alto il livello massimo, in basso per quello minimo e al centro per disattivare
7	Nessun simbolo sul sedile	Regolazione angolo del braccio	Ruotare per regolare l'angolo del braccio
8		Regolazione peso - altezza	Spingere verso l'alto per aumentare, verso il basso per ridurre
9		Regolazione inclinazione posteriore	Sollevarlo per regolare l'inclinazione posteriore
10		Regolazione scorrimento avanti/indietro	Sollevarlo per far scorrere in avanti/indietro la parte superiore del sedile
11		Isolamento avanti/indietro	Spingere per l'isolamento avanti/indietro, tirare in alto per bloccare l'isolatore
12		Isolamento laterale	Spingere per l'isolamento laterale, tirare in alto per bloccare l'isolatore
13		Regolazione dell'inclinazione della seduta	Sollevarlo per inclinare la seduta
14		Rotazione del sedile	Sollevarlo per inserire la rotazione, spingere verso il basso per disattivarla
15		Estensione della seduta	Sollevarlo per far scorrere in avanti/indietro la seduta

3.12.4 Sedile dell'istruttore

IMPORTANTE: Non utilizzare il sedile dell'istruttore come sedile passeggero per adulti o bambini. Il sedile dell'istruttore è per la formazione, l'istruzione e la manutenzione della macchina solo per scopi diagnostici.

Le persone che utilizzano il sedile dell'operatore o dell'istruttore devono allacciare le cinture di sicurezza previste. Durante il funzionamento della macchina, allacciare sempre le cinture di sicurezza.

Inserire il gancio (1) della cintura di sicurezza nella fibbia (2) per allacciare la cintura di sicurezza.



Fig. 31

3.12.5 Cinture di sicurezza

La cintura di sicurezza è dotata di un avvolgitore automatico. L'avvolgitore si blocca se la cintura di sicurezza viene tirata improvvisamente.

Infilare il gancio della cintura di sicurezza (1) nella fibbia (2). Assicurarsi che cintura di sicurezza sia posta in basso lungo la parte addominale dell'operatore.



ATTENZIONE:
Quando si usano le cinture di sicurezza retrattili, non usare prolunghie della cintura di sicurezza perché possono derivarne lesioni personali anche mortali. Il sistema di ritrazione può bloccarsi o meno in funzione della lunghezza dell'estensione e della corporatura della persona. Se il riavvolgitore non si blocca, la cintura di sicurezza non trattiene l'operatore.



ATTENZIONE:
Assicurarsi che cintura di sicurezza sia posta in basso lungo la parte addominale dell'operatore. Non tenere lunga o allentata la cintura di sicurezza indossata. Non allacciare mai una cintura di sicurezza attorcigliata o incastrata nell'intelaiatura del sedile. Sostituire le cinture di sicurezza usurate o danneggiate.



Fig. 32

3.12.6 Funzione presenza operatore

Un allarme viene attivato quando:	Risultati	Correzione
Cambio in folle o trattore in movimento	Se il trattore è in folle o in marcia avanti o retromarcia, viene emesso un allarme acustico.	L'operatore deve tornare al posto di guida e porre il trattore in posizione di stazionamento.
La valvola dell'attrezzo è attiva	Viene emesso un allarme acustico. La valvola continua a funzionare.	L'operatore deve tornare al posto di guida o spostare il comando idraulico FingerTip sulla posizione bloccata.
La presa di forza è inserita	Viene emesso un allarme acustico. La presa di forza continua a funzionare.	Potrebbe essere necessario ripristinare l'interruttore sul bracciolo.
Guida attiva	Il sistema di guida automatica viene disattivato.	Se l'interruttore della presenza operatore rimane aperto per dieci secondi consecutivi, è necessario reimpostare la centralina del sistema di guida automatica.
Sequenza One-Touch attiva	La sequenza si arresta e passa al successivo comando di Pausa/ Segnale acustico.	Se la sequenza One-Touch si arresta durante il funzionamento, questa viene ripristinata al punto interrotto alla successiva attivazione.

3.13 Cassetta degli attrezzi esterna

La macchina è dotata di uno spazio per depositare gli attrezzi. Il contenitore è collocato sotto il gradino superiore.

Inserire il puntello (1) nella parte superiore del gradino utilizzando il foro asolato disponibile per l'asta (2).

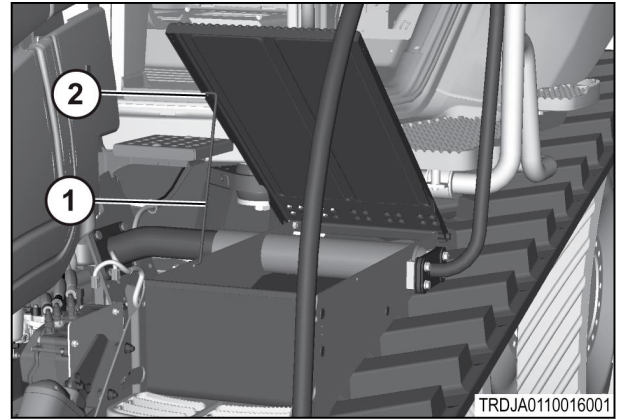

Fig. 33

3.14 Comandi dell'impianto di riscaldamento e di climatizzazione

3.14.1 Controllo automatico della temperatura

16 a 32 °C (da 60 a 90 °F)

L'interruttore di comando modalità (1) regola lo scarico del flusso dell'aria. Il riscaldatore e l'aria condizionata si accendono quando l'interruttore modalità gira in senso orario dalla posizione spenta alle seguenti modalità:

- Off (Spento) (2)
- Head-Foot (Testa-Piedi) (3)
- Head-Foot-Defrost (Testa-Piedi-Sbrinatori) (4)
- Defrost (Sbrinatori) (5)

Il display a LED (6) si accende quando l'interruttore di comando modalità si trova nelle posizioni (3), (4) o (5). La modalità sbrinatori attiva l'aria condizionata e il riscaldatore. L'aria condizionata rimuove l'umidità dell'aria mentre il riscaldatore riscalda l'aria all'interno della cabina. Anche l'aria condizionata riduce l'umidità della cabina.

Premere il pulsante di aumento della temperatura (8) per aumentare la temperatura nella cabina.

Premere il pulsante di riduzione della temperatura (7) per diminuire la temperatura nella cabina.

Il pulsante della temperatura esterna (9) visualizza la temperatura esterna. Il display a LED (6) visualizza la temperatura se si tiene premuto il pulsante. Il LED mostra la temperatura per cinque secondi dopo che sia stato rilasciato il pulsante.

L'operatore può modificare le unità di misura della temperatura da °F a °C. Premere contemporaneamente il pulsante della temperatura esterna (9) e il pulsante di aumento della temperatura (8) per modificare l'unità. Premere contemporaneamente il pulsante della temperatura esterna (9) e il pulsante per la riduzione della temperatura (7) per attivare altre unità.

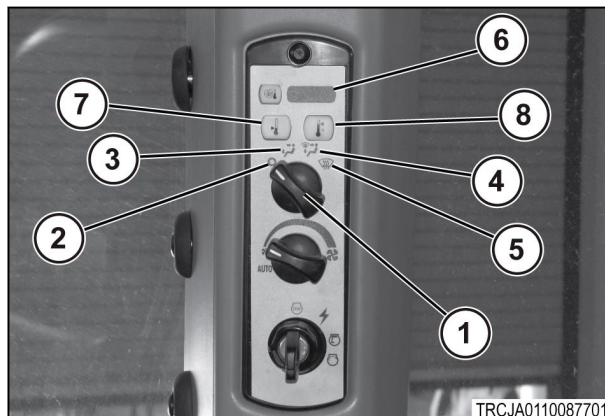

Fig. 34

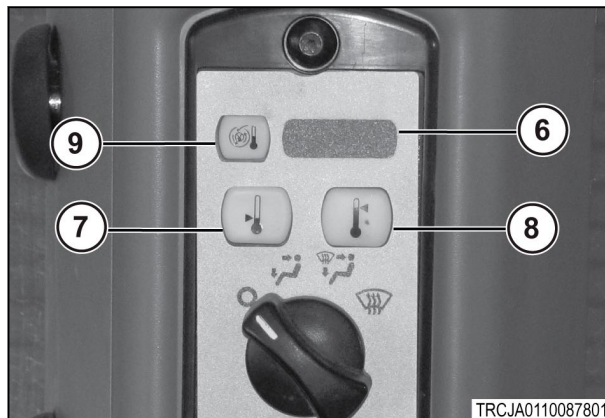

Fig. 35

La ventola funziona ogni volta che l'interruttore di avviamento del motore è nella posizione di funzionamento. Quando il comando della velocità della ventola (10) è nella posizione automatica (11), il sistema si trova in modalità di controllo automatico della temperatura. Questa modalità comprende la regolazione automatica della velocità della ventola. Ruotando l'interruttore rotativo in senso orario dalla posizione automatica, l'operatore può controllare manualmente la velocità della ventola.

NOTA: La ventola deve funzionare sempre per fornire la pressurizzazione della cabina e per tenere fuori la polvere.

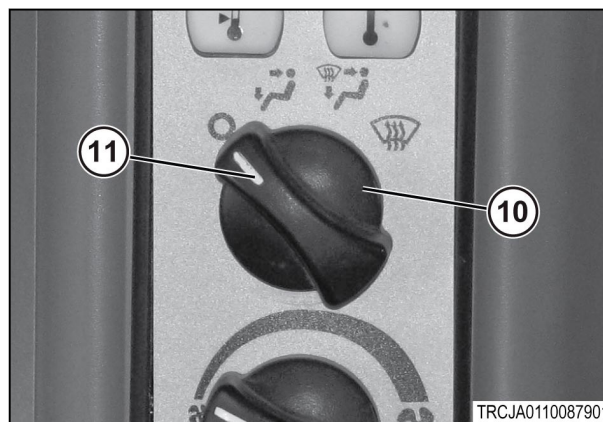

Fig. 36

3.14.2 Sistema di regolazione manuale della temperatura

NOTA: Far funzionare simultaneamente il climatizzatore e il riscaldamento per sbrinare il parabrezza. Il climatizzatore rimuove l'umidità mentre il riscaldamento riscalda l'aria della cabina.

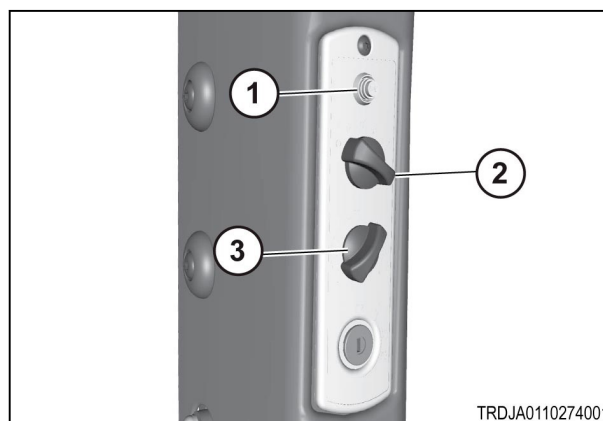

Fig. 37

La ventola funziona ogni volta che l'interruttore di avviamento del motore è nella posizione di funzionamento o accessori. La ventola fornisce la pressurizzazione della cabina per ridurre l'ingresso di polvere. Quando possibile, far funzionare la macchina con i finestrini chiusi per mantenere la cabina pressurizzata.

Per attivare il climatizzatore premere il relativo interruttore A/C (1). Premerlo di nuovo per farlo fuoriuscire e spegnere il climatizzatore.

Sono disponibili quattro velocità della ventola. Ruotare completamente in senso antiorario il selettore di velocità della ventola (2) per selezionare la bassa velocità o in senso orario per selezionare le impostazioni di alta velocità o di spurgo.

Il selettore di regolazione della temperatura (3) regola la miscela di aria calda e di aria fredda. Ruotare l'interruttore in senso orario per avere aria più calda o in senso antiorario per avere aria più fredda.

3.15 Filtraggio cabina

3.15.1 Filtraggio cabina categoria due



AVVERTENZA:

Indossare dispositivi di protezione prima eseguire la manutenzione degli elementi filtranti poiché potrebbero essere presenti residui chimici.

La cabina è pressurizzata. Nel vano HVAC sono presenti due ventole, una per la pressurizzazione e una per il riscaldamento e il climatizzatore. L'aria interna viene purificata attraverso tre filtri: i filtri aria esterna a carboni attivi primario e secondario e il filtro del ricircolo.

Filtraggio cabina di categoria 2 conforme alla norma EN 15695-1:2009. Questa indicazione si trova sul montante posteriore destro, all'interno della cabina.

NOTA: Quando si effettuano interventi di manutenzione sui filtri della cabina, la chiave deve essere in posizione OFF.

3.15.2 Filtro aria esterna principale

Il filtro primario dell'aria esterna (1) è situato sulla sporgenza esterna del tetto, sul lato portiera della cabina.

Il filtro rimuove le particelle di polvere aspirate dall'impianto pneumatico e viene parzialmente pulito a ogni chiusura della portiera della cabina, quando il filtro aria principale viene attraversato da un flusso in contropressione. Prima di rimuovere il filtro, chiudere tutti i finestrini e la portiera. La contropressione della cabina aiuta a eliminare la sporcizia sulla parte inferiore del filtro.

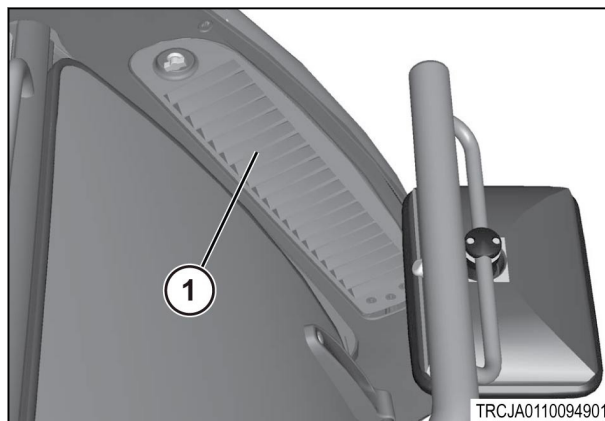

Fig. 38

3.15.3 Rimozione del filtro dell'aria principale

1. Allentare la vite ad alette (1) sulla parte anteriore del pannello.

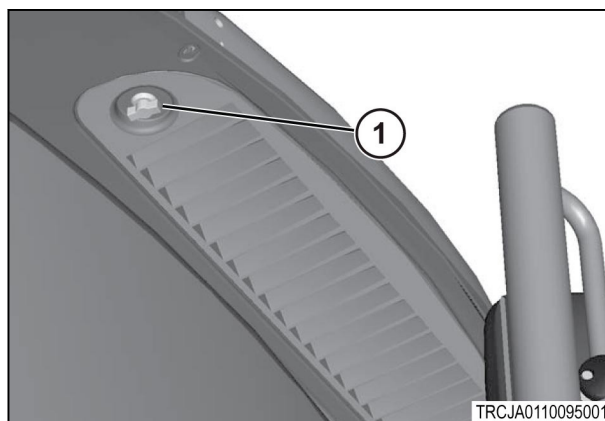

Fig. 39

2. Abbassare il pannello (1) per rimuovere il filtro dell'aria principale (2).

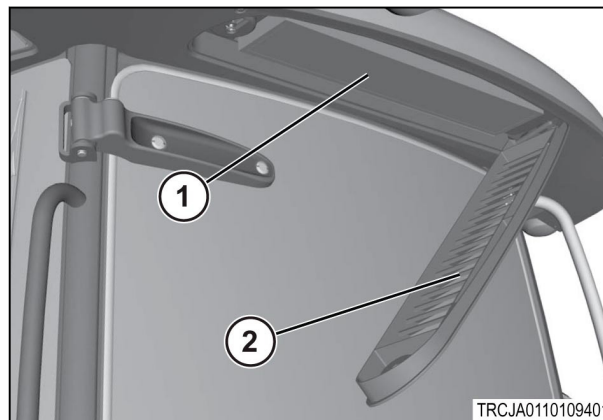

Fig. 40

3.15.4 Manutenzione del filtro

Ispezionare il filtro ogni 250 ore di funzionamento. Sostituire i filtri cabina ogni 1000 ore o una volta all'anno, a seconda del limite raggiunto per primo.

IMPORTANTE: Si consiglia di spazzolare e/o passare un aspirapolvere periodicamente sugli interni della cabina. I rivestimenti del padiglione e le protezioni devono essere puliti periodicamente con un panno o con un aspirapolvere. La parte esterna della macchina deve essere pulita per ridurre al minimo l'eventuale contatto con materiali pericolosi. Lo smaltimento dell'acqua di lavaggio, dei panni di pulizia utilizzati e del materiale aspirato deve essere effettuato conformemente alle normative in vigore e alle istruzioni riportate sulle etichette dei pesticidi.

IMPORTANTE: Prima di utilizzare la macchina, acquisire familiarità con le norme di sicurezza relative alla manipolazione di sostanze chimiche.

3.15.5 Pulizia del filtro

Per rimuovere la polvere, tenere il filtro e battere sulla superficie piatta tenendo il lato sporco rivolto verso il basso.

NOTA: Non battere troppo violentemente, per non causare danni.

L'operatore può utilizzare anche aria compressa. Applicare aria sull'elemento nella direzione opposta al normale flusso dell'aria.

IMPORTANTE: Mantenere l'ugello ad almeno 25,4 mm (1 poll.) dalla superficie. Una quantità eccessiva di pressione aria può causare danni.



ATTENZIONE:

Per evitare lesioni personali, indossare sempre protezioni per gli occhi e il volto quando si utilizza l'aria compressa.

3.15.6 Installazione del filtro dell'aria principale

1. Far scorrere il filtro dell'aria principale (1) in posizione.

IMPORTANTE: Accertarsi che le frecce sul filtro indicanti il flusso dell'aria siano rivolte verso l'alto per il corretto funzionamento.

2. Sollevare il pannello (2) in posizione e serrare le viti ad alette per fissare il pannello.

NOTA: Le guarnizioni devono stare a contatto con la superficie per impedire bypass dell'aria.

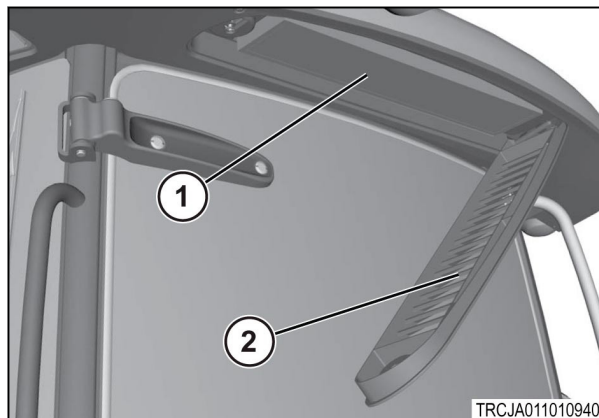

Fig. 41

3.15.7 Filtro del ricircolo

Il filtro del ricircolo purifica l'aria della ventola di pressurizzazione HVAC e aspira aria dall'interno della cabina. Se il filtro non è montato, si verificano guasti al motorino della ventola e problemi di pressurizzazione prematuri. Il filtro del ricircolo è l'unico filtro della ventola di pressurizzazione.



ATTENZIONE:

Il filtro a carboni attivi abbassa i livelli di contaminazione nella cabina durante le operazioni di irrorazione. Il filtro non sostituisce e non elimina la necessità di dispositivi di protezione personale. Attenersi a tutte le raccomandazioni del produttore dei prodotti chimici per la protezione personale, la manipolazione e lo smaltimento dei prodotti chimici.

NOTA: Sono disponibili filtri a carboni attivi opzionali presso il concessionario di zona.

NOTA: Eventuali contaminanti chimici che entrano in cabina mentre la porta è aperta non vengono filtrati.

Le condizioni esterne influenzano la durata del filtro. L'operatore può rilevare la contaminazione dall'odore, dal sapore o da altri sintomi.



ATTENZIONE:

Una guarnizione non in buono stato può provocare malfunzionamenti del filtro. Con conseguenti lesioni personali. Per controllare la tenuta, è possibile utilizzare acetato di isoamile, il cui odore è simile a quello della banana. Controllare regolarmente che la guarnizione della porta non sia danneggiata.

IMPORTANTE: Quando il filtro viene rimosso dal relativo imballaggio protettivo, deve essere immediatamente installato. L'esposizione all'ambiente riduce l'efficacia del filtro.

NOTA: Conservare i filtri di ricambio negli imballaggi originali, in un'area asciutta e pulita, al riparo da eventuali esposizioni a sostanze chimiche. Tenere il pianale della cabina sgombro da qualsiasi materiale indesiderato durante le operazioni di sostituzione del filtro nella cabina.

NOTA: Non pulire la sezione a carboni attivi di questi filtri, destinata all'assorbimento dei vapori. Sostituire il filtro, se si rileva odore, sapore o qualsiasi altro indice di contaminazione.

3.15.8 Rimozione del filtro del ricircolo

1. Allentare la vite ad alette (1) per rimuovere il coperchio del filtro (2).

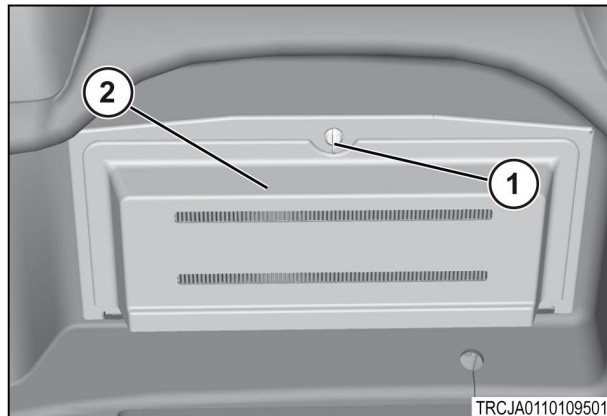

Fig. 42

2. Rimuovere l'elemento filtrante (1).

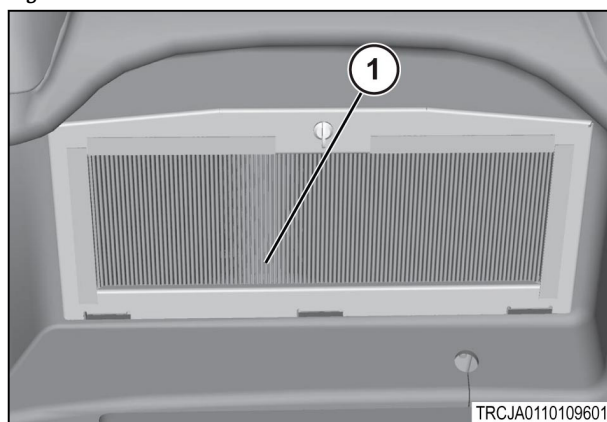

Fig. 43

3.15.9 Installazione del filtro del ricircolo

1. Collocare l'elemento filtrante (1) in posizione. Assicurarsi che le frecce del flusso dell'aria siano rivolte posteriormente per garantire un funzionamento corretto.

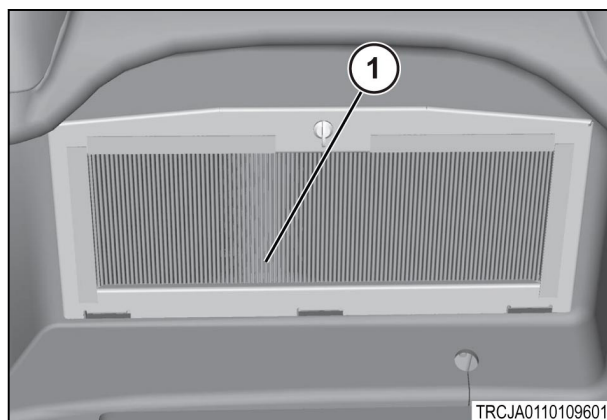

Fig. 44

2. Serrare la vite ad alette (1) per fissare la copertura (2) in posizione sul filtro.

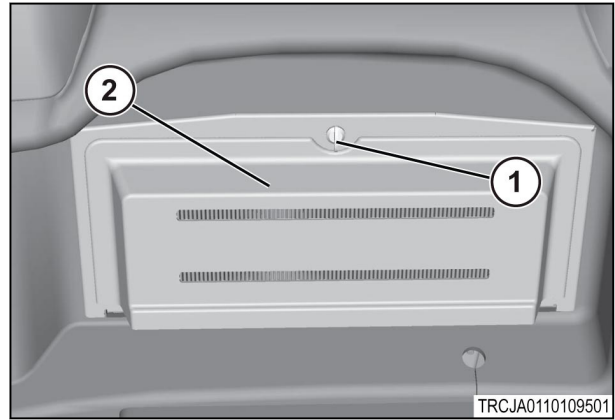

Fig. 45

3.16 Posizioni di sfiato

Sono presenti degli sfiati (1) su ciascun lato della consolle dello sterzo.

È presente uno sfiato (2) sopra i piedi dell'operatore.

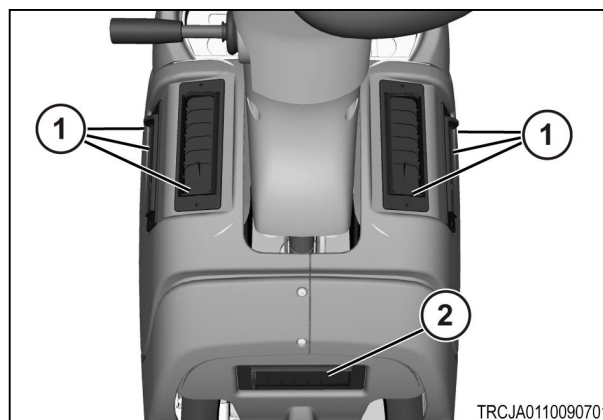

Fig. 46

È presente uno sfiato (1) davanti alla consolle dello sterzo e accanto al finestrino anteriore.

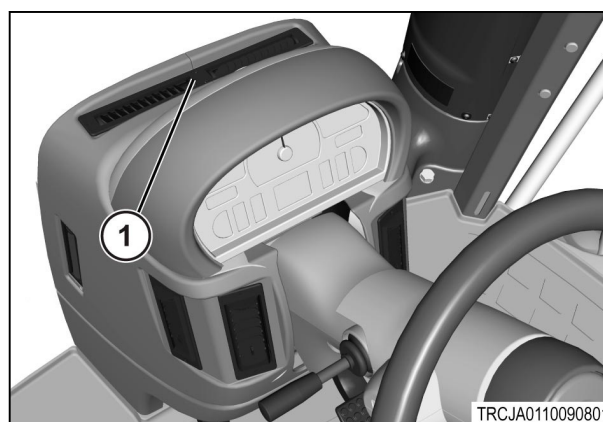

Fig. 47

Sono presenti sfiati (1) sul supporto destro della cabina.

È presente uno sfiato (2) accanto al lunotto sul lato sinistro della cabina.

È presente uno sfiato (3) sul supporto della cabina sul lato sinistro della cabina.

È presente uno sfiato (4) sul lato sinistro del sedile dell'istruttore.

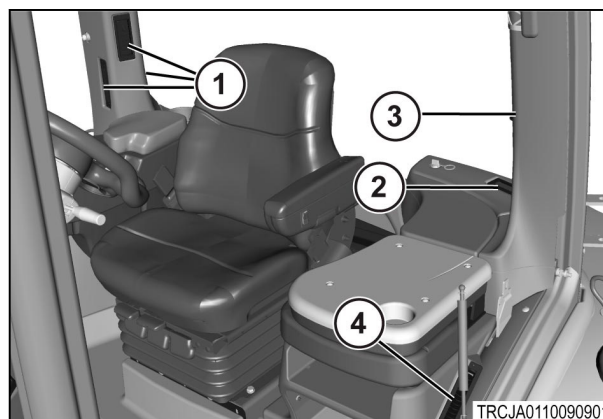

Fig. 48

3.17 Centro di gestione della macchina

3.17.1 Terminale

Il terminale visualizza le informazioni relative al funzionamento della macchina.

Per passare da una schermata all'altra, utilizzare la rotella di scorrimento (1) e il relativo pulsante di selezione (2).

I tasti (3) consentono di selezionare la icone all'interno delle schermate.

Il pulsante di selezione della schermata principale (4) riporta al menu principale. Il pulsante di selezione (5) consente di passare da una serie di lavoro all'altra. Il pulsante di selezione ESC (6) consente di tornare indietro di una schermata.

Il display del terminale fornisce all'operatore quanto segue:

- Caratteristiche di funzionamento della macchina
- Diagnostica
- Condizioni di avvertenza
- Modalità di funzionamento
- Informazioni istantanee
- Vengono raccolte le informazioni sulle condizioni e sulle prestazioni della macchina

NOTA: L'operatore può regolare molte delle impostazioni necessarie per l'utilizzo della macchina.

Il centro di manutenzione della macchina è necessario per regolare:

- Attacco a tre punti
- Presa di forza
- Distributore idraulico
- Navigazione satellitare AUTO-GUIDE

NOTA: Se si verifica una condizione di avvertenza, sul terminale viene visualizzato un messaggio dettagliato. La spia del sistema di monitoraggio sul cruscotto e un allarme segnalano all'operatore di controllare il centro di gestione della macchina.

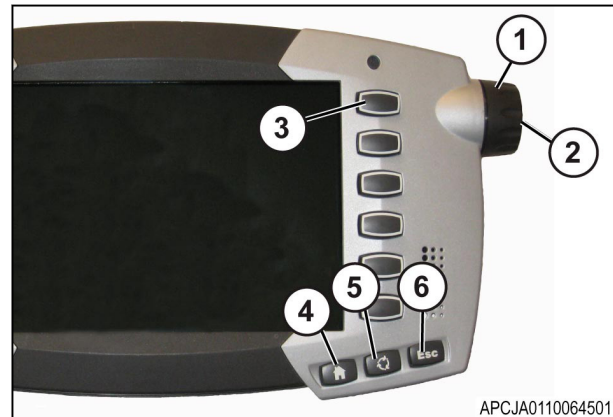

Fig. 49

APCJA0110064501

3.17.2 Informazioni sulla versione del centro di gestione della macchina

Utilizzare la rotella di scorrimento per evidenziare l'icona di configurazione del sistema (1) e premere il pulsante della rotella di scorrimento.

NOTA: La schermata principale può differire a seconda del software caricato.

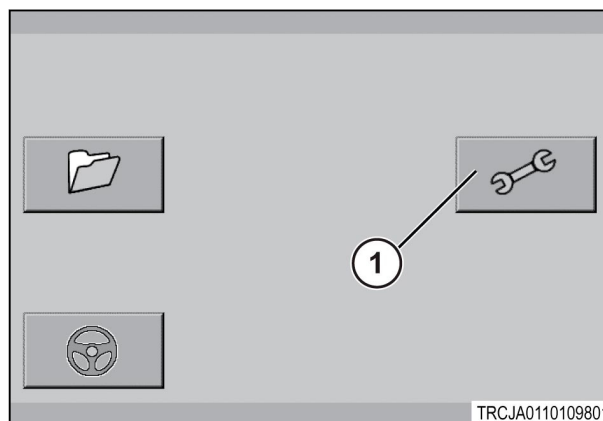

Fig. 50

Le informazioni sulla versione del centro di gestione della macchina sono visualizzate nell'apposita casella (1).

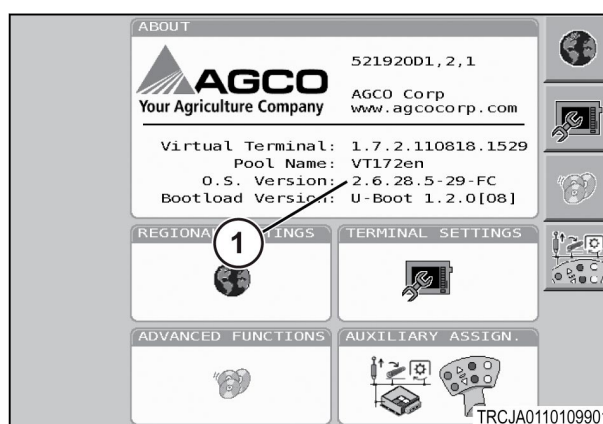



Fig. 51

3.17.3 Impostazione delle unità di misura

Procedura

1. Selezionare le icone nel seguente ordine:



2. Selezionare la impostazioni delle unità di misura.
 - Un tipo di unità per tutte le misure (1).
 - Impostare unità separate per diversi tipi di misura (2).
3. Selezionare  (3).
4. Selezionare **Esc** per tornare alla schermata principale di configurazione del sistema.

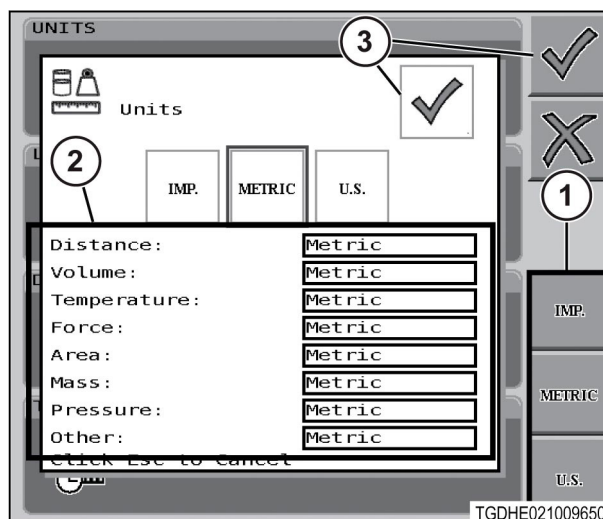

Fig. 52

3.17.4 Impostazione della lingua

Procedura

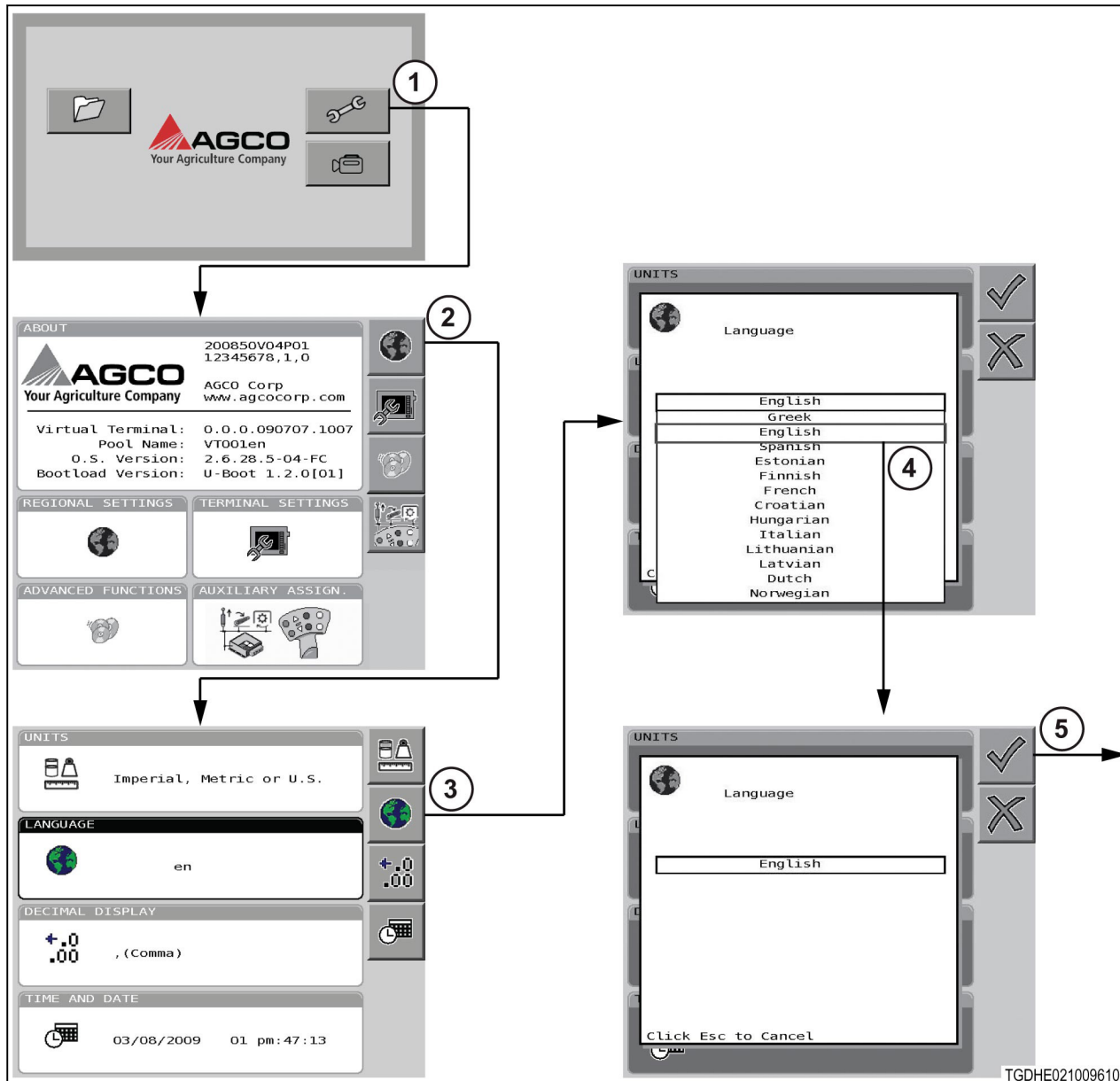





Fig. 53

1. Selezionare  (1).
 2. Selezionare  (2).
 3. Selezionare  (3).
 4. Selezionare la lingua desiderata dall'elenco a discesa (4).
- NOTA:** Non tutte le lingue visualizzate sono supportate da tutte le applicazioni sul terminale.
5. Selezionare  (5).
 6. Selezionare **Esc** per tornare alla schermata principale di configurazione del sistema.

3.17.5 Impostazione del display decimale

Procedura

1. Selezionare le icone nel seguente ordine:



2. Selezionare un'opzione di display decimale dall'elenco a discesa (1).
3. Selezionare (2).
4. Selezionare **Esc** per tornare alla schermata principale di configurazione del sistema.

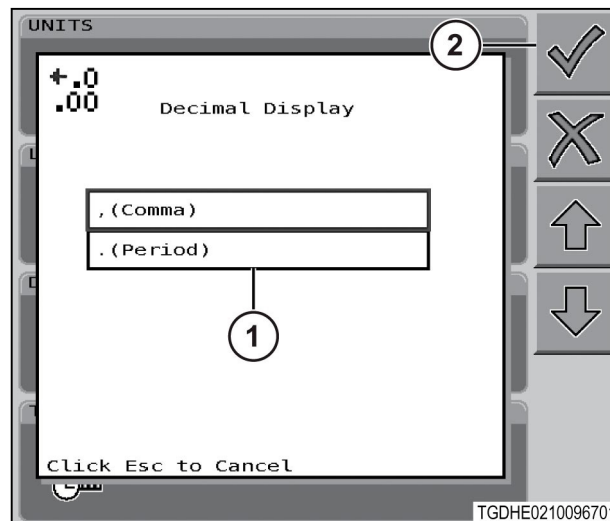

Fig. 54

3.17.6 Regolazione dell'ora e della data

Procedura

1. Selezionare le icone nel seguente ordine:



2. Selezionare la casella sottostante **Imposta tipo di data** (1).

Formato data	Selezione
Mese/giorno/anno	12/31/2008
Mese/anno/giorno	12/2008/31
Giorno/mese/anno	31/12/2008
Giorno/anno/mese	31/2008/12
Anno/mese/giorno	2008/12/31
Anno/giorno/mese	2008/31/12

3. Selezionare il formato data desiderato.
4. Selezionare le caselle sotto il campo **Data corrente** (2) e immettere la data.
5. Selezionare la casella sotto il campo **Imposta tipo di ora** (3).
 - 24 ore
 - 12 ore (AM/PM)
6. Selezionare il formato ora desiderato.

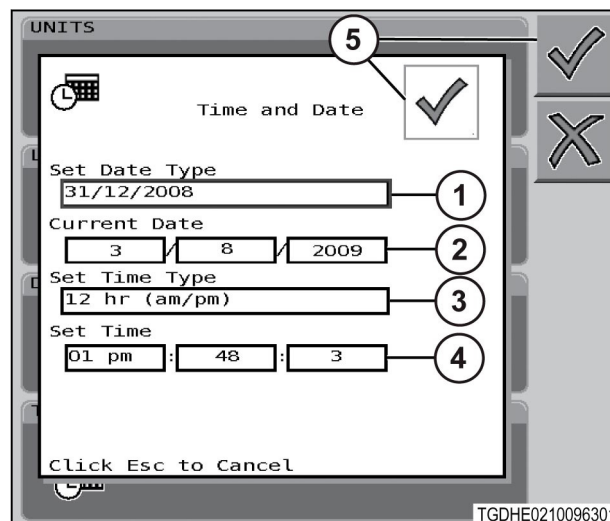

Fig. 55

7. Selezionare le caselle sotto il campo **Imposta ora** (4) e immettere l'ora.
8. Selezionare (5).
9. Selezionare **Esc** per tornare alla schermata principale di configurazione del sistema.

3.17.7 Impostazioni del terminale

1. Utilizzare la rotella di scorrimento per evidenziare l'icona di configurazione del sistema (1) e premere il pulsante della rotella di scorrimento.

NOTA: La schermata principale può differire a seconda del software caricato.

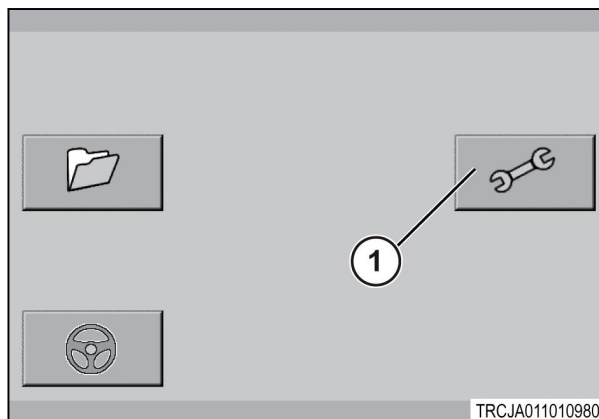

Fig. 56

2. Selezionare le impostazioni del terminale scorrendo fino alla relativa casella (1) ed evidenziare la selezione. Premere il pulsante della rotella di scorrimento per selezionare o il tasto accanto all'icona delle impostazioni del terminale (2).

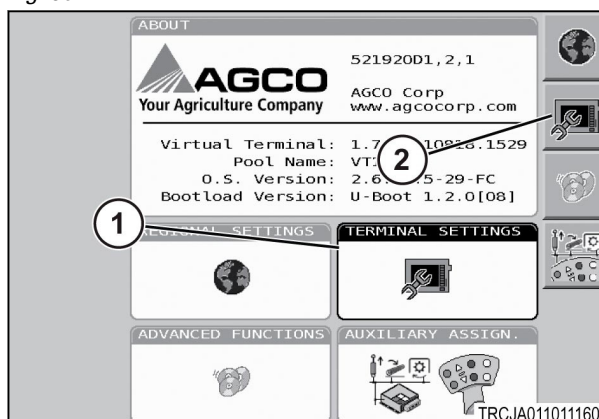

Fig. 57

3. Selezionare il suono scorrendo fino alla relativa impostazione (1) ed evidenziare la selezione. Premere il pulsante della rotella di scorrimento per selezionare l'opzione.

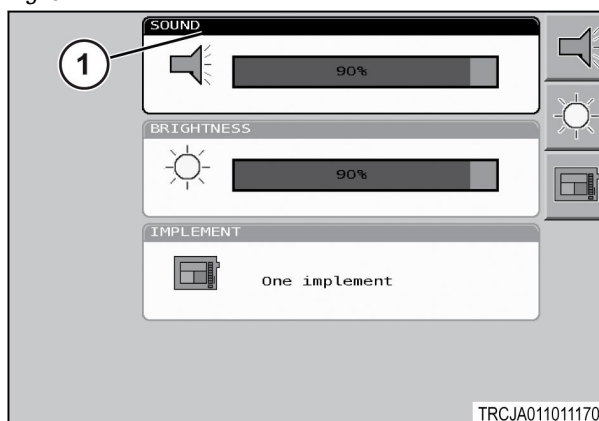
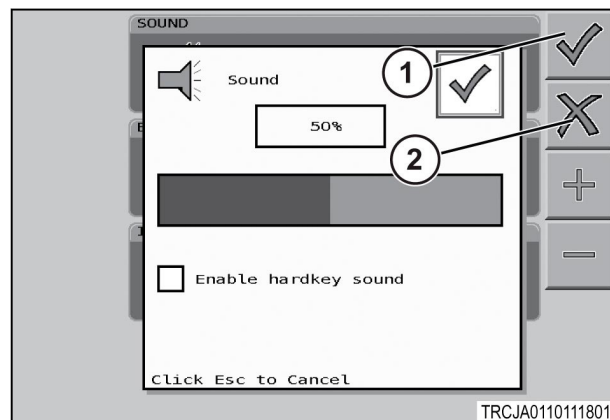
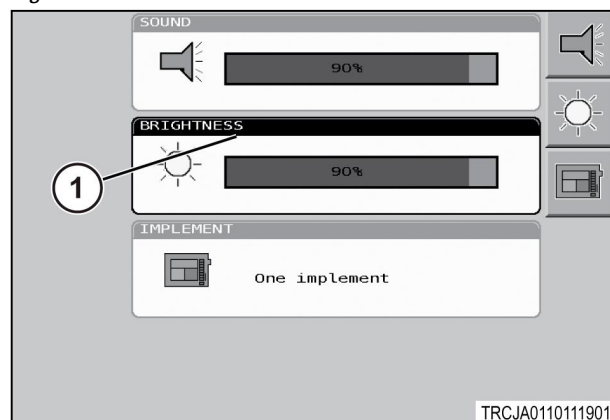

Fig. 58

- Utilizzare la rotella di scorrimento per impostare il livello audio dell'altoparlante del centro di gestione della macchina. Premere il pulsante della rotella di scorrimento o il tasto accanto all'icona del segno di spunta (1) per selezionare l'impostazione. Premere il tasto accanto all'icona X (2) per annullare la selezione.



- Selezionare l'impostazione della luminosità scorrendo fino alla relativa casella (1) ed evidenziare la selezione. Premere il pulsante della rotella di scorrimento per selezionare l'opzione.



- Utilizzare la rotella di scorrimento per impostare il livello di luminosità dello schermo del centro di gestione della macchina. Premere il pulsante della rotella di scorrimento o il tasto accanto all'icona del segno di spunta (1) per selezionare l'impostazione. Premere il tasto accanto all'icona X (2) per annullare la selezione.

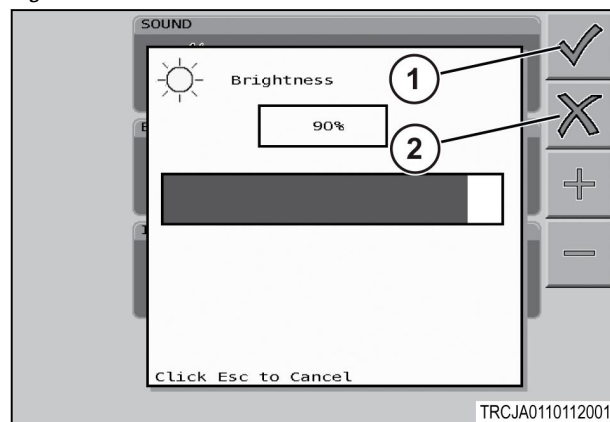

- Selezionare la disposizione dell'attrezzo scorrendo fino alla relativa casella (1) ed evidenziare la selezione. Premere il pulsante della rotella di scorrimento per selezionare l'opzione.

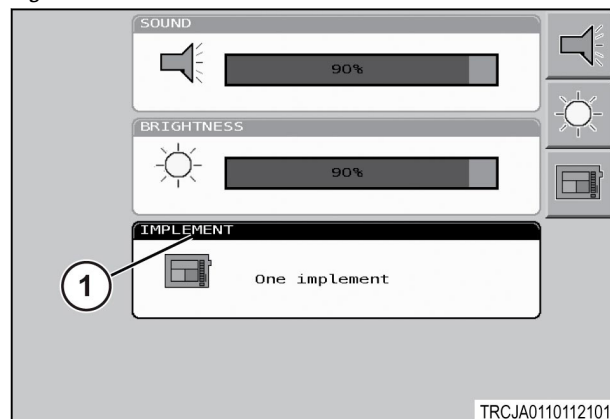

8. Selezionare la configurazione di uno/due attrezzi scorrendo l'elenco a discesa per evidenziare una selezione (1). Premere il pulsante della rotella di scorrimento o il tasto accanto all'icona del segno di spunta (2) per selezionare l'impostazione. Premere il tasto accanto all'icona X (3) per annullare la selezione.

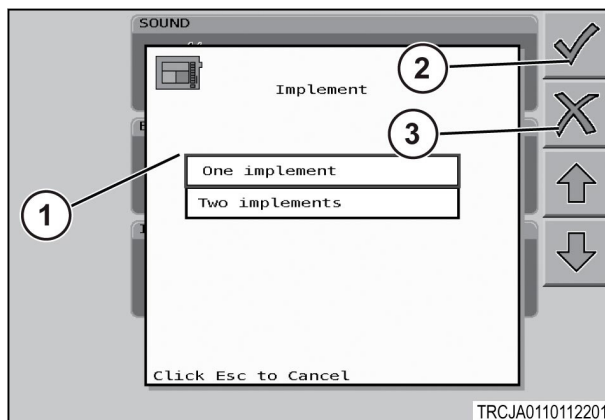

Fig. 63

3.17.8 Applicazioni

Procedura

1. Utilizzare la rotella di scorrimento per evidenziare l'icona di configurazione del sistema (1) e premere il pulsante della rotella di scorrimento.

NOTA:

La schermata iniziale può essere visualizzata in modo differente, a seconda del software installato.

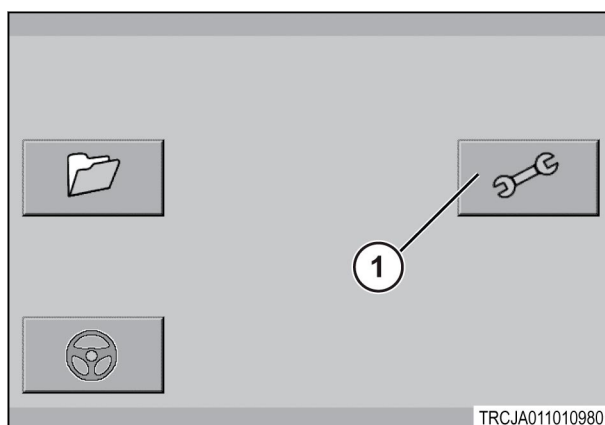

Fig. 64

2. Selezionare le applicazioni scorrendo fino alla relativa casella (1) per evidenziare la selezione. Per selezionarla, premere il pulsante della rotella di scorrimento oppure premere il tasto accanto all'icona applicazioni (2).

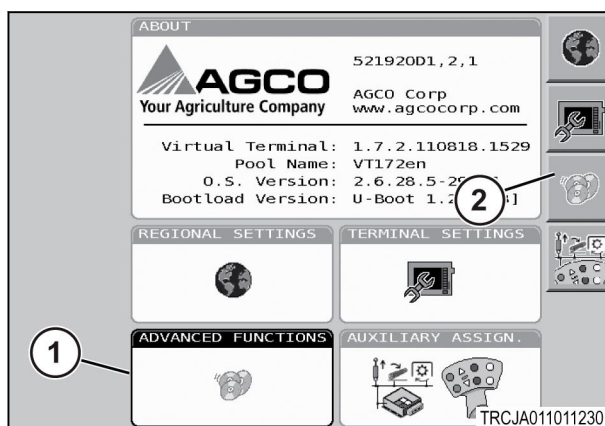

Fig. 65

3. L'operatore può avviare o disattivare opzioni aggiuntive scorrendo fino alla selezione evidenziata (1). Premere il pulsante della rotella di scorrimento per selezionare on/off.
- Il file server memorizza i file degli attrezzi ISO.
 - Il Task Controller viene utilizzato per registrare i dati sulla e dalla scheda SD.

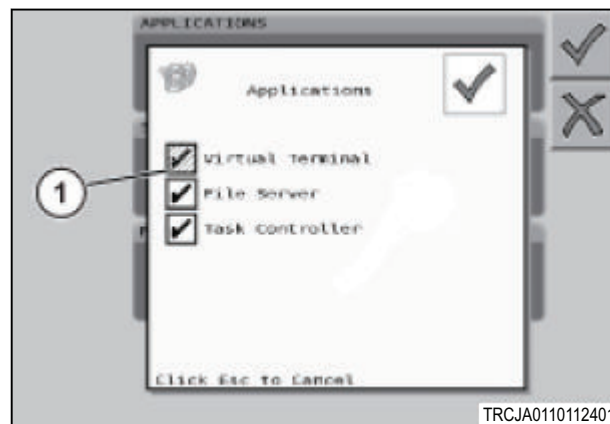

Fig. 66

4. **NOTA:**
Non eliminare i pool di oggetti memorizzati salvo i casi in cui sia stato richiesto dal proprio concessionario di assistenza autorizzato.

Nella parte inferiore della schermata (2) è memorizzato il nome del pool di oggetti. Esso indica le versioni software dei pool di oggetti che sono informazioni importanti per l'assistenza. Il pool di oggetti contiene informazioni e fornisce un'interfaccia utente per l'operatore che consente l'interazione con altre funzioni della macchina. Per cancellare un singolo pool di oggetti, selezionare (3). Per eliminare tutti i pool di oggetti memorizzati contemporaneamente, selezionare (4).

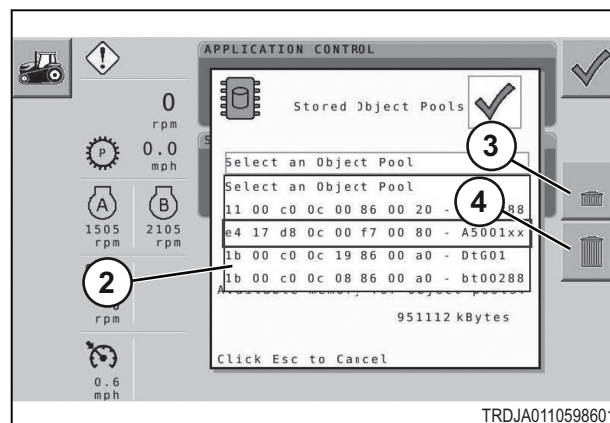



Fig. 67

3.17.9 Selezione di un ingresso ausiliario

Questa opzione è disponibile solo per la versione software 1.7.1 e precedenti.

Procedura

1. Collegare il cablaggio dell'attrezzatura al cablaggio del terminale.
2. Collegare l'ingresso ausiliario al cablaggio del terminale.
3. Selezionare .

Risultato

La schermata Assegnazione ausiliaria mostra eventuali ingressi ausiliari disponibili.

NOTA: *Un esempio è una rotopressa.*

4. Usare le frecce (1) per selezionare il tipo di funzione ausiliaria (2).
5. Selezionare **Assign (Assegna)** (3).
6. Usare le frecce (4) per selezionare il tipo di ingresso ausiliario (5).
7. Selezionare **Assign (Assegna)** (6).
8. Selezionare **Esc** per tornare alla schermata principale di configurazione del sistema.

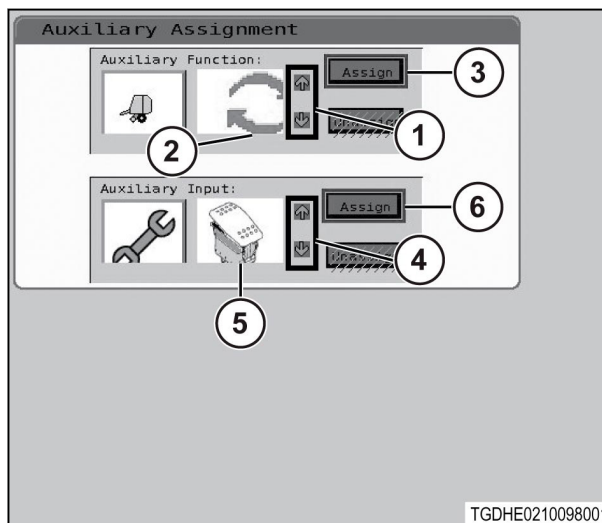

Fig. 68

3.17.10 Schermate di visualizzazione

1. Schermata motore
2. Schermata trasmissione
3. Schermata valvole idraulici
4. Schermata campo carburante
5. Schermata campo carburante medio
6. Schermata Power Management
7. Schermata impostazioni
8. Schermata Headland Management
9. Codici diagnostica guasti
10. Tensione dei cingoli
11. Schermata dell'attacco

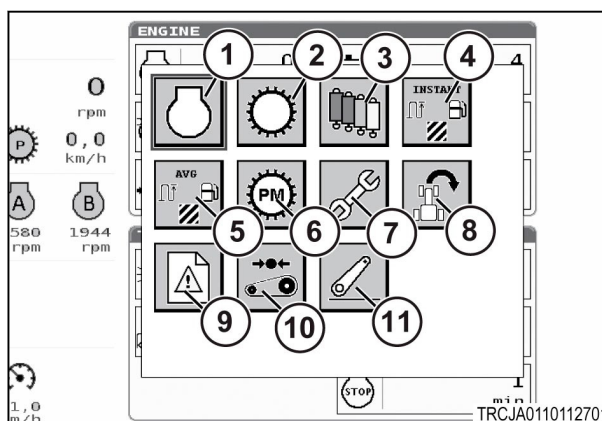

Fig. 69

3.17.11 Motore

1. Dal menu principale, selezionare una schermata specifica, scorrendo in avanti o indietro tramite la rotella di scorrimento. Per selezionare l'icona evidenziata (1), premere il pulsante della rotella di scorrimento.

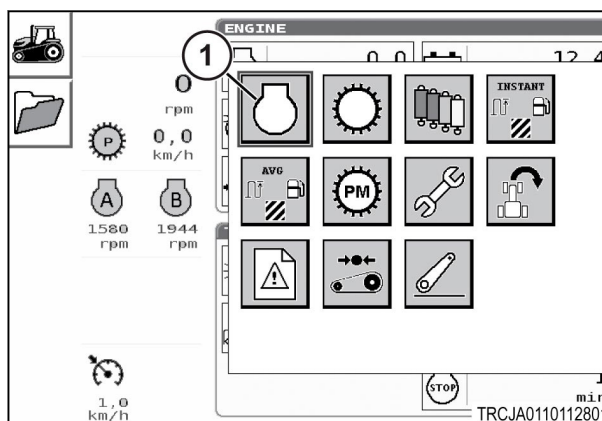

Fig. 70

2. Dopo la selezione dell'icona del motore, saranno visualizzate le seguenti informazioni:
- (1) Percentuale di carico del motore
 - (2) Temperatura del collettore di aspirazione
 - (3) Pressione olio motore
 - (4) Tensione batteria
 - (5) Pressione del collettore di aspirazione
 - (6) Temperatura liquido di raffreddamento

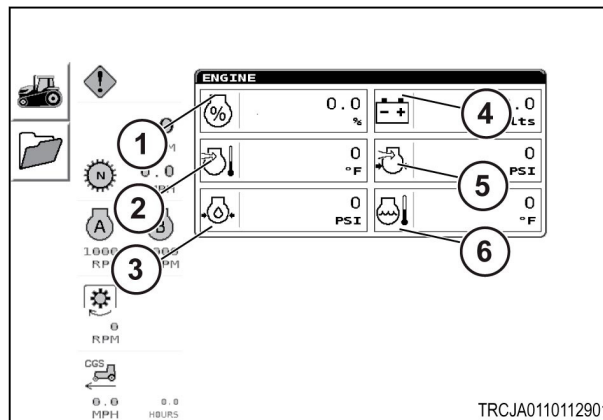

Fig. 71

3. Dal menu principale, selezionare una schermata specifica, scorrendo in avanti o indietro tramite la rotella di scorrimento. Per selezionare l'icona evidenziata (1), premere il pulsante della rotella di scorrimento.

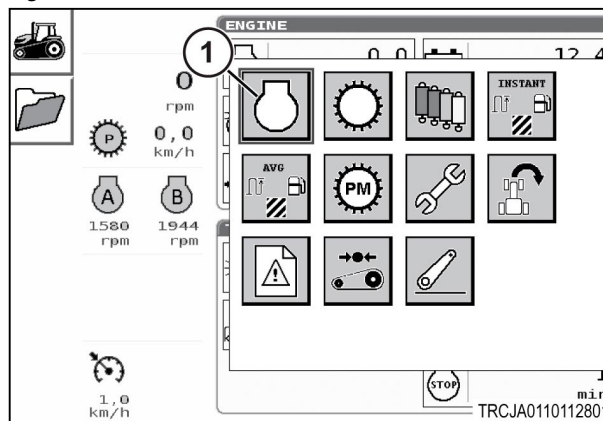

Fig. 72

4. Dopo aver selezionato l'icona del motore, premere il pulsante accanto all'icona DEF (1) per passare alla schermata successiva.

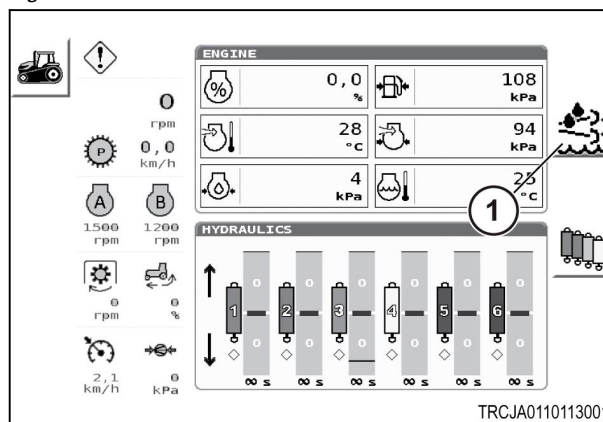

Fig. 73

5. Le seguenti informazioni vengono mostrate quando viene visualizzata la schermata DEF:
- (1) Temperatura dei gas di scarico
 - (2) Livello DEF
 - (3) Stato del riscaldatore del DEF
 - (4) Ore di funzionamento del motore
 - (5) Temperatura del DEF
 - (6) Velocità della ventola

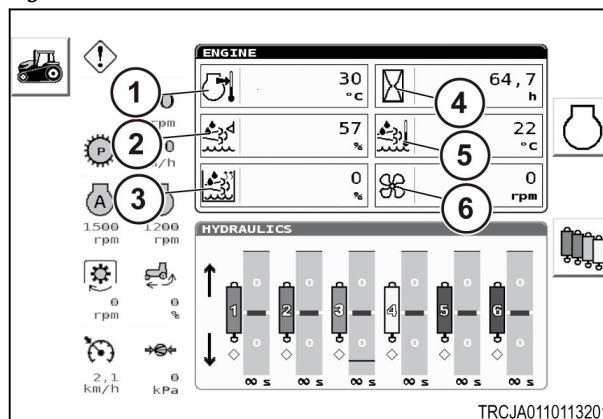

Fig. 74

3.17.12 Trasmissione

1. Dal menu principale, selezionare una schermata specifica, scorrendo in avanti o indietro tramite la rotella di scorrimento. Per selezionare l'icona evidenziata (1), premere il pulsante della rotella di scorrimento.

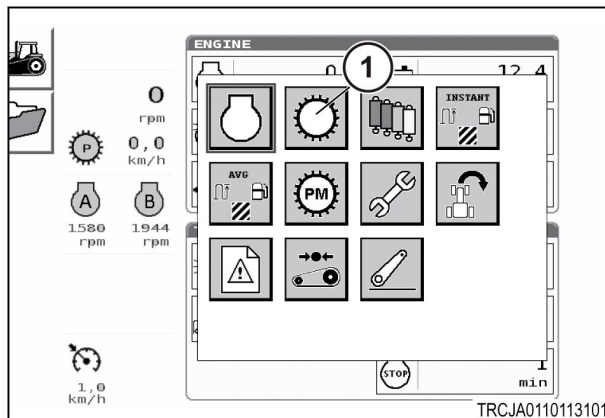

Fig. 75

2. La schermata della trasmissione visualizza le seguenti informazioni:

- (1) Marcia attuale
- (2) Velocità del veicolo
- (3) Velocità della presa di forza
- (4) Marcia selezionata
- (5) Temperatura dell'olio della trasmissione

Premere il tasto adiacente all'icona della trasmissione (6) per passare alla schermata successiva.

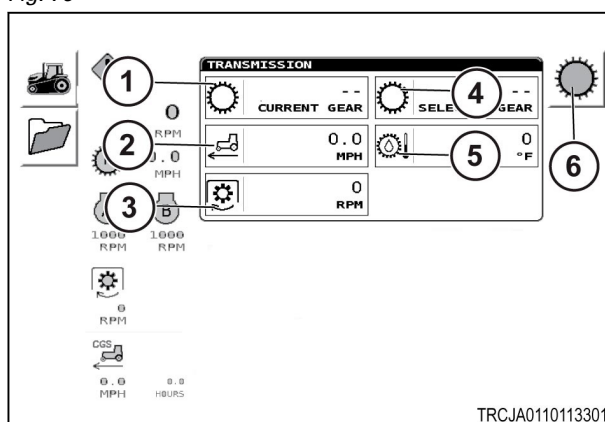

Fig. 76

3. Per modificare le selezioni (1), utilizzare la rotella di scorrimento per evidenziare la casella selezionata e premere il pulsante della rotella di scorrimento. Mediante la rotella di scorrimento, scorrere verso l'alto o il basso per selezionare le informazioni, quindi premere il pulsante della rotella di scorrimento.

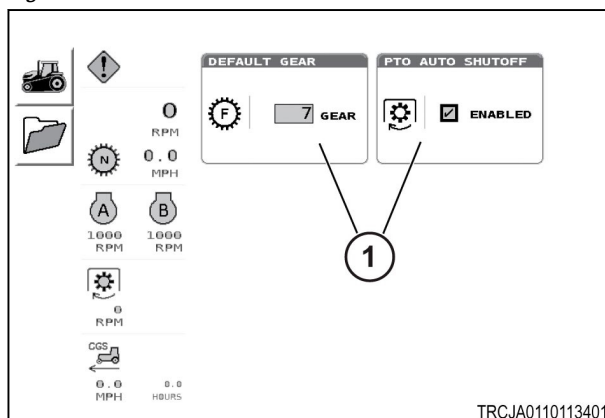

Fig. 77

3.17.13 Impianto idraulico

1. Dal menu principale, selezionare una schermata specifica, scorrendo in avanti o indietro tramite la rotella di scorrimento. Selezionare l'icona evidenziata (1) premendo il pulsante della rotella di scorrimento.

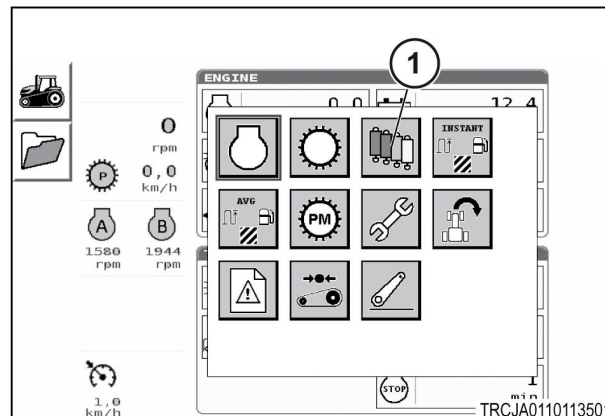

Fig. 78

2. Per selezionare la schermata delle impostazioni idrauliche, premere il tasto adiacente all'icona dell'impianto idraulico (1).

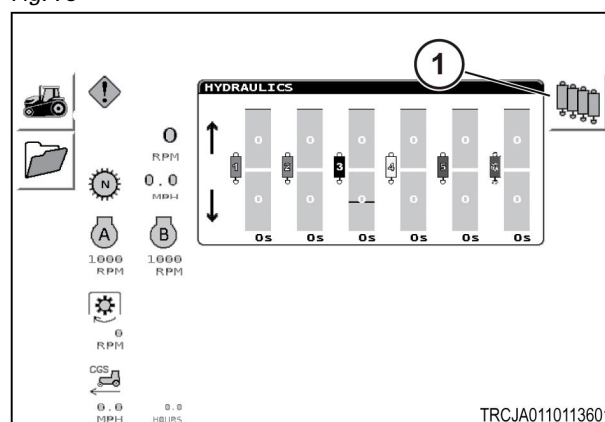

Fig. 79

3. Per sostituire le selezioni, utilizzare la rotella di scorrimento per evidenziare il distributore idraulico selezionato, quindi premere il pulsante della rotella di scorrimento. Mediante la rotella di scorrimento, scorrere verso l'alto o il basso per selezionare le informazioni, quindi premere il pulsante della rotella di scorrimento.

- (1) Numero distributore idraulico
- (2) Tempo di arresto
- (3) Posizione di massima retrazione
- (4) Posizione di massima estensione

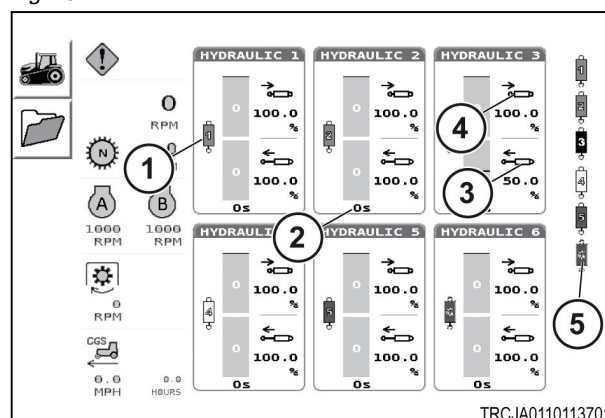

Fig. 80

Per visualizzare le informazioni di una valvola idraulica, premere il tasto adiacente la valvola stessa (5). Premere il pulsante della rotella di scorrimento per selezionare l'opzione.

4. Per modificare ciascuna selezione (1), utilizzare la rotella di scorrimento per evidenziare l'opzione selezionata, quindi premere il pulsante della rotella di scorrimento. Mediante la rotella di scorrimento, scorrere verso l'alto o il basso per selezionare le informazioni, quindi premere il pulsante della rotella di scorrimento.

- (2) Portata della luce di ritrazione
- (3) Portata della luce di estensione
- (4) Tempo di arresto

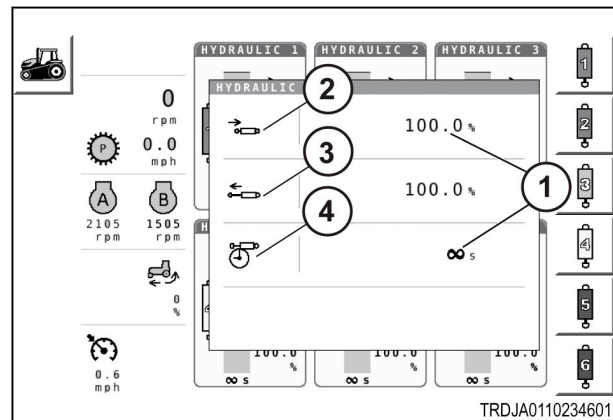

Fig. 81

3.17.14 Software Powertrain Protection (PPS)

Il software Powertrain Protection (PPS) protegge la trasmissione da condizioni di traino a regimi motore molto bassi. Questo software funziona su richiesta e non necessita dell'immissione di dati da parte dell'operatore.

Se il carico del trattore fa strappare il motore sotto agli 800 giri/min, PPS mette a folle la trasmissione. Viene visualizzato un messaggio (1) nel centro di gestione della macchina.

Dopo la comparsa di un messaggio PPS, spostare la leva del cambio in folle. Se possibile, aumentare l'impostazione dell'acceleratore e selezionare una marcia più bassa prima di riprendere l'operazione.

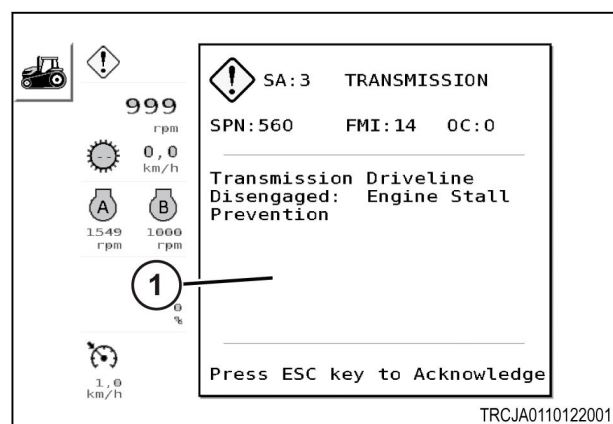

Fig. 82

3.17.15 Misure STR (istantanea)

1. Dal menu principale, selezionare una schermata specifica, scorrendo in avanti o indietro tramite la rotella di scorrimento. Per selezionare l'icona evidenziata (1), premere il pulsante della rotella di scorrimento.

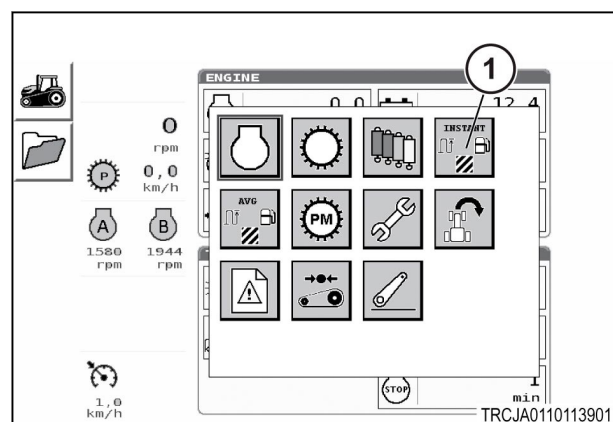

Fig. 83

2. Vengono mostrate le seguenti informazioni dopo la selezione della schermata misure - STR:

- (1) STR percentuale di carico del motore
- (2) STR rapporto area
- (3) STR carburante per area
- (4) STR economia del carburante
- (5) STR rapporto carburante
- (6) STR risparmio carburante specifico di alimentazione

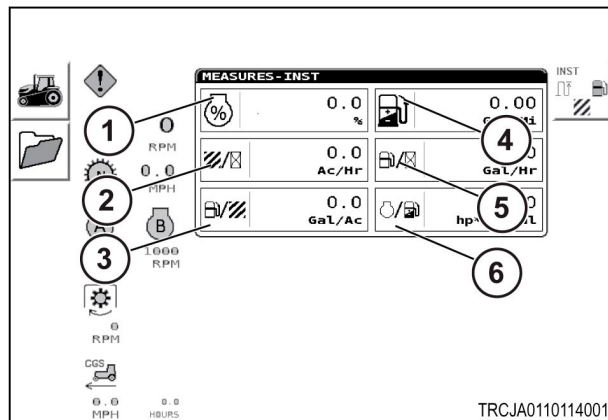

Fig. 84

3.17.16 Misure - campo

1. Dal menu principale, selezionare una schermata specifica, scorrendo in avanti o indietro tramite la rotella di scorrimento. Per selezionare l'icona evidenziata (1), premere il pulsante della rotella di scorrimento.

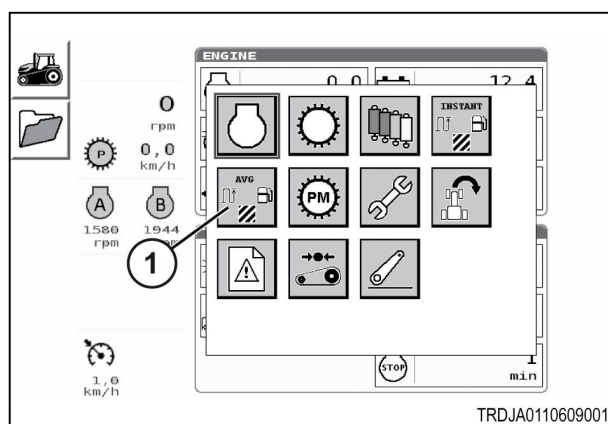

Fig. 85

2. Vengono mostrate le seguenti informazioni successivamente alla selezione dell'icona misure - campo:

- (1) Distanza
- (2) Area
- (3) Percentuale di carico del motore
- (4) Tempo campo
- (5) Portata del carburante
- (6) Risparmio carburante specifico di alimentazione

Per selezionare la schermata successiva, premere il tasto adiacente all'icona delle misure carburante (7).

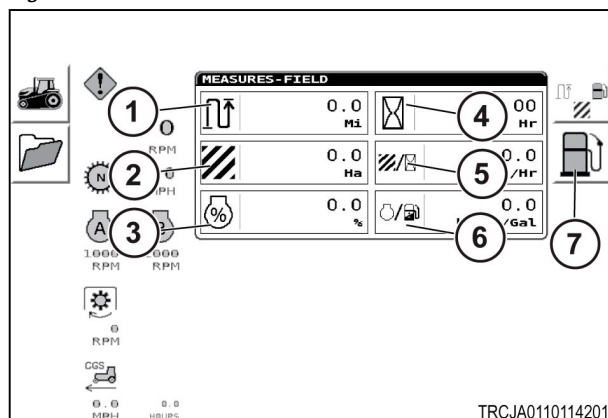

Fig. 86

3.17.17 Misure - carburante

Successivamente alla selezione della schermata misure - carburante, vengono mostrate le seguenti informazioni:

- (1) Carburante consumato
- (2) Tempi di inattività del motore
- (3) Carburante consumato al regime minimo
- (4) Carburante consumato per distanza
- (5) Portata del carburante
- (6) Carburante per area

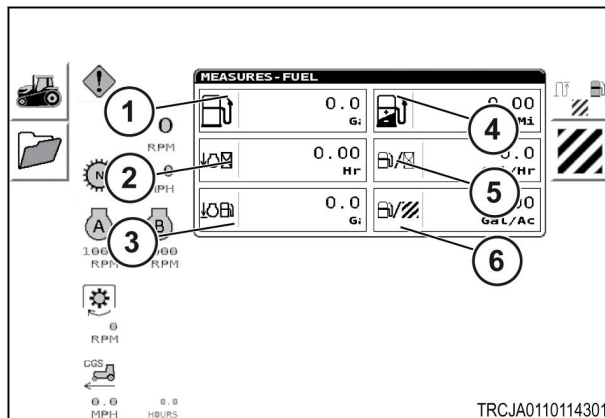

Fig. 87

3.17.18 Memoria

Procedura

1. Le opzioni della schermata di visualizzazione della memoria si trovano nella schermata INST (istantanea) (1) e nella schermata di misurazione del carburante (2).

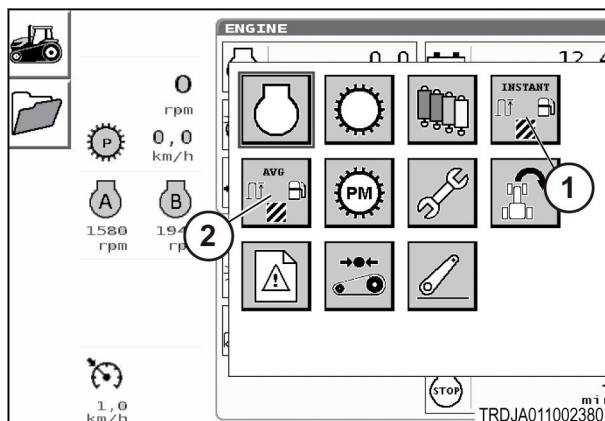

Fig. 88

2. Selezionare una schermata scorrendo in avanti o indietro tramite la rotella di scorrimento. Per selezionare l'icona evidenziata, premere il pulsante della rotella di scorrimento.

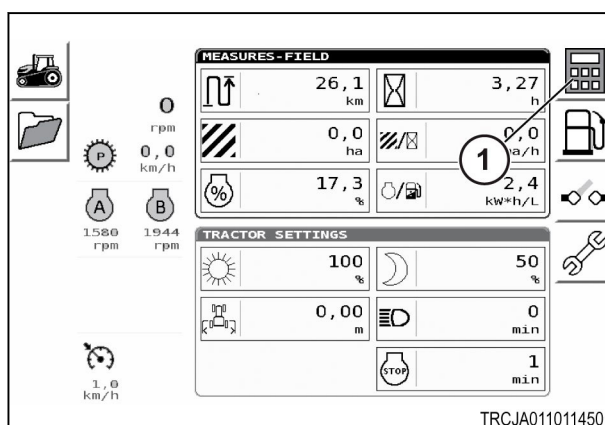

Fig. 89

3. Premere il tasto per selezionare l'applicazione del nome memoria (1).

Utilizzare questa applicazione per mantenere i parametri di otto diversi attrezzi.

È possibile:

- Assegnare un nome specifico a ciascuno degli otto attrezzi
- Controllare, misurare e registrare parametri quando un attrezzo è in uso

Questa schermata visualizza le otto memorie e i nomi che sono stati assegnati alle memorie

Selezionare il numero richiesto (1) e premere la rotella di scorrimento.

4. Utilizzare la rotella di scorrimento per evidenziare il campo del nome memoria (1). Premere il pulsante della rotella di scorrimento per selezionare il campo.

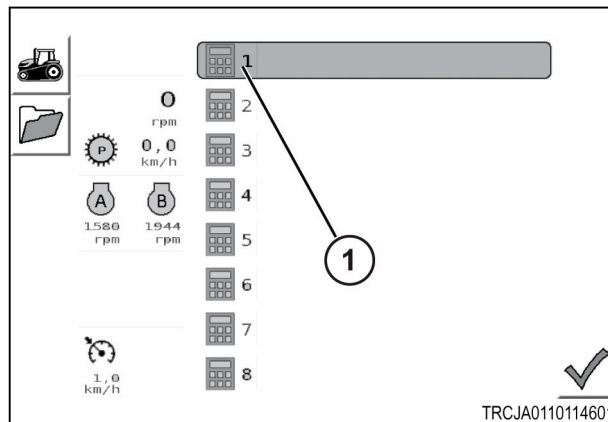

Fig. 90

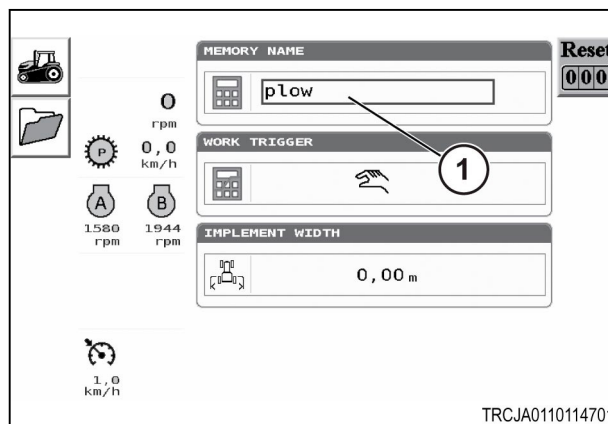

Fig. 91

5. Utilizzare questa schermata per selezionare i caratteri richiesti per denominare l'attrezzo. Dopo ogni selezione, premere il pulsante della rotella di scorrimento per confermare la selezione.

In questa schermata sono disponibili le seguenti opzioni:

- (1) Convalidare
- (2) Annullare
- (3) Eliminare un carattere
- (4) Spazio
- (5) Cancellare tutti i caratteri
- (6) Cambiare

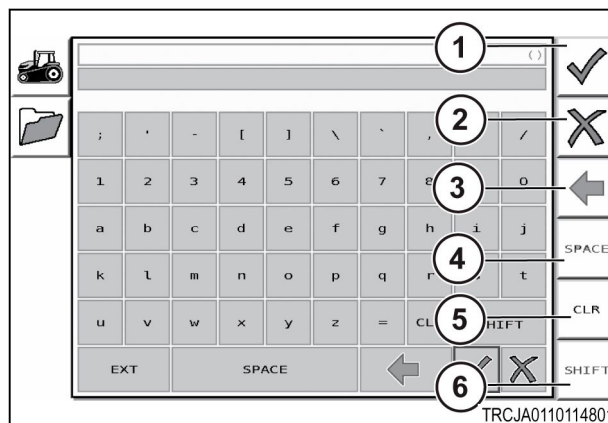

Fig. 92

6. Utilizzare la rotella di scorrimento per evidenziare il campo del dispositivo di attivazione lavoro (1).
7. Premere il pulsante della rotella di scorrimento per selezionare il campo del dispositivo di attivazione. Scorrere avanti o indietro per selezionare l'icona appropriata del dispositivo di attivazione lavoro.

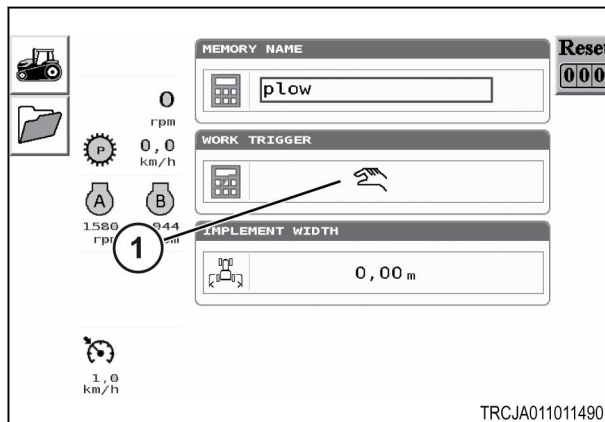

Fig. 93

8. Icone di attivazione lavoro

Icone di attivazione lavoro					
	Sollevatore nella posizione di abbassamento		Presenza di forza attiva		Distributore 1 a portata positiva
	Distributore 1 a portata negativa		Distributore 1 in posizione flottante		Distributore 2 a portata positiva
	Distributore 2 a portata negativa		Distributore 2 in posizione flottante		Controllo manuale

9. Utilizzare la rotella di scorrimento per evidenziare il campo della larghezza dell'attrezzo (1). Selezionare l'opzione con il pulsante della rotella di scorrimento. Selezionare la larghezza dell'attrezzo scorrendo in avanti o indietro. Premere il pulsante della rotella di scorrimento per impostare la larghezza dell'attrezzo. I dati in memoria possono essere azzerati selezionando l'opzione di reimpostazione (2).

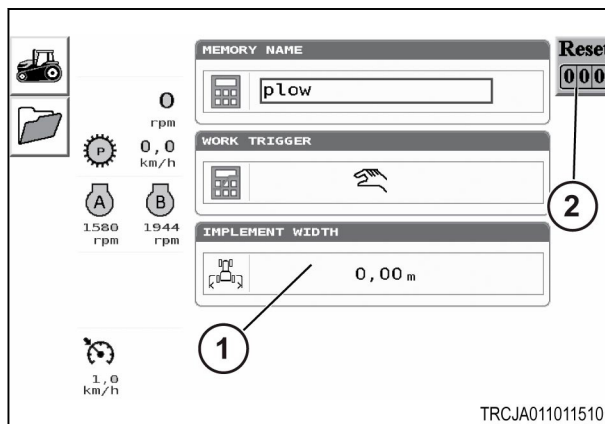

Fig. 94

- Per selezionare una qualsiasi delle applicazioni dei nomi memoria, evidenziare il nome della memoria. Per convalidare, premere il tasto accanto al segno di spunta (1).

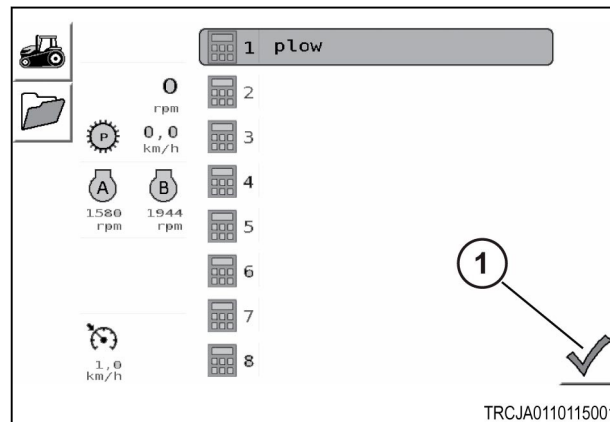

Fig. 95

3.17.19 Power Management

- Dal menu principale, selezionare una schermata specifica, scorrendo in avanti o indietro tramite la rotella di scorrimento. Selezionare la schermata di visualizzazione della gestione della potenza (Power Management) (1) premendo il pulsante della rotella di scorrimento.

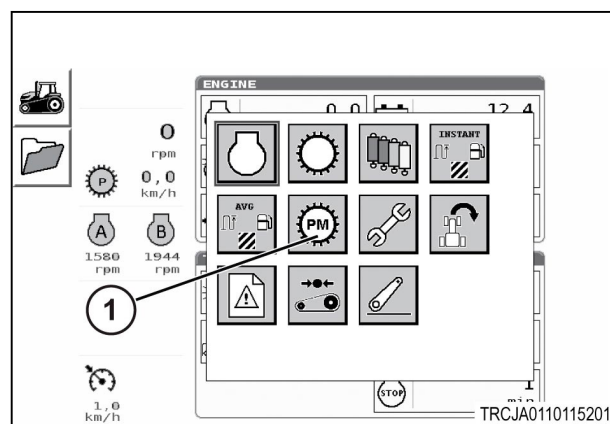

Fig. 96

- Successivamente alla selezione dell'icona di gestione della potenza (Power Management), vengono visualizzate le seguenti informazioni sullo schermo:

- (1) Stato interruttore - motore A
- (2) Velocità di traslazione costante
- (3) Stato interruttore - motore B
- (4) Velocità impostata deceleratore

La velocità di traslazione costante (CGS, constant ground speed) si abbasserà fino a circa 1.600 giri/min. CGS aumenta fino a circa 2.000 giri/min. L'acceleratore deve essere impostato su completo perché CGS funzioni. Questa condizione si verifica automaticamente quando si inserisce la velocità di traslazione costante CGS, ma può essere disattivata se l'operatore utilizza l'acceleratore a mano.

Passare alla schermata successiva premendo il tasto accanto all'icona (5).

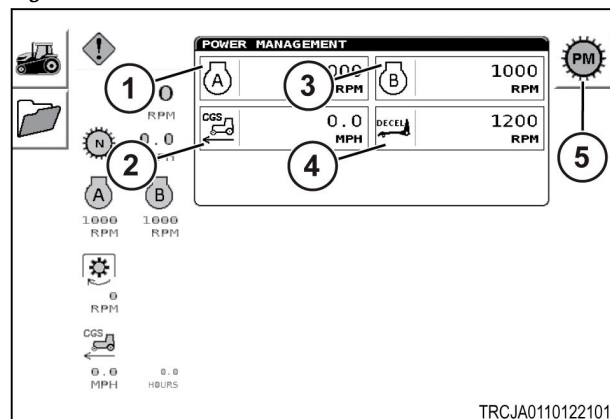

Fig. 97

3. Per modificare la selezione delle opzioni (1), utilizzare la rotella di scorrimento per evidenziare l'opzione selezionata e premere il pulsante della rotella di scorrimento. Mediante la rotella di scorrimento, scorrere verso l'alto o il basso per selezionare le informazioni, quindi premere il pulsante della rotella di scorrimento.

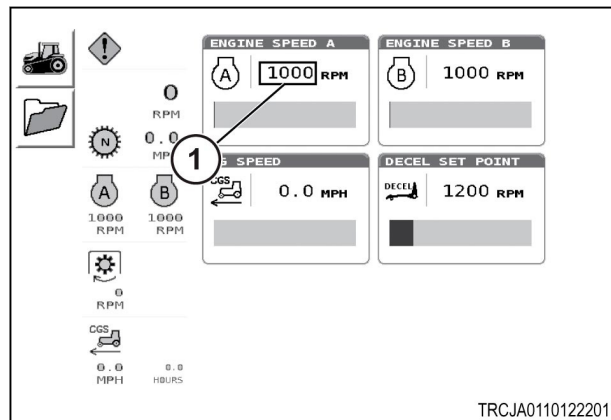

Fig. 98

3.17.20 Impostazioni del trattore

1. Dal menu principale, selezionare una schermata specifica, scorrendo in avanti o indietro con la rotella di scorrimento. Selezionare l'icona evidenziata (1), quindi premere il pulsante della rotella di scorrimento.

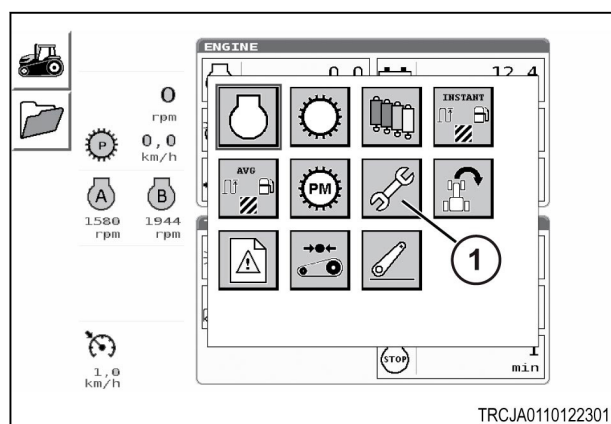

Fig. 99

2. Dopo aver selezionato l'icona delle impostazioni del trattore, vengono visualizzate le informazioni correnti:
- (1) Retroilluminazione diurna
 - (2) Larghezza dell'attrezzo
 - (3) Allarme di slittamento
 - (4) Retroilluminazione notturna
 - (5) Temporizzatore di spegnimento luci
 - (6) Temporizzatore di arresto motore al minimo (non utilizzato)

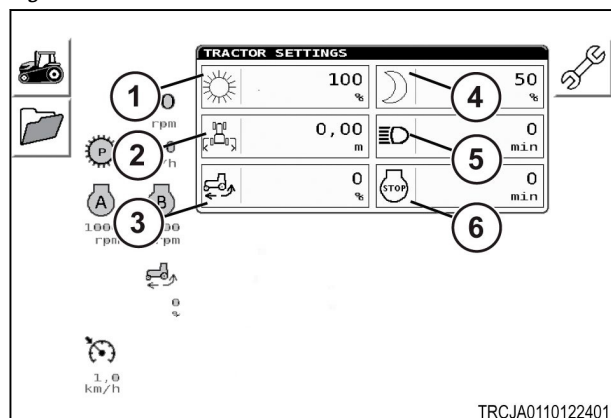

Fig. 100

3.17.21 Braccio di slittamento

1. Per modificare la selezione di un'opzione (1), utilizzare la rotella di scorrimento per evidenziare la casella selezionata e premere il pulsante della rotella di scorrimento. Mediante la rotella di scorrimento, scorrere verso l'alto o il basso per selezionare le informazioni, quindi premere il pulsante della rotella di scorrimento.

Passare alla schermata successiva (2) premendo il tasto adiacente all'icona e premendo il pulsante della rotella di scorrimento.

Premere il tasto accanto all'icona slittamento (3) per spostarsi sulla schermata di taratura dello slittamento.

2. Scorrere ed evidenziare il pulsante di avviamento (1) per tarare lo slittamento, quindi premere il pulsante della rotella di scorrimento.

3. Passare alla schermata successiva (1) premendo il tasto adiacente all'icona e premendo il pulsante della rotella di scorrimento.

Impostazione della taratura di slittamento:

- Accertarsi che non vi sia slittamento durante la taratura
- Impostare la velocità del trattore su 8 km/h (5 mph)

Premere "Avanti", quindi guidare il trattore a una velocità di traslazione costante per quattro secondi.

Premere ANNULLA per interrompere l'operazione.

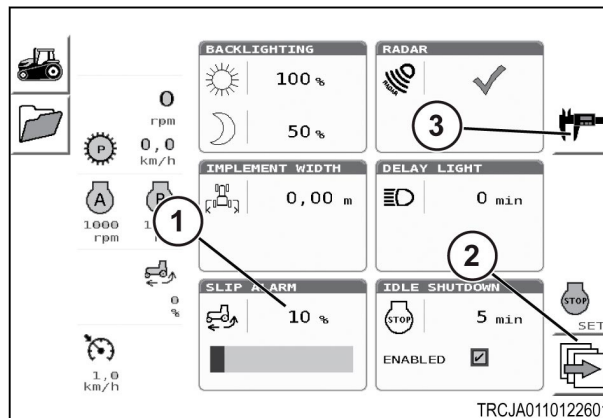

Fig. 101

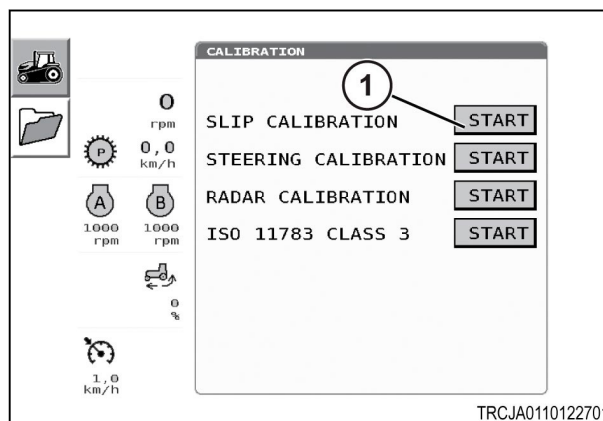

Fig. 102

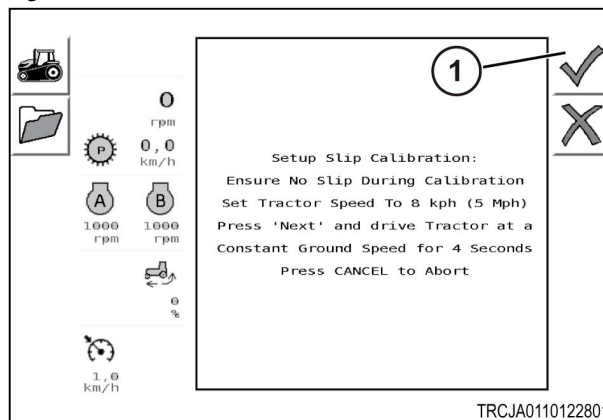

Fig. 103

4. Passare alla schermata successiva (1) premendo il tasto adiacente all'icona e premendo il pulsante della rotella di scorrimento.

La taratura risulterà completata quando:

- Regime motore superiore a 1.950 giri/min
- La velocità di traslazione è superiore a 16 km/h (10 mph)
- La temperatura dell'olio idraulico è superiore a 40 °C (104 °F)
- Volante centrato

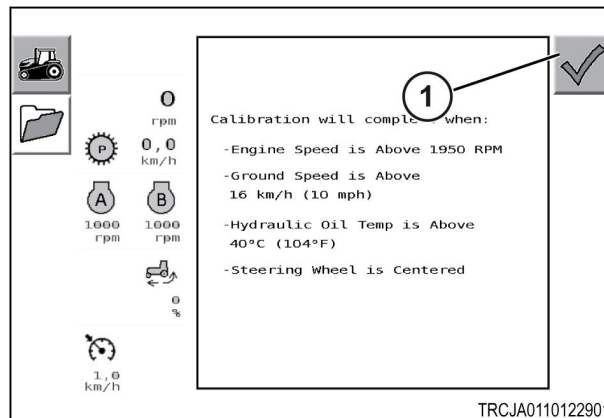

Fig. 104

5. L'avvertenza di slittamento elevato avvisa l'operatore quando lo slittamento supera il valore impostato di allarme. Il parametro è impostato con un valore da 0 a 100 per cento.

L'allarme di slittamento è distinto dal controllo dello slittamento.

Lo slittamento viene calcolato in base alla differenza tra la velocità di traslazione e la velocità delle ruote.

La taratura del radar viene eseguita per compensare le variazioni procurate dall'usura dei cingoli. La taratura del radar modifica direttamente la taratura dello slittamento e il braccio di slittamento.

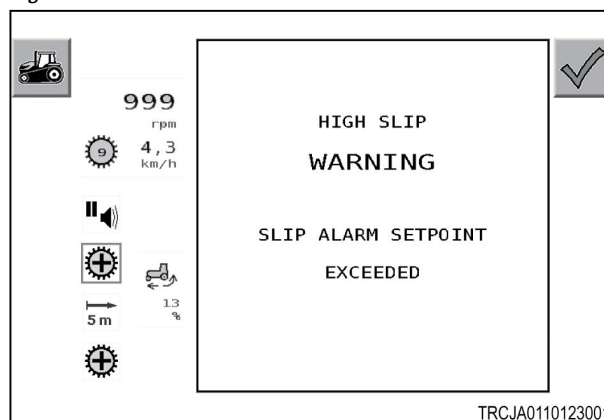

Fig. 105

3.17.22 ISO 11783 Classe 3

1. Premere il pulsante di avviamento (1) per dare inizio al processo di taratura.

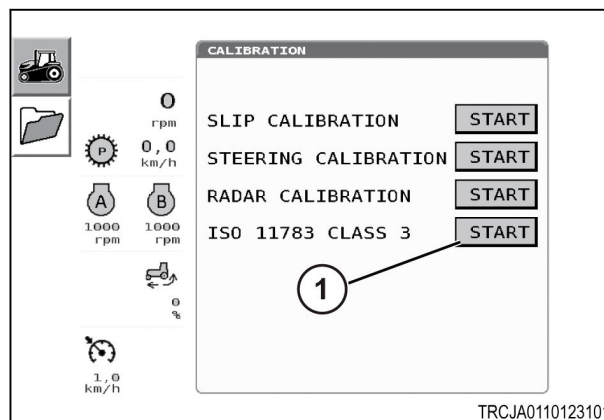

Fig. 106

- Per modificare la selezione delle opzioni (1), utilizzare la rotella di scorrimento per evidenziare l'opzione selezionata e premere il pulsante della rotella di scorrimento. Mediante la rotella di scorrimento, scorrere verso l'alto o il basso per selezionare le informazioni, quindi premere il pulsante della rotella di scorrimento.

Passare alla schermata successiva (2) premendo il tasto adiacente all'icona.

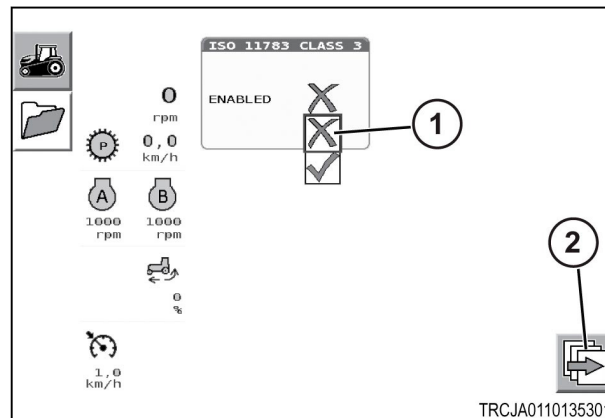

Fig. 107

- Passare alla schermata successiva (1) premendo il tasto adiacente all'icona e premendo il pulsante della rotella di scorrimento.

Quando viene attivato ISO 11783 Classe 3, la presa di forza, l'attacco e le valvole dell'attrezzo possono essere controllate dall'attrezzo stesso.

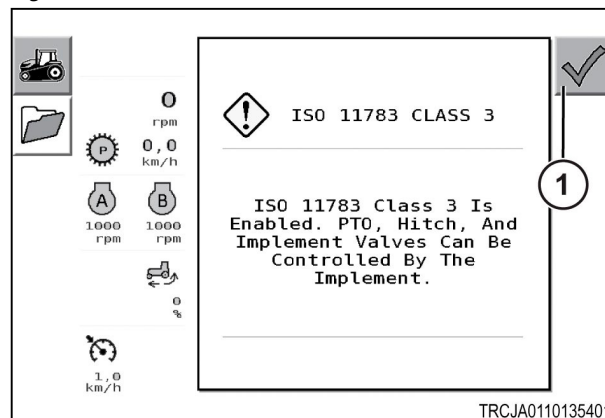

Fig. 108

3.17.23 Intervalli di manutenzione

Procedura

- Il pulsante di selezione della schermata principale sul terminale riporta alla schermata del menu principale. Utilizzare la rotella di scorrimento per selezionare l'icona del trattore (1), quindi premere il pulsante della rotella di scorrimento.

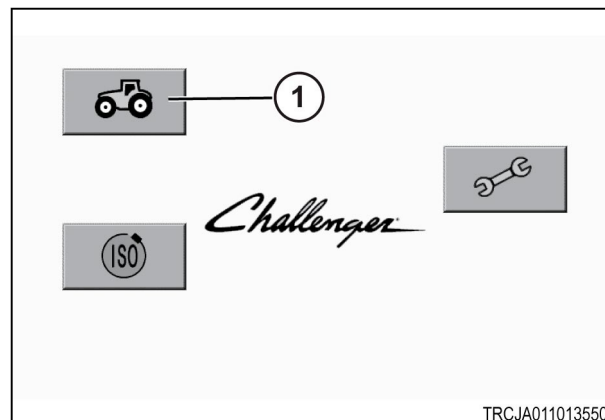

Fig. 109

- La schermata principale può differire a seconda del software caricato.

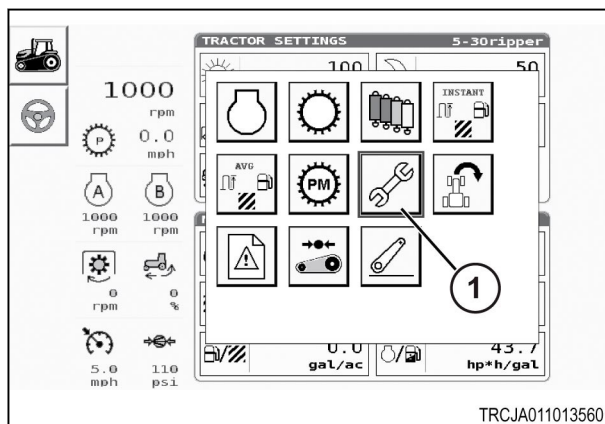

Fig. 110

- Evidenziare il pulsante delle impostazioni (1) quindi selezionarlo premendo il pulsante della rotella di scorrimento.

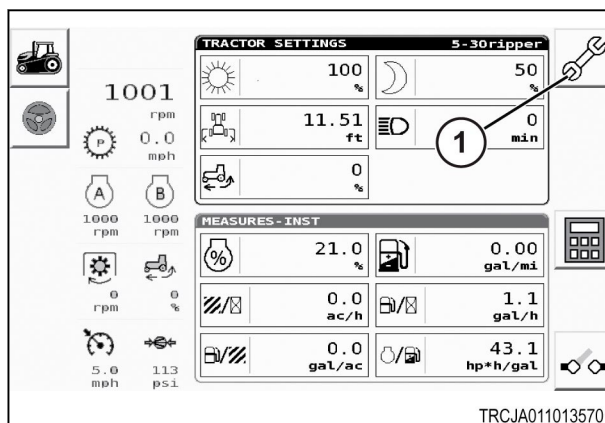

Fig. 111

- Selezionare il pulsante delle impostazioni (1) premendo il tasto adiacente all'icona. Sulla schermata vengono visualizzati gli intervalli di manutenzione in ore. Per selezionare gli intervalli in ore, premere il tasto accanto all'icona (1).

Intervalli di manutenzione		
Intervallo in ore	Ore intervallo di manutenzi one successivo	Ore rimaste (2), ossia il tempo residuo prima del successivo intervallo di manutenzi one, espresso in ore
250	250	35
400	400	285
1.000	1.000	785
2.000	2.000	1.785

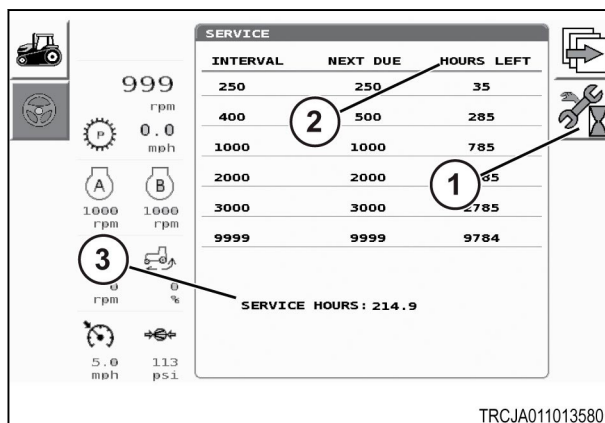

Fig. 112

Intervallo di manutenzione		
Intervallo in ore	Ore intervallo di manutenzione successivo	Ore rimaste (2), ossia il tempo residuo prima del successivo intervallo di manutenzione, espresso in ore
3.000	3.000	2.785
9.999	9.999	9.784
(3) - Intervallo di manutenzione in ore: 214,9 (mostra le ore di funzionamento motore)		

5. La schermata visualizza gli intervalli di manutenzione a 250 ore. Per passare all'intervallo di manutenzione successivo, premere il pulsante accanto all'icona (1). Utilizzare il pulsante di reimpostazione (2) per azzerare le ore dei dati memorizzati dopo la manutenzione delle voci pianificate.

Intervallo di manutenzione		
Intervallo in ore	Ore intervallo di manutenzione successivo	Ore rimaste
250	250	35
Ispezionare la batteria		
Ispezionare le cinghie anteriori del motore		
Prelevare un campione d'olio motore		
Prelevare un campione d'olio idraulico		

6. La schermata visualizza gli intervalli di manutenzione a 400 ore. Per passare all'intervallo di manutenzione successivo, premere il pulsante accanto all'icona (1). Utilizzare il pulsante di reimpostazione (2) per azzerare le ore dei dati memorizzati dopo la manutenzione delle voci pianificate.

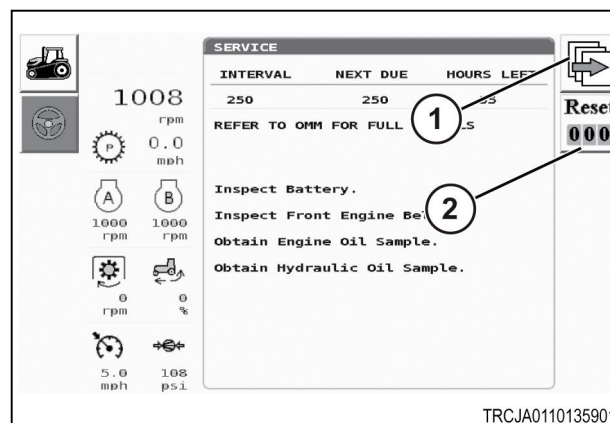

Fig. 113

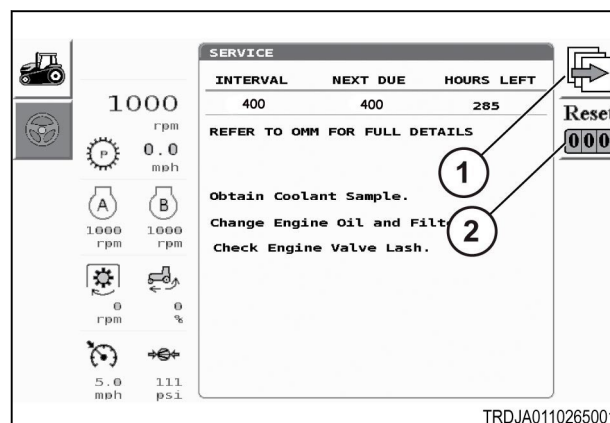

Fig. 114

Intervalli di manutenzione		
Intervallo in ore	Ore intervallo di manutenzione successivo	Ore rimaste
400	400	285
Prelevare un campione di liquido di raffreddamento		
Cambiare l'olio motore e sostituire il filtro		
Controllare il gioco valvole del motore		

7. La schermata visualizza gli intervalli di manutenzione a 1000 ore. Per passare all'intervallo di manutenzione successivo, premere il pulsante accanto all'icona (1). Utilizzare il pulsante di reimpostazione (2) per azzerare le ore dei dati memorizzati dopo la manutenzione delle voci pianificate.

Intervalli di manutenzione		
Intervallo in ore	Ore intervallo di manutenzione successivo	ore rimaste
1.000	1.000	785
Sostituire lo sfiato dell'impianto idraulico		
Pulire il filtro di aspirazione olio idraulico		
Ispezionare il sistema di protezione antiribaltamento (ROPS)		
Ispezionare la cintura di sicurezza		
Sostituire i filtri dell'aria		
Sostituire il filtro di scarico del carter		
Sostituire i filtri del carburante		
Cambiare l'olio idraulico e sostituire i filtri		
Sostituire il filtro del modulo di alimentazione DEF		

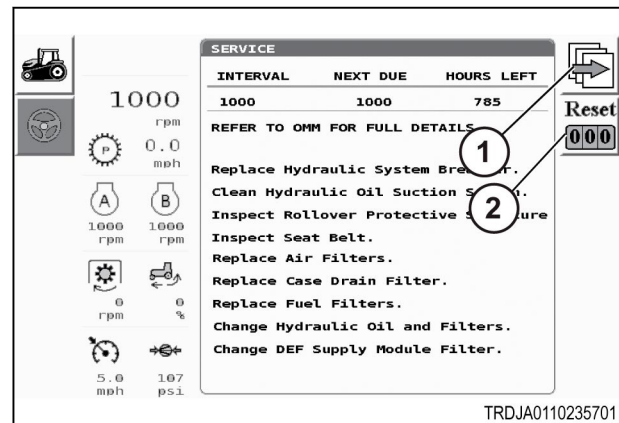

Fig. 115

8. La schermata visualizza gli intervalli di manutenzione a 2000 ore. Per passare all'intervallo di manutenzione successivo, premere il pulsante accanto all'icona (1). Utilizzare il pulsante di reimpostazione (2) per azzerare le ore dei dati memorizzati dopo la manutenzione delle voci pianificate.

Intervalli di manutenzione		
Intervallo in ore	Ore intervallo di manutenzione successivo	Ore rimaste
2.000	2.000	1.785
Sostituire la cartuccia dell'essiccatore aria (se montata)		

9. La schermata visualizza gli intervalli di manutenzione a 3000 ore. Per passare all'intervallo di manutenzione successivo, premere il pulsante accanto all'icona (1). Utilizzare il pulsante di reimpostazione (2) per azzerare le ore dei dati memorizzati dopo la manutenzione delle voci pianificate.

Intervalli di manutenzione		
Intervallo in ore	Ore intervallo di manutenzione successivo	Ore rimaste
3.000	3.000	2.785
Cambiare il liquido di raffreddamento		
Ispezionare la cintura di sicurezza		

10. Sulla schermata vengono visualizzati gli interventi di manutenzione nelle ore selezionate dall'operatore. Per passare all'intervallo di manutenzione successivo, premere il pulsante accanto all'icona (1). Utilizzare il pulsante di reimpostazione (2) per azzerare le ore dei dati memorizzati dopo la manutenzione delle voci pianificate.

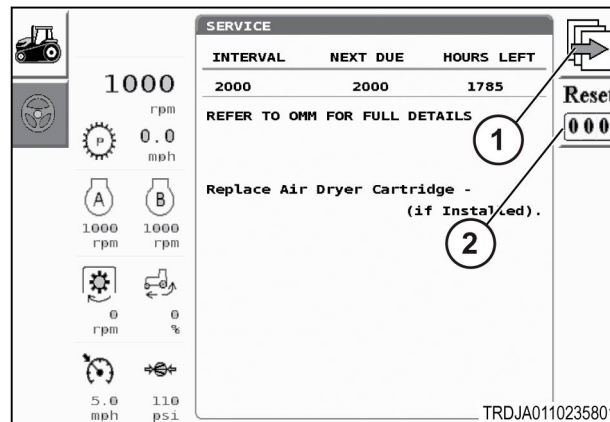

Fig. 116

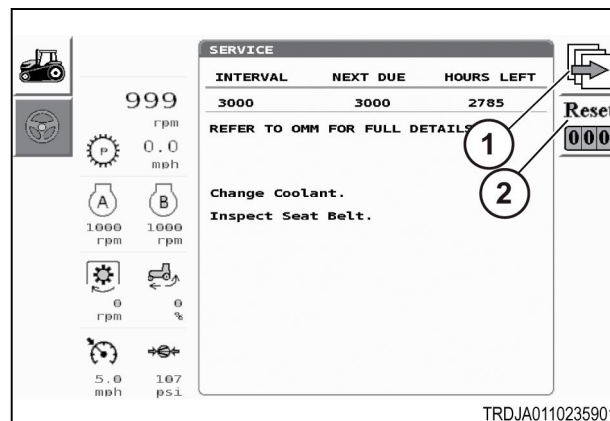

Fig. 117

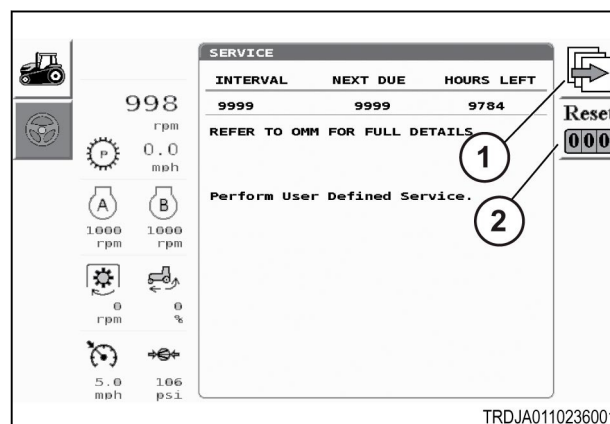

Fig. 118

- Per aggiungere o modificare le ore dell'intervallo definito dall'utente, evidenziare le ore e premere il pulsante della rotella di scorrimento. Scorrere e selezionare le ore, quindi premere il pulsante della rotella di scorrimento pulsante per confermare la selezione.

Tornare alle schermate di visualizzazione del menu principale.

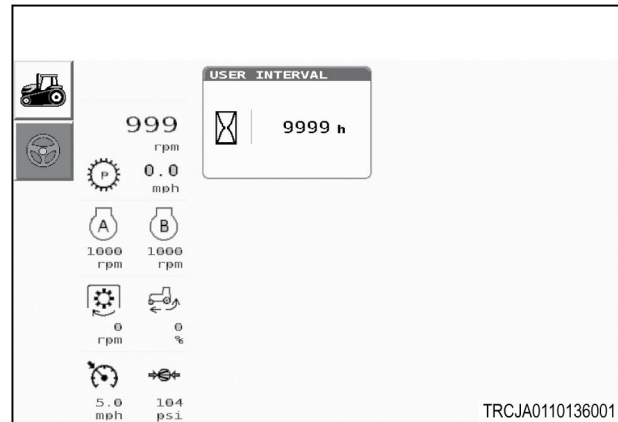

Fig. 119

3.17.24 Headland Management

- Nel menu principale, selezionare la schermata Headland Management (1). Per selezionare l'icona, premere il pulsante della rotella di scorrimento.

Headland Management consente all'operatore di effettuare alcune operazioni durante le svolte a fine campo e di combinarle in modo che le operazioni possono verificarsi contemporaneamente premendo un pulsante singolo.

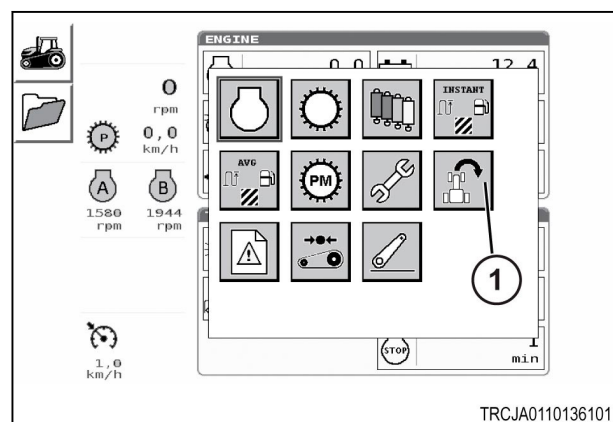

Fig. 120

- Premere il tasto accanto all'icona (1) per passare alla schermata di visualizzazione sequenziale della macchina.

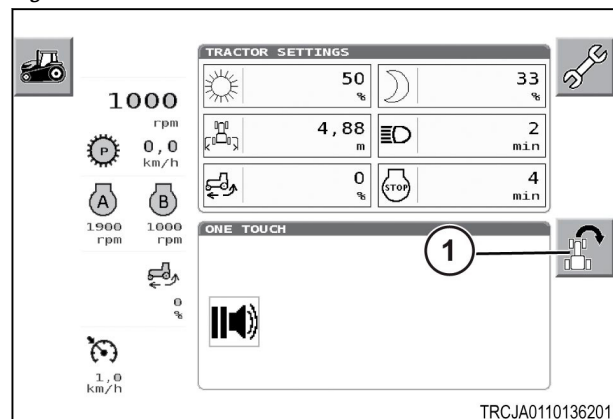

Fig. 121

- La sequenza di gestione delle operazioni a fine campo viene registrata manualmente. L'operatore può invertire la sequenza e premere un altro pulsante per avviare un'altra passata sul campo. Per registrare una sequenza manuale, premere il tasto (1). L'operatore può impostare un ritardo selezionando l'icona (2). L'intervallo di tempo tra le fasi può essere regolato da 0,2 a 3 secondi.

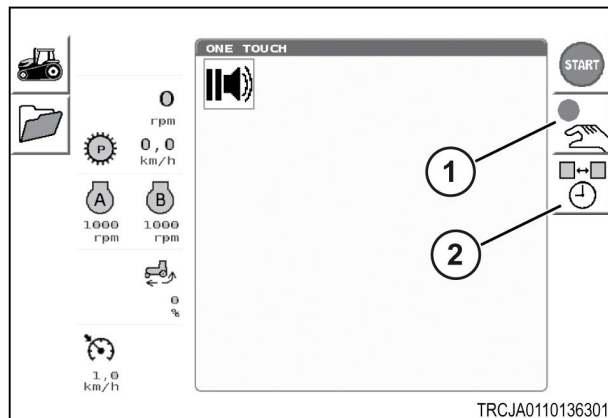

Fig. 122

- Nella schermata Headland Management, l'operatore può selezionare diverse operazioni in sequenza. Premere il tasto (1) per inserire un blocco funzioni. Premere il tasto (2) per eliminare un blocco funzioni. Premere il tasto (3) per completare modifica della sequenza.

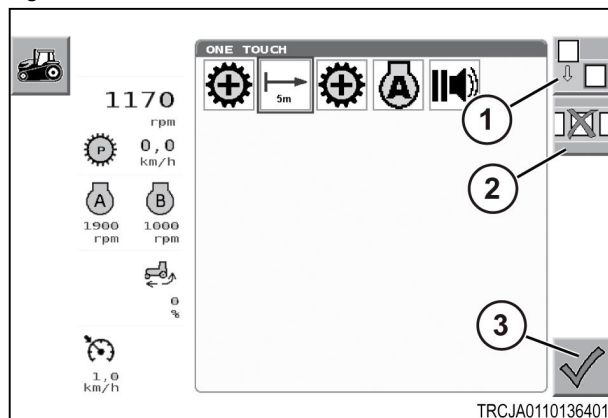

Fig. 123

- Premere il tasto (1) per avviare la registrazione della sequenza selezionata. La prossima funzione che verrà eseguita sarà evidenziata in rosso. Ogni volta che si avvia la macchina, è necessario avviare Headland Management.

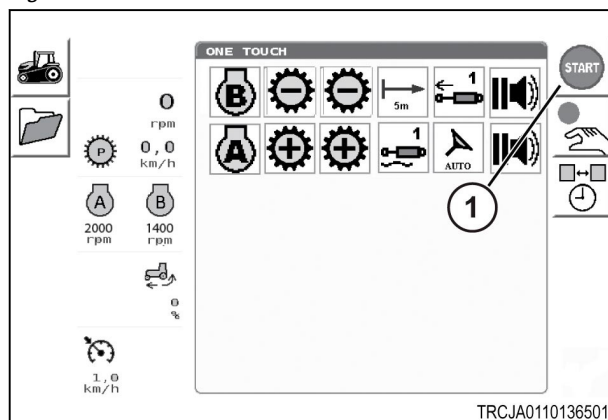

Fig. 124

- Premere il tasto (1) per arrestare Headland Management. Premere il tasto (2) per andare in avanti/indietro e selezionare il blocco funzioni successivo che verrà eseguito.

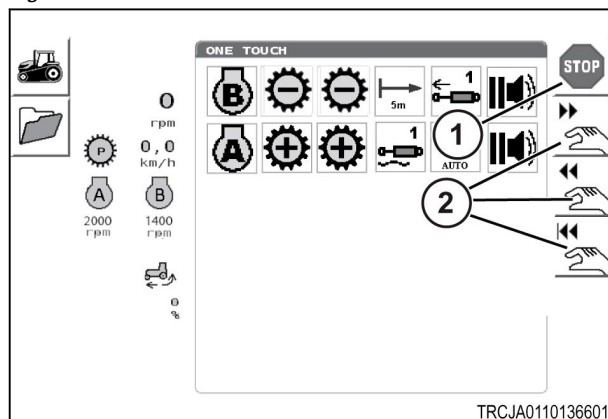

Fig. 125

7. Ecco una schermata di esempio relativa a un attrezzo di coltivazione. L'intera sequenza comporta la fuoriuscita dal campo, la sterzata e il rientro nel campo:

1. Motore preimpostato B
 - Passare due volte a una marcia inferiore
 - Corsa di cinque metri prima dell'estensione del distributore ausiliario 1
 - Pausa
2. Motore preimpostato A
 - Passare due volte a una marcia superiore
 - Flottaggio distributore ausiliario 1
 - Auto-Guide inserita
 - Pausa

La seconda parte della sequenza viene invertita nel momento in cui la macchina si avvicina al fine campo.

8. L'operatore può innestare il pulsante Headland Management (1) sulla leva di comando del cambio.
 - Tenendo premuto il tasto per due secondi si attiverà la sequenza fino alla pausa. Al raggiungimento di una pausa, viene emesso un segnale acustico.
 - La pressione e il rilascio del pulsante consente di far avanzare la sequenza di un incremento alla volta.

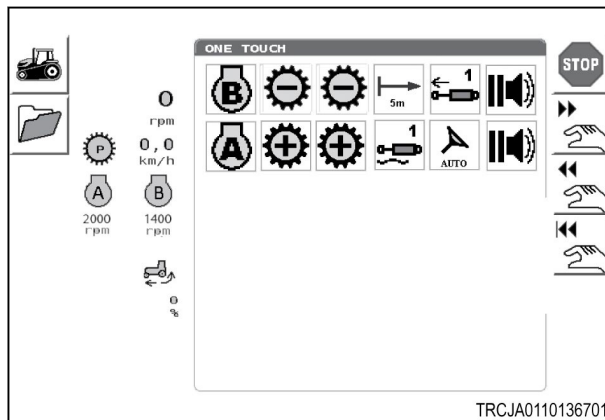

Fig. 126

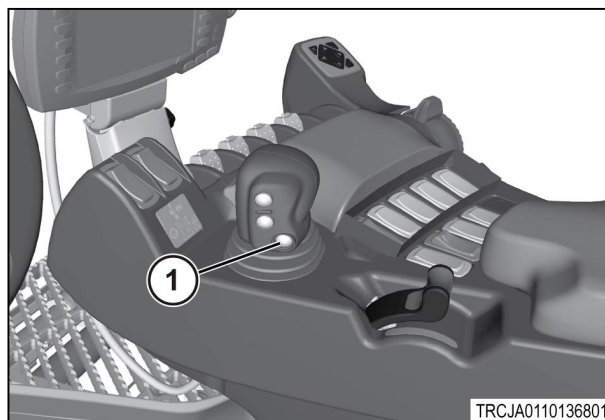
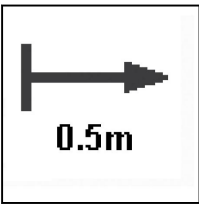
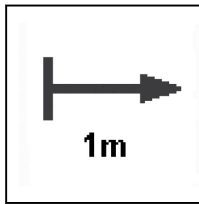
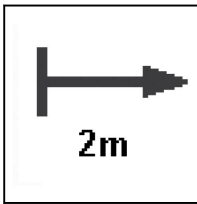
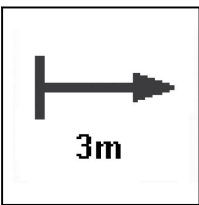
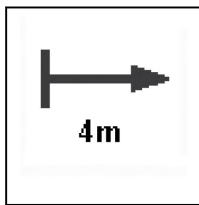
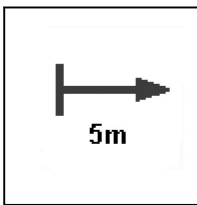
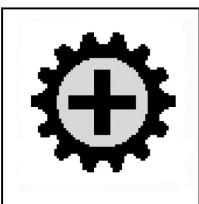

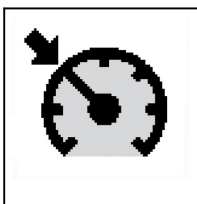

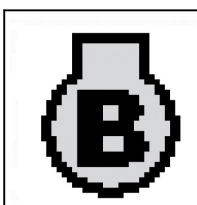
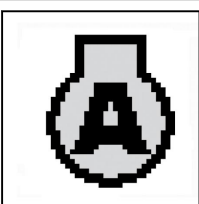
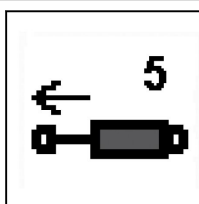
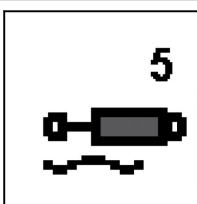
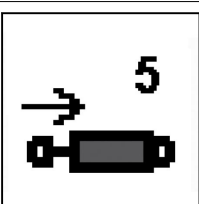
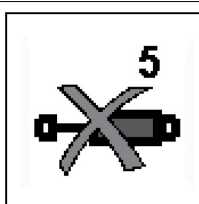
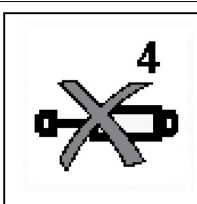
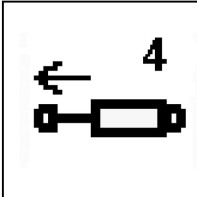
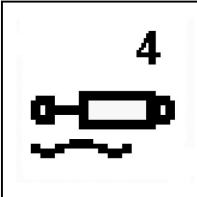
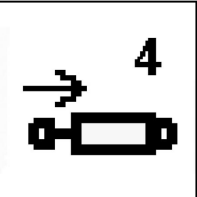
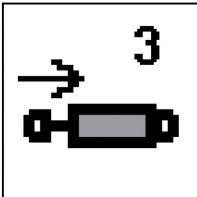
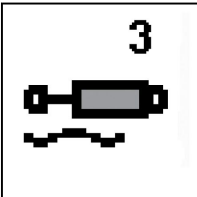
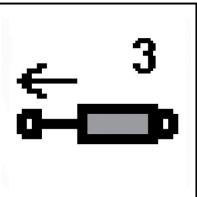
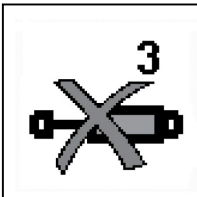
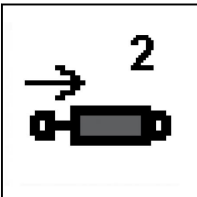
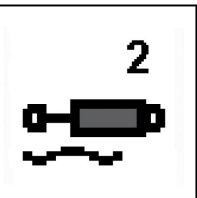
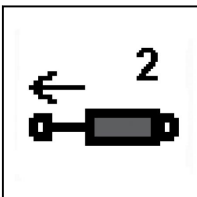
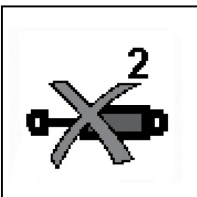
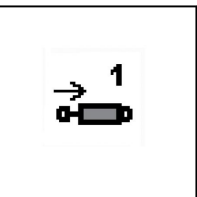
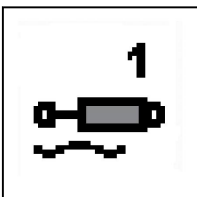
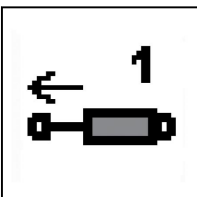
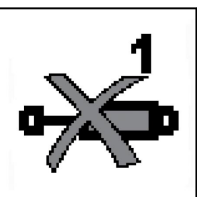
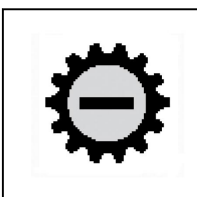
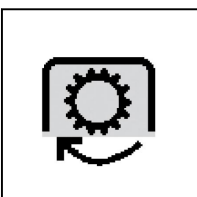
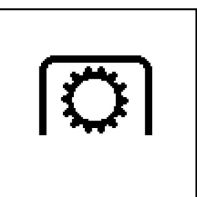
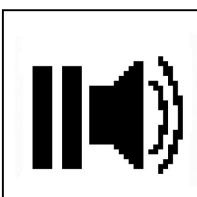
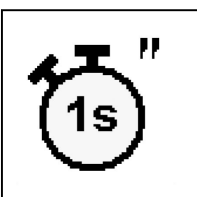

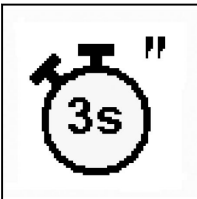
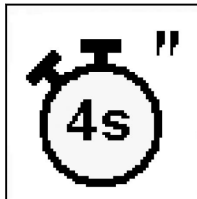
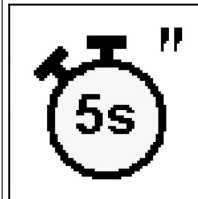
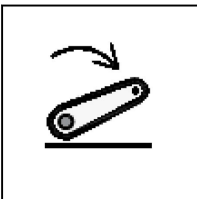
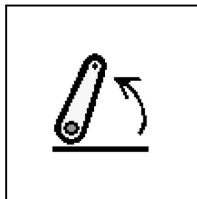

Fig. 127

3.17.25 Identificazione icona Headland Management

Identificazione icona Headland Management					
Distanza pausa 0,5 metri	 0.5m <i>Fig. 128</i>	Distanza pausa 1 metro	 1m <i>Fig. 129</i>	Distanza pausa 2 metri	 2m <i>Fig. 130</i>
Distanza pausa 3 metri	 3m <i>Fig. 131</i>	Distanza pausa 4 metri	 4m <i>Fig. 132</i>	Distanza pausa 5 metri	 5m <i>Fig. 133</i>
Passare a una marcia superiore	 <i>Fig. 134</i>	Uscita massima Power Management	 <i>Fig. 135</i>	Velocità di traslazione costante Power Management	 <i>Fig. 136</i>
Inserimento Auto-Guide	 AUTO <i>Fig. 137</i>	Arresto di tutte le modalità Power Management	 AUTO <i>Fig. 138</i>	Power Management motore B	 <i>Fig. 139</i>
Power Management motore A	 <i>Fig. 140</i>	Valvola aus. 5 arresto flusso estensione	 5 <i>Fig. 141</i>	Valvola aus. 5 flottazione	 5 <i>Fig. 142</i>
Valvola aus. 5 arresto flusso ritrazione	 5 <i>Fig. 143</i>	Valvola aus. 5 arresto	 5 <i>Fig. 144</i>	Valvola aus. 4 arresto	 4 <i>Fig. 145</i>

Identificazione icona Headland Management					
Valvola aus. 4 arresto flusso estensione	 Fig. 146	Valvola aus. 4 flottazione	 Fig. 147	Valvola aus. 4 arresto flusso ritrazione	 Fig. 148
Valvola aus. 3 arresto flusso ritrazione	 Fig. 149	Valvola aus. 3 flottazione	 Fig. 150	Valvola aus. 3 arresto flusso estensione	 Fig. 151
Valvola aus. 3 arresto	 Fig. 152	Valvola aus. 2 arresto flusso ritrazione	 Fig. 153	Valvola aus. 2 flottazione	 Fig. 154
Valvola aus. 2 arresto flusso estensione	 Fig. 155	Valvola aus. 2 arresto	 Fig. 156	Valvola aus. 1 arresto flusso ritrazione	 Fig. 157
Valvola aus. 1 flottazione	 Fig. 158	Valvola aus. 1 arresto flusso estensione	 Fig. 159	Valvola aus. 1 arresto	 Fig. 160
Passare a una marcia inferiore	 Fig. 161	Avvio presa di forza	 Fig. 162	Arresto presa di forza	 Fig. 163
Segnale acustico pausa	 Fig. 164	Pausa temporizzatore un secondo	 Fig. 165	Pausa temporizzatore due secondi	 Fig. 166

Identificazione icona Headland Management					
Pausa temporizzatore tre secondi		Pausa temporizzatore quattro secondi		Pausa temporizzatore cinque secondi	
	Fig. 167		Fig. 168		Fig. 169
Velocità di abbassamento dell'attacco		Velocità di sollevamento dell'attacco			
	Fig. 170		Fig. 171		

3.17.26 DTC memorizzati o attivi

1. Dal menu principale, selezionare la schermata DTC memorizzati o attivi (1). Selezionare l'icona utilizzando il pulsante della rotella di scorrimento.

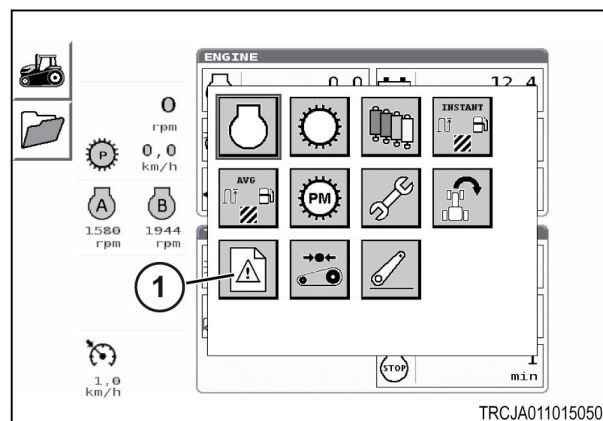

Fig. 172

2. La schermata corrente mostra le informazioni memorizzate. Passare alla schermata successiva premendo il tasto adiacente all'icona (1) e premendo il pulsante della rotella di scorrimento.

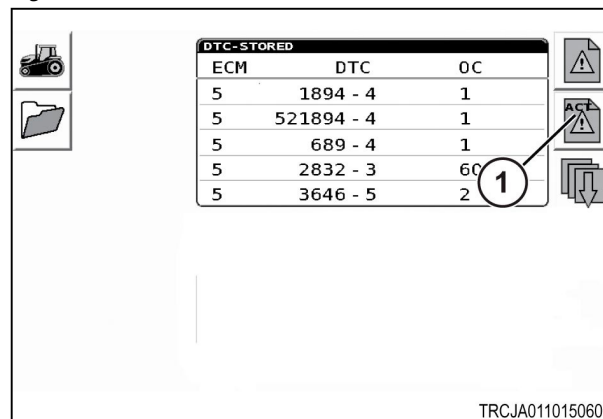

Fig. 173

3. La schermata corrente mostra le informazioni attive.

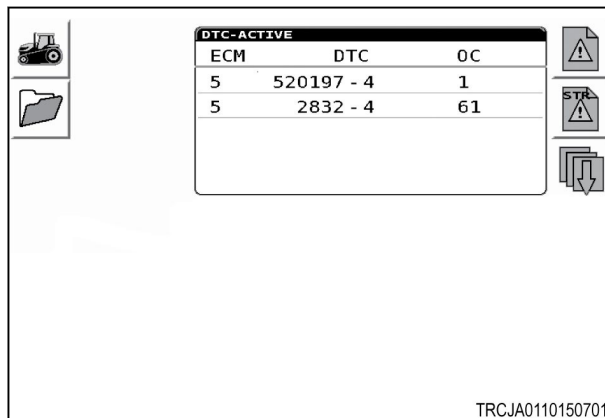

Fig. 174

3.17.27 Tensionamento dei cingoli

1. Sul menu principale, selezionare la schermata della tensione dei cingoli (1) mediante la rotella di scorrimento. Per selezionare l'icona, premere il pulsante della rotella di scorrimento.

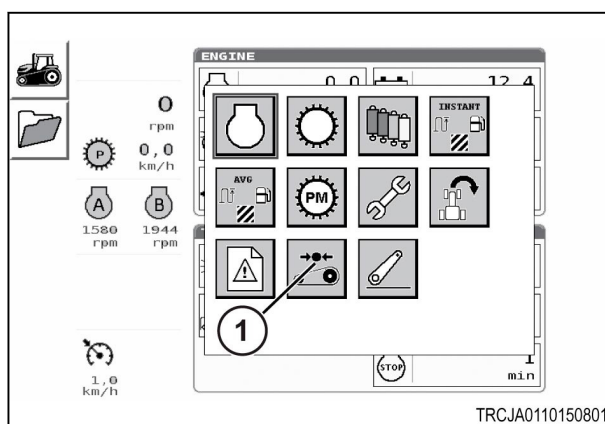

Fig. 175

2. La schermata della tensione dei cingoli monitorizza la tensione dei cingoli (1). Un allarme sonoro entra in funzione quando la tensione supera i valori normali (2).

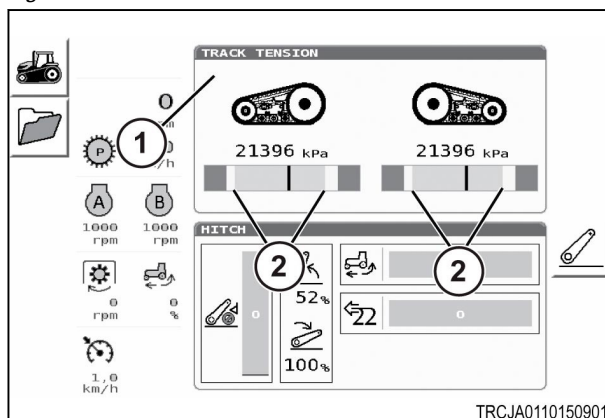

Fig. 176

3.17.28 Attacco

Procedura

1. Sul menu principale, selezionare la schermata dell'attacco (1) mediante la rotella di scorrimento. Selezionare l'icona evidenziata premendo il pulsante della rotella di scorrimento.

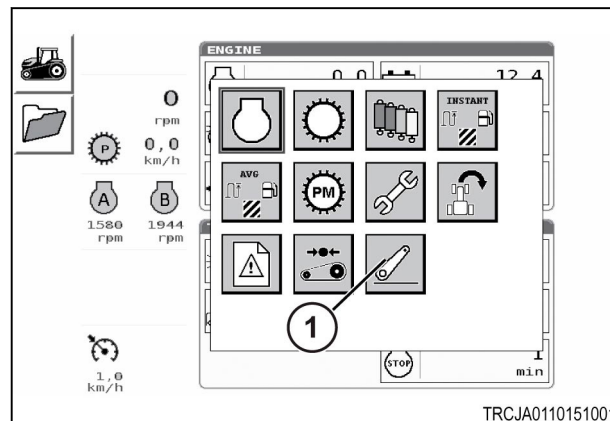

Fig. 177

2. La schermata dell'attacco visualizza le seguenti informazioni:

1	Velocità di sollevamento dell'attacco
2	Posizione dell'attacco a 3 punti
3	Velocità di abbassamento dell'attacco
4	Sensibilità allo slittamento
5	Controllo traino
6	Posizione dello sterzo

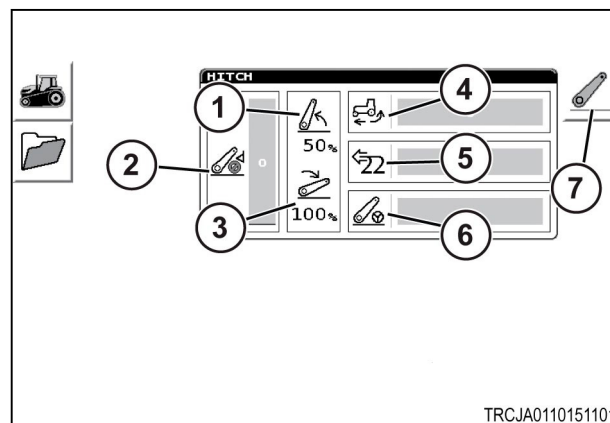

Fig. 178

Passare alla schermata successiva (7) premendo il pulsante della rotella di scorrimento.

3. Per modificare la selezione delle opzioni, scorrere fino alla casella evidenziata (1) e poi premere il pulsante della rotella di scorrimento. Il limite di sollevamento limita l'altezza massima dell'attacco a tre punti. Usare il limite di sollevamento per impedire che attrezzi di grande dimensione urtino il lato posteriore della cabina.

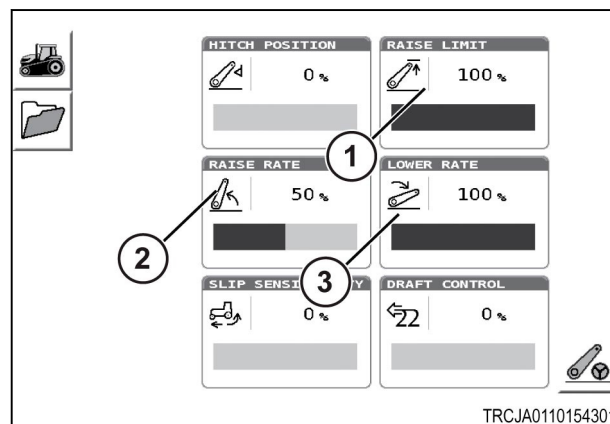

Fig. 179

La velocità di sollevamento (2) fa variare la velocità di sollevamento dell'attacco a tre punti.

NOTA:

Se la velocità di sollevamento è troppo alta, l'attacco a tre punti può superare il limite di sollevamento impostato. Si può prevenire questa situazione regolando la velocità di sollevamento su un valore più basso.

La velocità di abbassamento (3) fa variare la velocità di abbassamento dell'attacco a tre punti.

La sensibilità allo slittamento regola la risposta dell'attacco in condizioni di pericolo.

La presente funzione consente all'operatore di regolare la risposta dall'attacco a tre punti in base allo slittamento dei cingoli. Quando lo slittamento dei cingoli supera l'impostazione massima, l'attacco a tre punti si solleva finché lo slittamento dei cingoli torna sotto all'impostazione massima. Quando viene ridotto lo slittamento dei cingoli, l'attacco a tre punti torna alla profondità originale impostata con la leva di comando dell'attacco a tre punti.

L'operatore può regolare il valore della sensibilità allo slittamento, da zero al 100 per cento. Man mano che l'operatore aumenta il valore, l'attacco risponde prima allo slittamento dei cingoli. Man mano che l'operatore aumenta il valore, l'attacco si solleverà più in alto in risposta allo slittamento dei cingoli.

La macchina deve soddisfare le seguenti condizioni perché la sensibilità allo slittamento funzioni:

- Il valore impostato per la sensibilità allo slittamento è maggiore di zero
- Viene acquisita la posizione dell'attacco a tre punti
- La velocità di avanzamento è superiore a 4,8 km/h (3 mph)
- Il pedale della frizione di avanzamento graduale non è premuto

Per ottenere la velocità di traslazione effettiva viene utilizzato un sensore di velocità di traslazione. Il sensore della velocità di traslazione riceve un buon segnale dalle condizioni del terreno.

NOTA:

Facendo funzionare la macchina su acqua o neve, il radar potrebbe funzionare in modo non corretto. Se la funzione di sensibilità allo slittamento è attivata, l'attacco a tre punti può sollevarsi. La sensibilità allo slittamento può essere impostata su zero se la macchina si trova su un terreno compatto.

NOTA:

La funzione di sensibilità allo slittamento si disattiva quando l'attacco a tre punti viene sollevato tramite il relativo interruttore di sollevamento/abbassamento. La funzione di sensibilità allo slittamento si attiva quando l'attacco a tre punti viene abbassato e viene generato un carico di traino quantificabile.

4. Il controllo dello sforzo (1) viene eseguito sollevando l'attacco a tre punti se il regime motore scende sotto un valore minimo. È necessario soddisfare le seguenti condizioni perché il controllo dello sforzo funzioni:
- Viene acquisita la posizione dell'attacco a tre punti
 - La modalità di taratura non è selezionata
 - Il regime motore desiderato è superiore a 1.400 giri/min
 - Il valore impostato per il controllo dello sforzo è maggiore di zero.
 - La modalità Power Management è impostata sui motori A o B
 - La macchina si sposta a marcia avanti
 - Il pedale della frizione di avanzamento graduale non è premuto

L'impianto idraulico risponde a variazioni del carico trainato con ampi movimenti dell'attrezzo.

Anche la velocità del movimento del sollevatore diminuisce.

Impostare il controllo dello sforzo a zero. In questo stato, l'attacco è nella modalità di controllo posizione.

Osservare l'attrezzo mentre passa nel terreno. Se la reazione dell'impianto idraulico è eccessiva, ridurre la sensibilità. Per ridurre la sensibilità, diminuirla di alcuni gradi. Continuare questo procedimento finché l'entità del movimento dell'attrezzo diventi accettabile.

5. Il valore dell'altezza dell'attacco (1) fornisce all'operatore la posizione verticale dell'attacco a tre punti. Il valore dell'altezza dell'attacco corrisponde alla posizione dell'attacco stesso rispetto al parametro del limite di sollevamento.

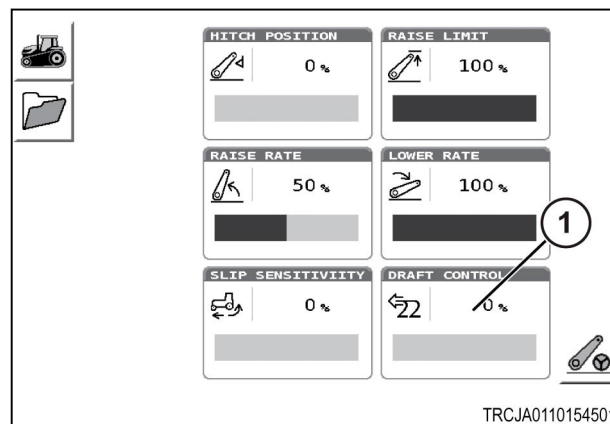

Fig. 180

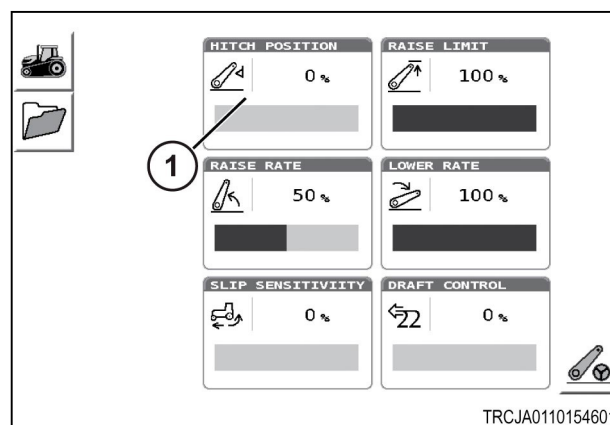

Fig. 181

6. Per modificare la selezione delle opzioni (1), utilizzare la rotella di scorrimento per evidenziare la casella selezionata. Premere il pulsante della rotella di scorrimento per selezionare l'opzione.

Lo sterzo dell'attacco a tre punti si verifica con i cilindri idraulici fissati al telaio dell'attacco. Lo sterzo dell'attacco a tre punti aiuta l'impianto sterzante differenziale della macchina quando è in funzione un attrezzo.

Lo sterzo dell'attacco a tre punti si verifica con i cilindri idraulici fissati al telaio dell'attacco. Lo sterzo dell'attacco a tre punti aiuta l'impianto sterzante differenziale della macchina quando è in funzione un attrezzo.

La modalità di sterzo consente a forze esterne applicate sui bracci di traino di spostare da lato a lato l'attacco a tre punti. Questa modalità è utile quando vengono collegati attrezzi all'attacco a tre punti. I bracci di traino possono muoversi indipendentemente l'uno dall'altro. La modalità di sterzo può essere utilizzata anche con smorzamento di sterzata per sterzare meglio durante il normale funzionamento.

Il disassamento dello sterzo consente all'operatore di regolare la posizione dell'attacco a 3 punti in qualsiasi punto dall'estrema sinistra all'estrema destra. Quando viene selezionata la posizione desiderata, l'attacco a tre punti viene mantenuto nella nuova posizione. Quando l'attacco a tre punti è in posizione sollevata, l'attacco ritorna nella nuova posizione durante l'abbassamento.

La funzione di sterzo dell'attacco a tre punti non può funzionare in modalità di flottazione se si verifica una qualsiasi tra le seguenti condizioni:

- La presa di forza è inserita
- La posizione dell'attacco a tre punti non viene acquisita
- L'interruttore di sollevamento/abbassamento è in posizione di sollevamento

La modalità di flottazione viene disattivata temporaneamente quando l'operatore solleva l'attacco a tre punti con l'interruttore di sollevamento/abbassamento. Durante l'abbassamento dell'attacco, viene attivata la modalità di flottazione.

La modalità flottante può essere utilizzata durante il funzionamento normale per consentire manovre di sterzata più agevoli

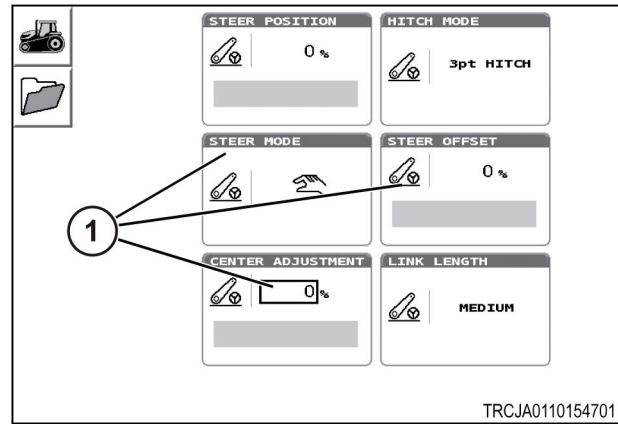

Fig. 182

utilizzando la modalità flottante libera con ammortizzamento regolabile.
L'ammortizzamento avviene grazie alla regolazione del flusso attraverso la valvola idraulica. Questo parametro può essere regolato da bloccato a flottante libero senza ammortizzamento.

3.17.29 Taratura dello slittamento

1. Utilizzare la rotella di scorrimento (1) per evidenziare l'icona del trattore (2). Premere il pulsante della rotella di scorrimento per selezionare l'icona.

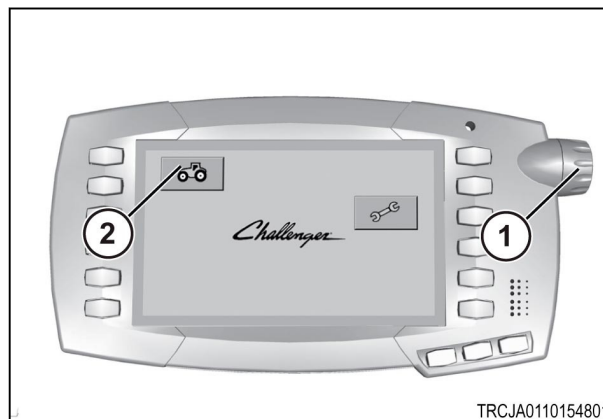

Fig. 183

2. Premere il tasto (1) per selezionare il menu di configurazione.

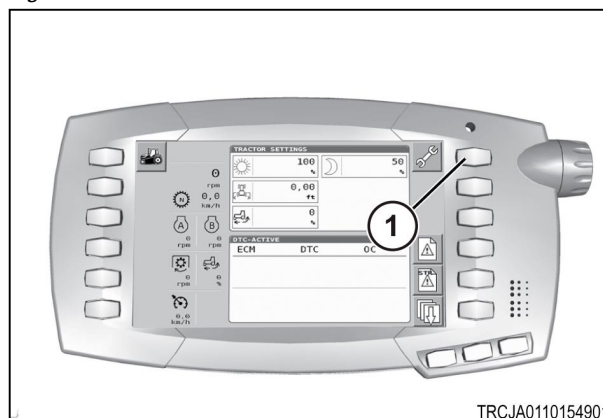

Fig. 184

3. Premere il tasto (1) per selezionare il menu di taratura

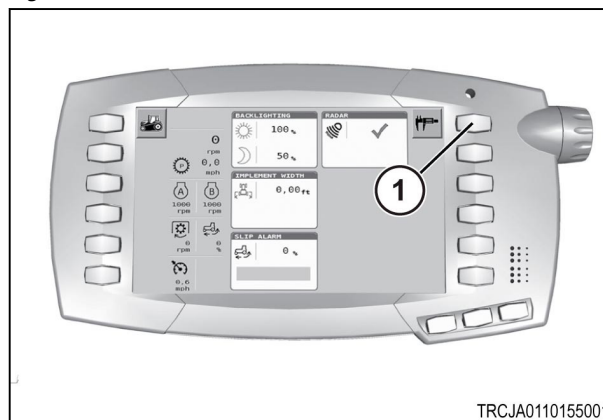
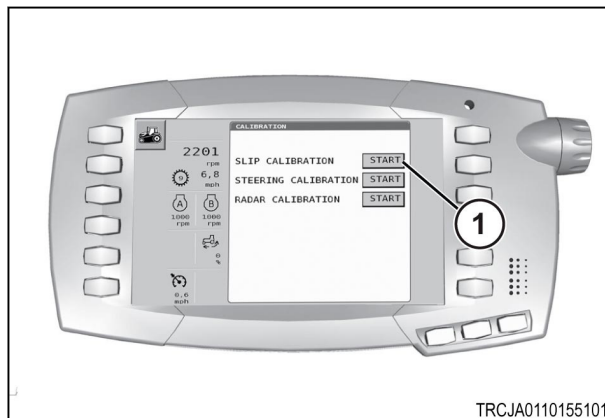

Fig. 185

4. Utilizzare la rotella di scorrimento per evidenziare il pulsante di avvio taratura di slittamento (1). Premere il pulsante della rotella di scorrimento per selezionare l'opzione.



TRCJA0110155101

Fig. 186

5. La taratura di slittamento viene visualizzata:
- Durante la taratura, accertarsi che non vi sia slittamento della cinghia MTS.
 - Impostare la velocità del trattore alla velocità di avanzamento di 8 km/h (5 mph)
 - Premere il tasto accanto all'icona del segno di spunta (1) per accettare l'impostazione e iniziare la taratura.
 - Guidare il trattore a velocità di traslazione costante per quattro secondi.
 - Se è necessario interrompere la taratura, premere il tasto accanto alla X (2).

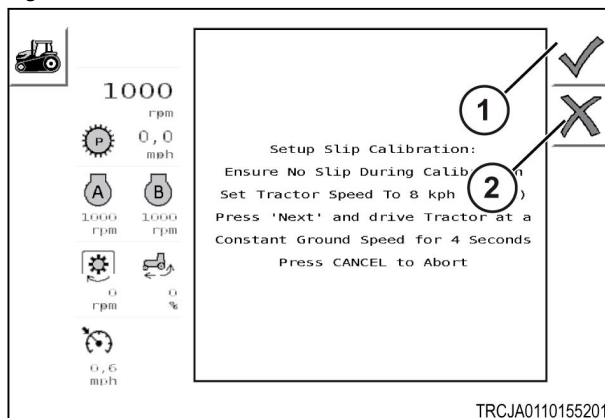

TRCJA0110155201

Fig. 187

6. All'avvio della taratura, sulla schermata viene visualizzato il seguente messaggio "taratura dello slittamento in corso". Dopo quattro secondi, premere il tasto accanto al segno di spunta (1).

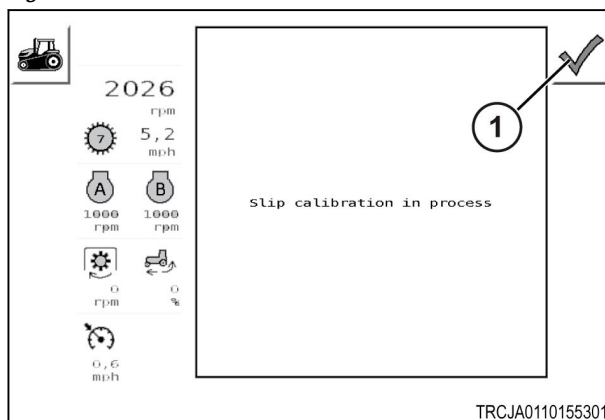

TRCJA0110155301

Fig. 188

7. Al completamento della taratura, sulla schermata viene visualizzato il seguente messaggio "taratura dello slittamento riuscita".

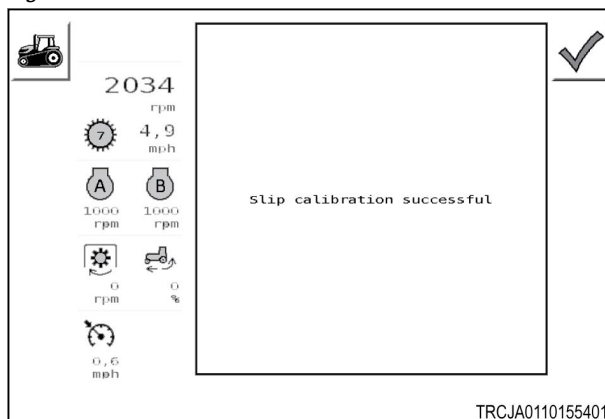

TRCJA0110155401

Fig. 189

3.17.30 Taratura dello sterzo

1. Utilizzare la rotella di scorrimento (1) per evidenziare l'icona della macchina (2). Premere il pulsante centrale per confermare la selezione.

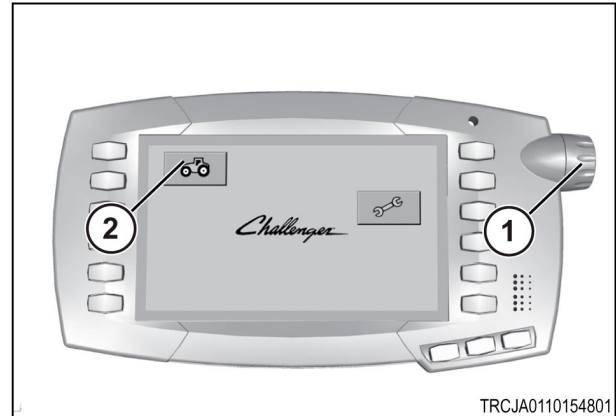

TRCJA0110154801

Fig. 190

2. Premere il tasto (1) per selezionare il menu di configurazione.

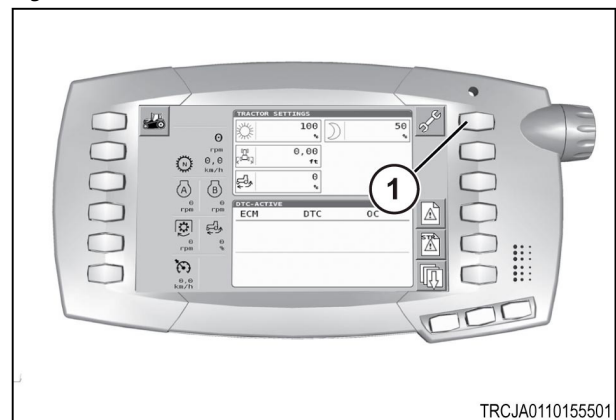

TRCJA0110155501

Fig. 191

3. Premere il tasto (1) per selezionare il menu di taratura.

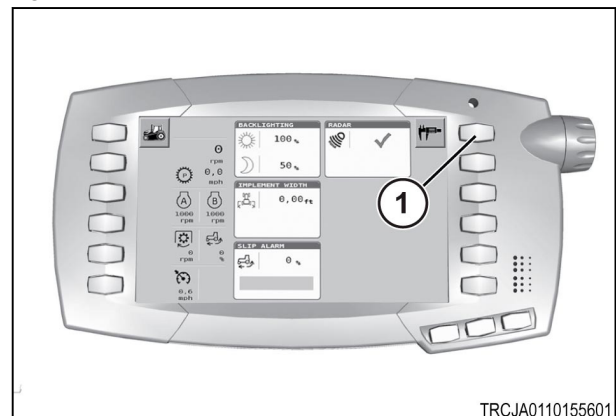

TRCJA0110155601

Fig. 192

4. Utilizzare la rotella di scorrimento per evidenziare il pulsante di avvio della taratura dello sterzo (1). Premere il pulsante centrale per confermare la selezione.

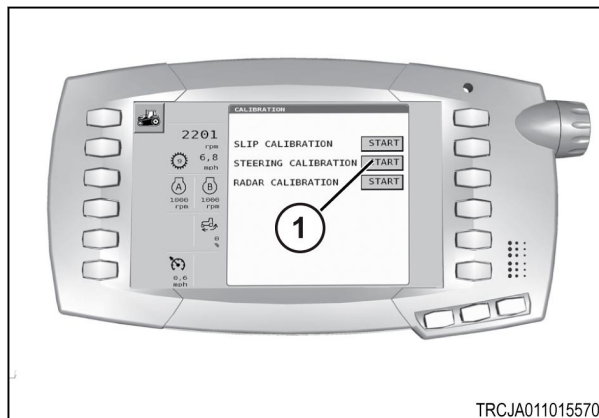

TRCJA0110155701

Fig. 193

5. La taratura automatica dello sterzo è inserita.

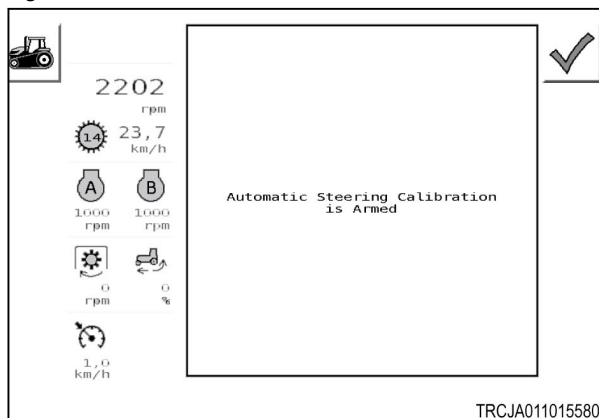

TRCJA0110155801

Fig. 194

6. La taratura è completa quando si verificano le seguenti condizioni:
 - Regime motore superiore a 1.950 giri/min
 - Velocità di traslazione superiore a 16 km/h (10 mph)
 - Temperatura olio idraulico della trasmissione superiore a 40 °C (104 °F)
 - Volante centrato

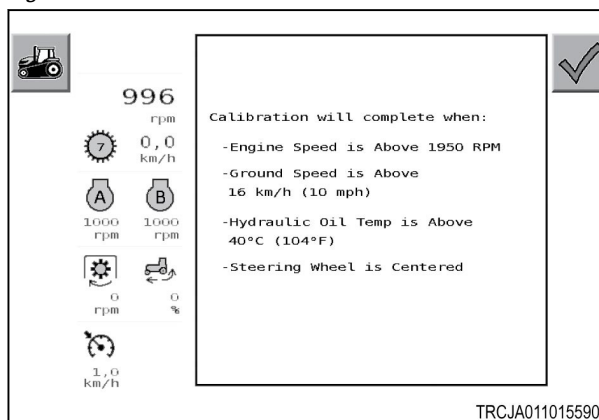

TRCJA0110155901

Fig. 195

7. Viene visualizzata la seguente schermata:

- Regime motore (1)
- Velocità di traslazione (2)
- Temperatura olio idraulico (3)

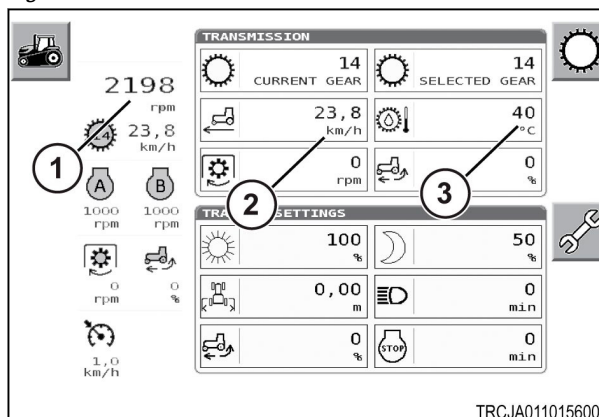

TRCJA0110156001

Fig. 196

3.17.31 Taratura del pedale di avanzamento graduale

1. La taratura del pedale di avanzamento graduale può essere avviata da questa schermata attivando l'alimentazione alla cabina.

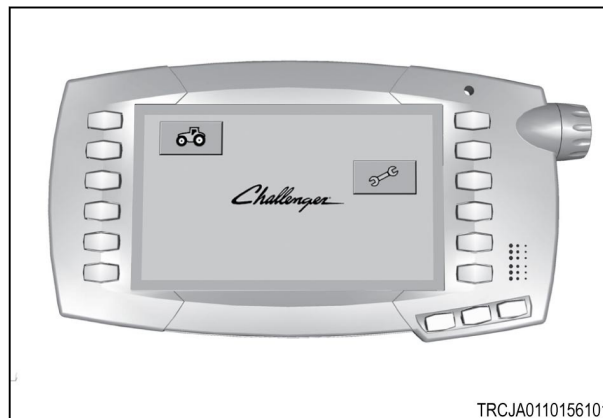

Fig. 197

2. Per eseguire la taratura del pedale di avanzamento graduale, premere il relativo pedale e tenerlo premuto per circa tre-cinque secondi. Rilasciare lentamente il pedale. Attendere tre secondi per ripetere la procedura. Ripetere questa processo per un totale di tre volte.

Quando la taratura è terminata, viene visualizzato un messaggio indicante il completamento del processo.

NOTA: Per l'esecuzione di tale procedura è fondamentale rispettare i tempi corretti. Se la taratura non è corretta, cambiare il tempo di mantenimento della pressione sul pedale di avanzamento graduale.

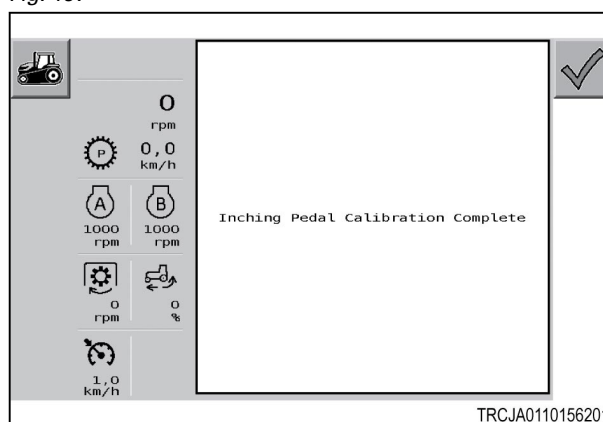

Fig. 198

3.17.32 Taratura del radar

1. Utilizzare un dispositivo di misurazione preciso per tracciare una distanza di 122 m (400 ft). È la distanza che l'operatore deve percorrere per tarare correttamente il radar. Utilizzare la rotella di scorrimento (1) per evidenziare l'icona della macchina (2). Premere il pulsante centrale per confermare la selezione.

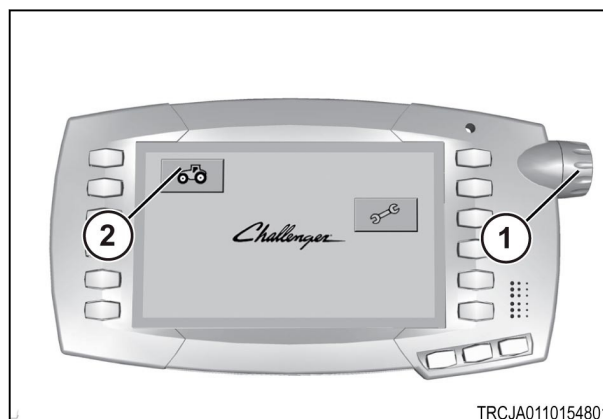

Fig. 199

- Premere il tasto (1) per selezionare il menu di configurazione.

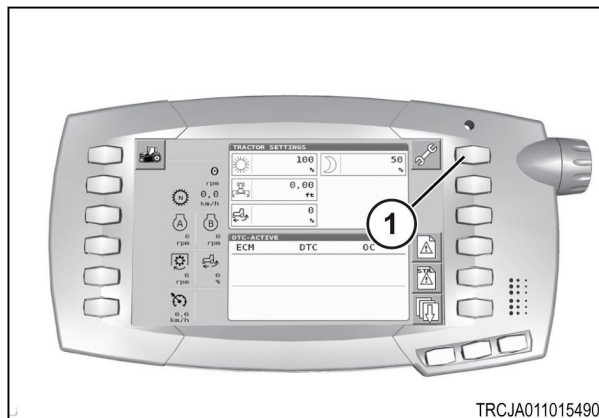

Fig. 200

- Premere il tasto (1) per selezionare il menu di taratura.

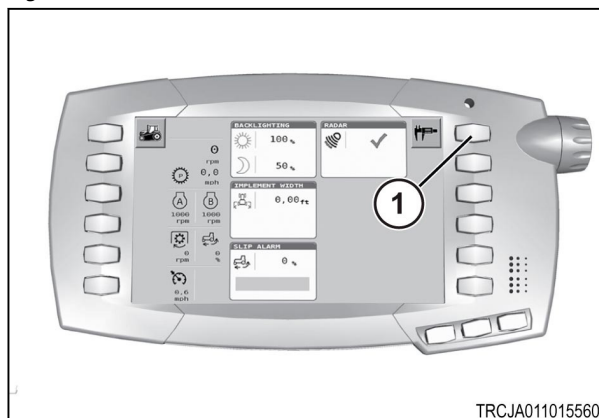

Fig. 201

- Utilizzare la rotella di scorrimento per evidenziare il pulsante di avvio della taratura del radar (1). Premere il pulsante della rotella di scorrimento per selezionare l'opzione.

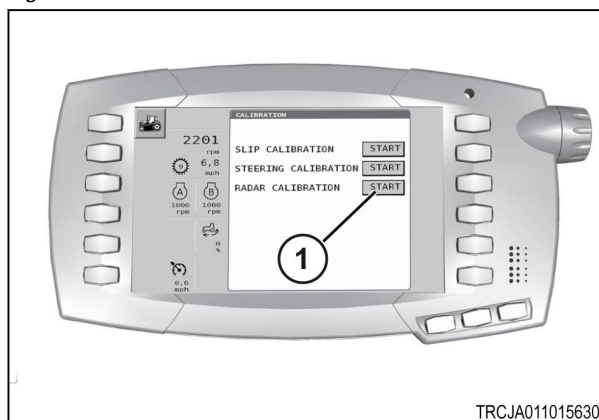

Fig. 202

- Dopo aver contrassegnato la distanza con la macchina nel punto iniziale, premere il tasto accanto al segno di spunta (1) per avviare la taratura.

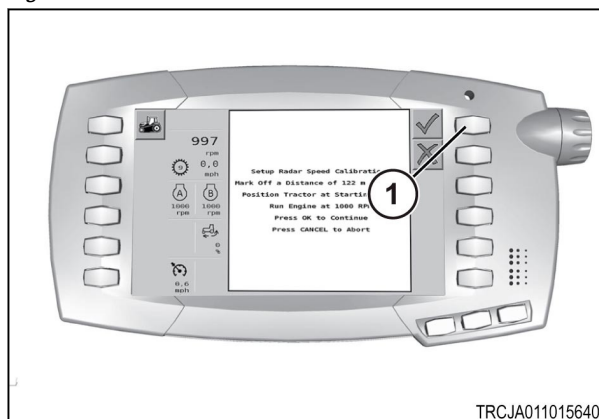
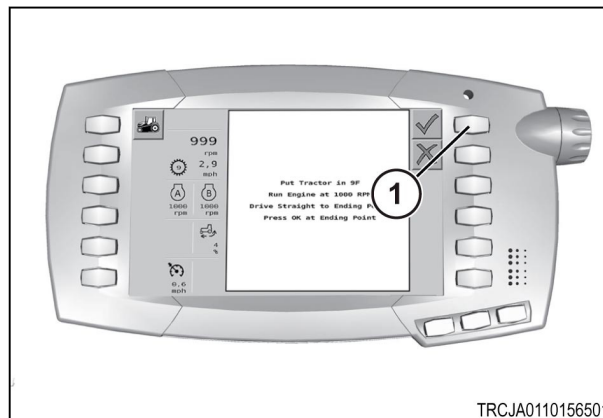

Fig. 203

6. Seguire i comandi sullo schermo durante il processo di taratura. Nel punto finale, premere il tasto accanto al segno di spunta (1).



TRCJA0110156501

Fig. 204

7. Il radar della macchina è quindi tarato.

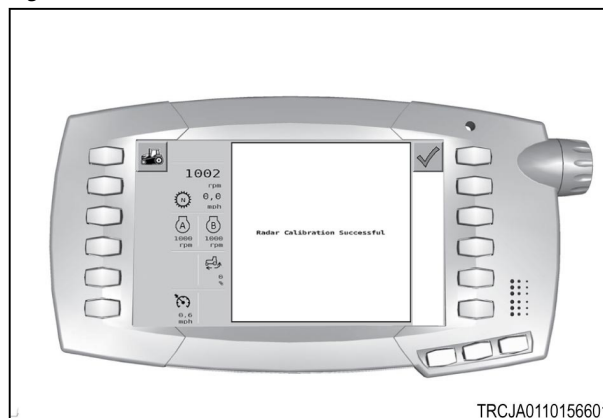



TRCJA0110156601

Fig. 205

3.17.33 Abilitazione della videocamera

Procedura

1. Installare la videocamera a distanza.
2. Collegare il cavo al terminale
3. Selezionare le icone nel seguente ordine.
 → 
4. Selezionare la casella accanto a **Video** (1).
5. Inserire un segno di spunta nella casella (2).
6. Selezionare .

Risultato

 verrà visualizzato sul lato sinistro della schermata.

7. Selezionare .

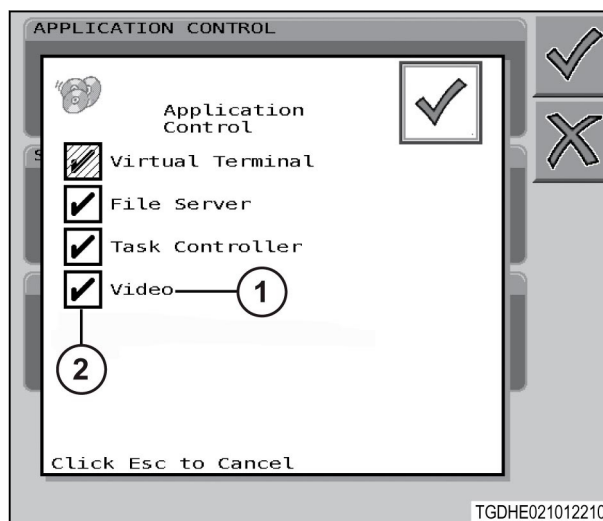





TGDHE0210122101

Fig. 206

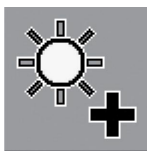
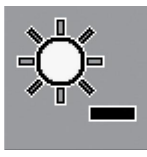
8. Dalla schermata della videocamera, regolare la visualizzazione in base alle necessità.

La funzione (1) e la regolazione (2) selezionate vengono visualizzate nella parte inferiore dello schermo.

Icona	Descrizione
	Aumento della luminosità
	Diminuzione della luminosità
	Aumento del contrasto
	Diminuzione del contrasto
	Immagine speculare
	Schermo intero

9. Selezionare l'icona sul lato sinistro della schermata per tornare alla schermata principale dell'applicazione desiderata.

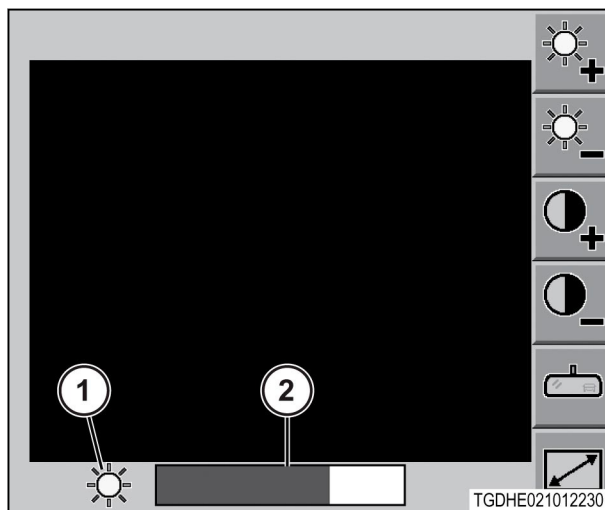

Fig. 207

3.18 Funzionamento dell'impianto pneumatico

3.18.1 Funzionamento dell'impianto pneumatico

L'impianto pneumatico montato sulla macchina è su richiesta. È disponibile anche un'opzione freno del rimorchio pneumatico.

Il compressore dell'aria è montato sul lato destro del motore. Il compressore è raffreddato ad acqua e lubrificato con olio. L'aria viene aspirata nel compressore dall'aspirazione aria del motore e spinta nell'essiccatore aria. Il compressore sposta 360 cc/rev (22 in³/rev) di aria.

L'aria fluisce verso l'essiccatore montato sul longherone sinistro. L'essiccatore dell'aria è collegato al serbatoio dell'aria principale e al serbatoio di rigenerazione. Un attacco dell'aria è collegato all'estremità del serbatoio dell'aria principale. L'attacco è montato sulla parte anteriore del longherone sinistro per l'utilizzo degli attrezzi pneumatici.

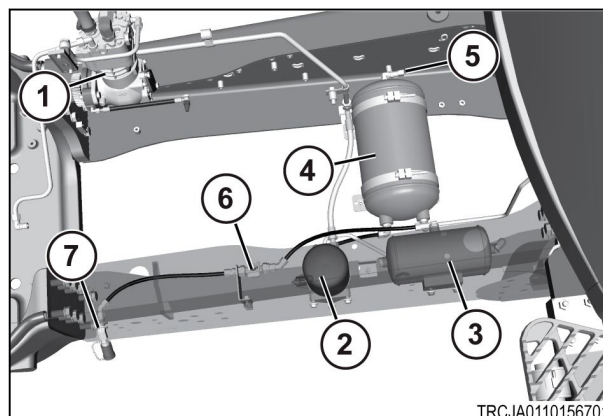

Fig. 208

Disposizione dei componenti dell'impianto pneumatico	
1	Compressore dell'aria
2	Essiccatore d'aria
3	Serbatoio di rigenerazione
4	Serbatoio dell'aria principale
5	Sensore di pressione aria
6	Valvola di ritegno
7	Attacco dell'aria

3.18.2 Raccordo del tubo flessibile dell'aria

ATTENZIONE: Per evitare lesioni personali, indossare sempre protezioni per gli occhi e il volto quando si utilizza l'aria compressa.

Sul longherone anteriore sinistro del telaio è ubicato l'attacco per il collegamento del tubo flessibile dell'aria. Questo attacco è disponibile su macchine dotate di un compressore e di un serbatoio dell'aria. Usare questo attacco solo per impieghi leggeri.

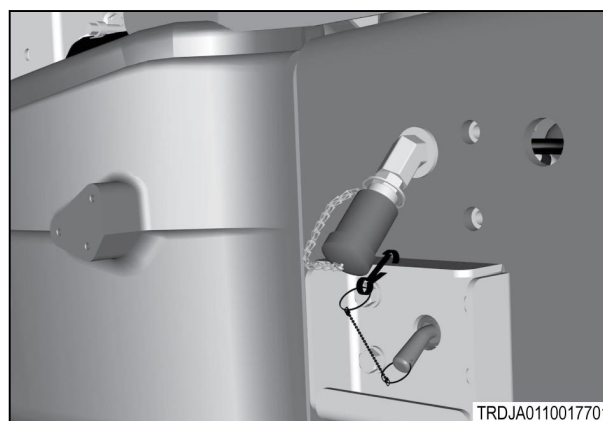

Fig. 209

3.18.3 Attacchi dei freni pneumatici del rimorchio

Gli attacchi dei freni pneumatici del rimorchio (1), se in dotazione, sono installati sul retro della macchina tramite il gruppo valvole. Gli attacchi vengono utilizzati per collegare i rimorchi e/o gli attrezzi che utilizzano freni pneumatici.

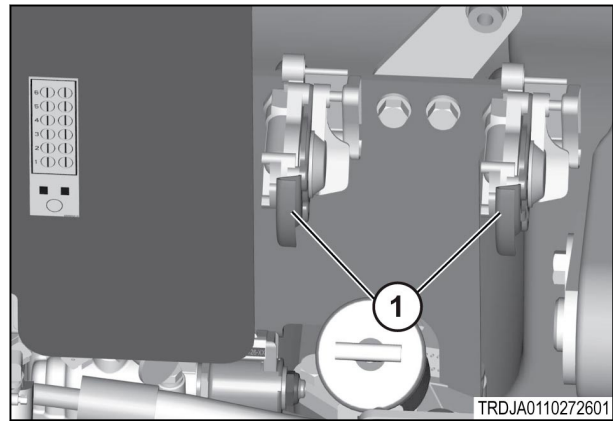

Fig. 210

3.19 Controllo della macchina

3.19.1 Comando dell'acceleratore

Utilizzare la leva del comando acceleratore (1) per controllare il regime motore. Per aumentare il regime motore, spingere la leva dell'acceleratore in avanti, per diminuirlo, spingerla indietro.

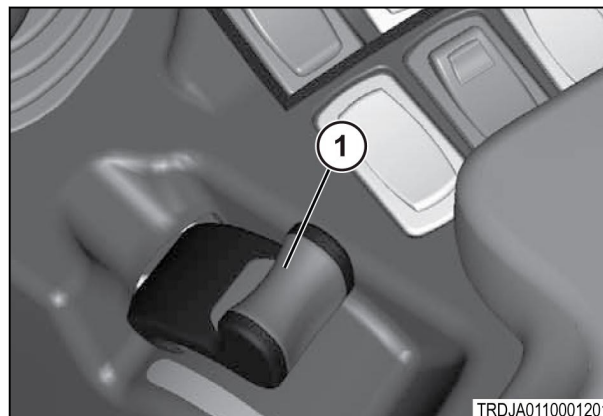

Fig. 211

3.19.2 Deceleratore (opzionale)

Premere il pedale (1) per escludere la leva di comando dell'acceleratore. Il deceleratore riduce il regime motore fino al raggiungimento del punto impostato. Quando si rilascia il pedale, il regime motore torna al valore impostato della leva di comando dell'acceleratore. L'operatore può utilizzare il pedale del deceleratore per uniformare anche la decelerazione del motore. La decelerazione del motore è proporzionale alla gamma di corsa del pedale del deceleratore.

L'operatore può regolare il punto di impostazione del deceleratore. Il punto di impostazione del deceleratore va da un valore minimo di 1.200 giri/min fino a un massimo di 2.300 giri/min.

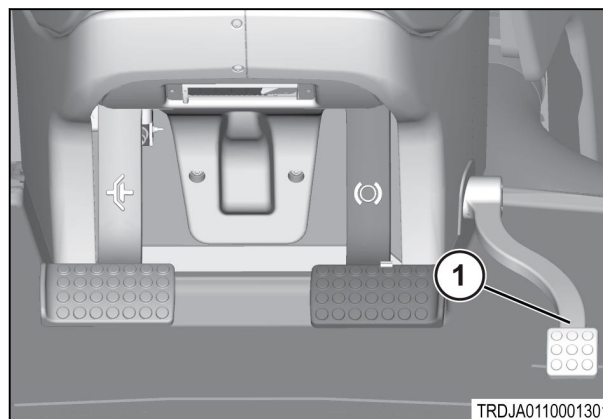

Fig. 212

NOTA: Non utilizzare il deceleratore durante la marcia su strada della macchina. L'interruttore di bloccaggio marcia su strada consente di disabilitare il deceleratore durante la marcia su strada.

3.19.3 Comando del freno



ATTENZIONE:

La distanza di arresto del trattore aumenta durante il traino di attrezzature pesanti. Durante il traino di attrezzature non dotate di freni, non procedere a una velocità superiore a 32 km/h (19,9 mph). Non trainare attrezzature che abbiano un peso di una volta e mezzo maggiore del peso del trattore, a meno che l'attrezzatura trainata non sia dotata di freni del rimorchio. La mancata osservanza di queste precauzioni può causare incidenti e lesioni personali.



ATTENZIONE:

In fase di frenata, una macchina molto sbilanciata diventa instabile. Ridurre la velocità e prestare la massima attenzione quando si viaggia su strada con delle attrezzature montate sulla macchina o con un peso di attacco negativo. La mancata osservanza di queste precauzioni può causare incidenti e lesioni personali.

3.19.4 Freni di servizio

Premendo il pedale del freno di servizio (1), viene applicata una forza frenante uguale su entrambi gli assali di trasmissione. Aumentando la forza sul pedale, la forza di frenata aumenta.

I freni di servizio sono servoassistiti idraulicamente e autoregolanti. A motore spento, i freni continuano a funzionare.

Ogni volta che il pedale del freno di servizio viene spinto e viene arrestato il motore, l'impianto frenante utilizza l'olio ad alta pressione conservato nell'accumulatore dei freni. A motore spento, un accumulatore completamente carico conserva olio sufficiente per almeno sei frenate.

Avviare il motore per caricare nuovamente l'accumulatore dei freni.

Usare i freni di servizio per arrestare la macchina quando il motore non è in funzione.

Controllare periodicamente il pedale del freno a motore spento. Il pedale del freno deve trasmettere una sensazione di stabilità quando viene premuto. La corsa del pedale deve essere sufficiente.

IMPORTANTE: *Non usare il pedale del freno di servizio come poggiapiedi. Tenendo il pedale parzialmente premuto si provoca inutilmente l'usura dei freni.*

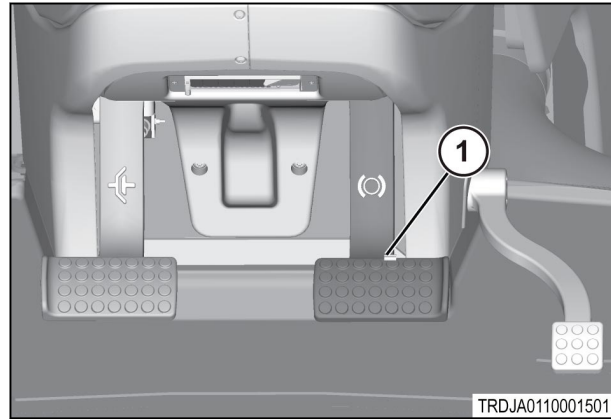

Fig. 213

3.19.5 Freni idraulici del rimorchio se in dotazione

L'impianto idraulico dei freni del rimorchio utilizza olio pressurizzato fornito dall'impianto idraulico dell'attrezzo per inserire i freni del rimorchio. Quando l'operatore preme il pedale del freno di servizio, la valvola del freno di servizio invia un segnale alla valvola dei freni del rimorchio. La valvola del freno per rimorchio invia olio pressurizzato proveniente dalla pompa idraulica dell'attrezzo per l'azionamento dei freni del rimorchio.

L'impianto frenante del rimorchio utilizza:

- Pompa a pistoni a cilindrata variabile
- Valvola prioritaria/sterzo
- Valvola del freno per rimorchio
- Serbatoio dell'olio idraulico
- Attacco del rimorchio (1)

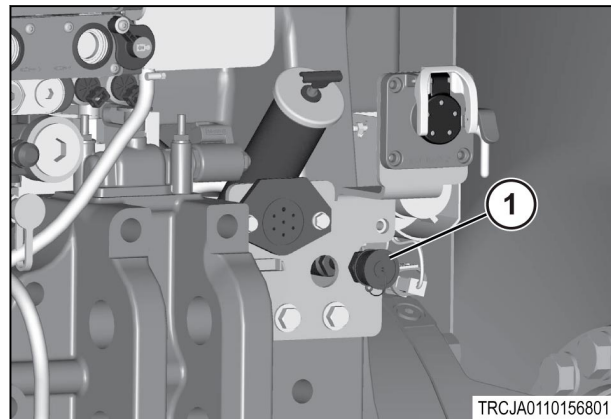

Fig. 214

3.19.6 Freno di stazionamento

IMPORTANTE: Non inserire il freno di stazionamento mentre la macchina è in movimento, a meno che i freni di servizio primari non funzionino. L'utilizzo del freno di stazionamento come freno di servizio durante il normale funzionamento causerà gravi danni all'impianto frenante.

Usare il freno di stazionamento per tenere ferma la macchina. Inserire sempre il freno di stazionamento e arrestare il motore prima di uscire dalla macchina.

Per arrestare e parcheggiare la macchina:

1. Portare la leva di comando della trasmissione in folle.
2. Premere il pedale del freno di servizio per arrestare la macchina.
3. Portare la leva di comando della trasmissione in posizione di parcheggio sollevando il blocco del comando (1).
4. Arrestare il motore della macchina.

Il freno di stazionamento viene inserito automaticamente se il motore viene spento e la velocità di traslazione è inferiore a 1,5 mph.

Per inserire il freno di stazionamento:

1. La chiave deve essere in posizione Run.
2. La leva di comando della trasmissione è in posizione di stazionamento.

Tensione della molla inserisce il freno di stazionamento. La pressione idraulica disinserisce il freno di stazionamento. Utilizzare la procedura di traino se il motore è in stallo e non vi è pressione idraulica disponibile per rilasciare il freno di stazionamento.

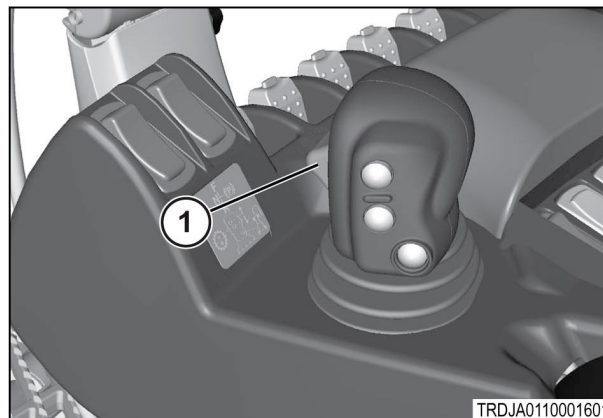

Fig. 215

3.19.7 Leva manuale del freno di stazionamento

ATTENZIONE: Dal momento che il movimento della leva è limitato, può risultare difficile rilevare il corretto inserimento del freno di stazionamento manuale. Per attivare il freno di stazionamento manuale, è necessaria una forza di circa 15,9 kg (35 lb). Il movimento imprevisto della macchina può causare lesioni personali o la morte. Parcheggiare su superfici piane e abbassare eventuali attrezzi per impedire il movimento della macchina. Utilizzare dei cunei per ruote per impedire il movimento della macchina fino al termine della riparazione.

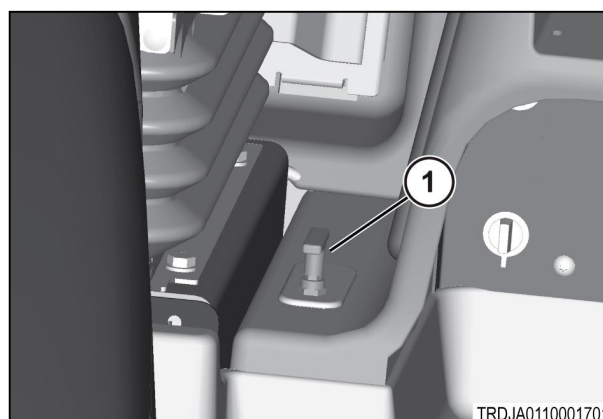

Fig. 216

ATTENZIONE: Dopo l'inserimento della leva manuale del freno di stazionamento, accertarsi che la leva torni in posizione neutra. Il mancato posizionamento neutro della leva può provocare guasti al freno di stazionamento, se l'unità viene riavviata e messa in marcia.

La leva del freno di stazionamento si trova sul lato sinistro del sedile dell'operatore. Sul centro di gestione della macchina viene indicato di usare la leva nel caso l'alimentazione elettrica non sia disponibile o si sia verificato un guasto nel solenoide del freno di stazionamento.

Per innestare manualmente il freno di stazionamento (1):

- Portare la leva di comando della trasmissione in posizione di stazionamento
- Tirare verso l'alto la leva
- Tenere la leva premuta per circa cinque secondi per innestare il freno di stazionamento

3.20 Comando del pedale di avanzamento graduale

Il trattore cingolato ha una buona funzione di movimento a scatti. A volte, l'operatore può bloccare il motore al punto che il motore inizi ad andare in stallo. A questo punto, l'operatore preme rapidamente il pedale di avanzamento graduale per evitare che il motore vada in stallo. L'operatore deve quindi:

1. Passare alla marcia inferiore adeguata
2. Ridurre il carico sul trattore sollevando l'attrezzo
3. Portare la trasmissione in folle
4. Rilasciare il pedale di avanzamento graduale
5. Utilizzare la modulazione automatica per innestare la marcia avanti o la retromarcia, senza utilizzare il pedale di avanzamento graduale. Ciò determinerà automaticamente la velocità di innesto delle frizioni in base al carico e ridurrà la quantità di slittamento.

Utilizzare il comando del pedale di avanzamento graduale (1) per controllare il funzionamento della trasmissione nelle condizioni seguenti:

- Collegamento degli attrezzi
- Funzionamento in spazi stretti

Utilizzare il pedale di avanzamento graduale per disinnestare la trasmissione all'arresto della macchina.

Non utilizzare il comando del pedale di avanzamento graduale quando si avvia la macchina in presenza di carichi o quando si cambia marcia durante le operazioni sul campo.

Utilizzare il pedale di avanzamento graduale soltanto se le marce basse non sono basse abbastanza ai regimi motore moderato o basso per garantire un controllo accurato durante le operazioni. L'uso ripetuto del comando del pedale di avanzamento graduale per l'avvio in condizione di carico ridurrà la durata della trasmissione.

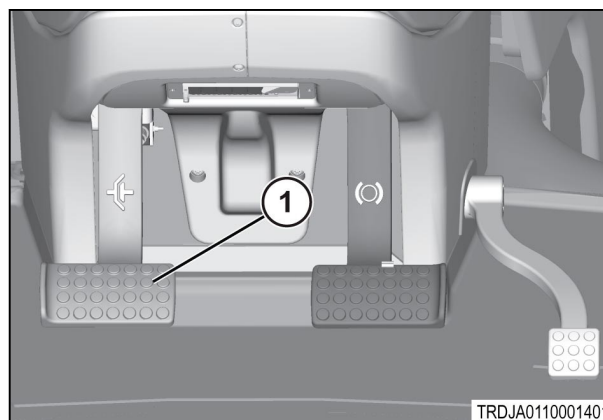

Fig. 217

3.21 Trasmissione

3.21.1 Comando della trasmissione

IMPORTANTE: Se il peso totale della macchina supera 17.690 kg (39.000 lb), il funzionamento continuato con il carico massimo applicato alla barra di traino, a velocità di traslazione inferiori a 6,4 km/h (4 mph), ridurrà la durata della trasmissione. Se si rende necessario operare a pieno carico al di sotto di 6,4 km/h (4 mph) per periodi prolungati di tempo, occorre limitare il peso del veicolo a un massimo 17.690 kg (39.000 lb).

La trasmissione ha le seguenti caratteristiche standard:

- Sedici marce avanti
- Quattro retromarce
- Comandi elettronici programmabili

Il cambio di marcia può avvenire nei tre modi seguenti:

- Innesti sequenziale
- Innesto inversore
- Speedmatching

NOTA: Se si scala la marcia dalla quinta alla quarta, o se si richiede il passaggio dalla quinta alla quarta, a pieno carico, la trasmissione passa automaticamente alla terza marcia in avanti per migliorare la qualità del cambio marce e la durata della trasmissione.

3.21.2 Rapporto superriduttore

La trasmissione del superriduttore fornisce una riduzione di 4,0:1 nella velocità di traslazione. Aggiunta di 14 marce avanti e tre retromarce sotto i 5,63 km/h (3,5 mph) .

Per innestare la trasmissione del superriduttore, procedere come segue:

- Arrestare la macchina.
- Portare la leva di comando della trasmissione in posizione di stazionamento.
- Premere la parte superiore dell'interruttore del superriduttore (1).

Per disinnestare la trasmissione del superriduttore, procedere come segue:

- Arrestare la macchina.
- Portare la leva di comando della trasmissione in posizione di stazionamento.
- Premere la parte inferiore dell'interruttore del superriduttore (1).

Quando si innesta la trasmissione del superriduttore, la trasmissione tenta di allineare il rapporto precedentemente selezionato con il rapporto di trasmissione del superriduttore più vicino.

Quando si disinnesta la trasmissione del superriduttore, la trasmissione tenta di abbinare il rapporto del superriduttore precedentemente selezionato al rapporto di trasmissione più vicino della trasmissione standard.



Fig. 218

È possibile preselezionare un rapporto di marcia avanti del superriduttore compreso tra 1C e 14C. Inoltre, è possibile preselezionare un rapporto di retromarcia del superriduttore compreso tra 1R e 3R.

IMPORTANTE: La trasmissione di riduzione dei rapporti del superriduttore consente velocità di traslazione molto basse. Non utilizzare rapporti bassi per applicare carichi eccessivi di traino sulla macchina, poiché riducono notevolmente la durata della trasmissione. La trasmissione di riduzione dei rapporti del superriduttore è prevista per l'utilizzo con attrezzi azionati dalla presa di forza:

- rimorchi
- attrezzi innestati dal comando velocità di traslazione collegati alla barra di traino o all'attacco a tre punti.

Il centro di gestione della macchina visualizza il rapporto di trasmissione del superriduttore.

- (1) Rapporto attuale
- (2) Velocità del veicolo
- (3) Velocità della presa di forza
- (4) Rapporto selezionato

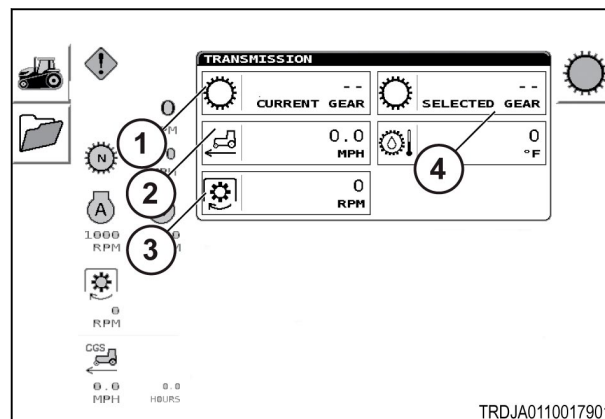

Fig. 219

3.21.3 Leva di comando della trasmissione

La leva di comando della trasmissione (1) è dotata di un pulsante di bloccaggio (2). Sollevare il pulsante per innestare e disinnestare la posizione di stazionamento. Sollevare il pulsante di bloccaggio per consentire il movimento tra le posizioni di stazionamento e folle, dalla posizione di folle alla posizione di marcia avanti o dalla posizione di folle alla retromarcia.

Spostare la leva in avanti per la marcia avanti o indietro per la retromarcia. La leva di comando della trasmissione viene utilizzata per cambiare rapidamente marcia. Premere il pulsante (3) per selezionare una marcia superiore o il pulsante (4) per selezionare una marcia inferiore. La pressione prolungata dei pulsanti consente un passaggio rapido da una marcia all'altra.

Spostare il cambio in sequenza utilizzando i tre seguenti metodi.

- Preselezionare una marcia prima di muovere la macchina.

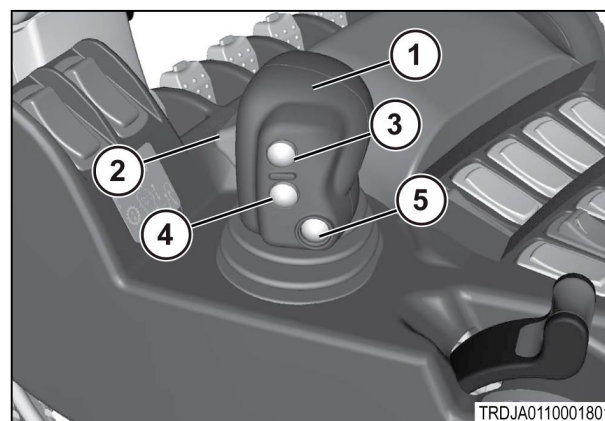

Fig. 220

- Usare la funzione Power Shift per cambiare marcia mentre la macchina è in movimento.
- Utilizzare l'interruttore One-Touch(5)

3.21.4 Schema di innesto della trasmissione

La macchina è dotata di una grande capacità di trazione. Il picco di potenza del motore si raggiunge a un regime motore di circa 1.800 giri/min. La coppia massima si ottiene a circa 1.400 giri/min. Per evitare un'usura prematura della frizione della trasmissione, è importante mantenere il regime motore oltre 1400 giri/min quando si innestano le marce con carichi elevati.

Quando si innestano le marce con carichi elevati a regimi del motore inferiori a 1.400 giri/min, la frizione deve essere inserita rapidamente per evitare l'usura prematura dei dischi della frizione, ma ciò non è possibile a causa della mancanza di pressione di carica del basso regime del motore. Ciò causa lo slittamento del pacco frizione con conseguente surriscaldamento e aumento dell'usura del disco della frizione. A regimi del motore superiori a 1400 giri/min vi è una pressione di carica adeguata per inserire rapidamente le frizioni e impedire l'usura prematura.

Per migliorare la durata dei componenti della trasmissione, si raccomanda di mantenere il regime motore al di sopra di 1400 giri/min. Se il motore è azionato a scatti a un regime inferiore a 1400 giri/min, l'operatore non deve scalare la marcia ma ridurre il carico sul motore/trasmissione, consentendo l'aumento del regime motore oltre 1400 giri/min prima di cambiare.

Un metodo per evitare il funzionamento a scatti con un regime motore inferiore a 1400 giri/min consiste nell'utilizzare la gestione della potenza - Modalità di uscita massima. La gestione della potenza cambierà automaticamente le marce del trattore per mantenere la potenza massima generata, circa 1800 giri/min.

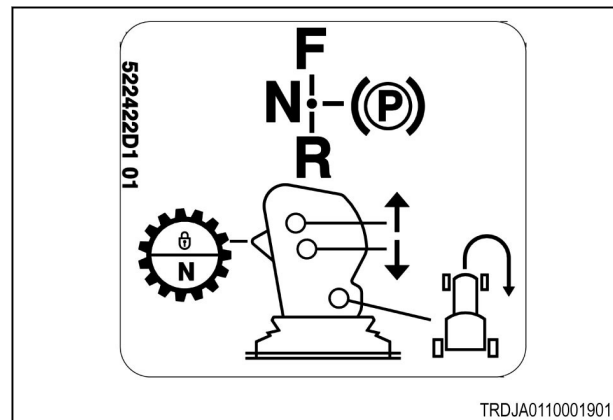

Fig. 221

3.21.5 Preselezione di una marcia prima di far muovere la macchina

NOTA: La trasmissione torna automaticamente in posizione F7 e 1R quando la chiave dell'interruttore di avviamento del motore è in posizione Run. La leva di comando della trasmissione, quando viene portata in posizione di retromarcia, visualizza la retromarcia. La decima marcia è la marcia più alta con la quale si può iniziare un movimento in avanti da una posizione di arresto.

Per preselezionare una marcia diversa da quelle predefinite, procedere come segue.

1. Avviare il motore con la leva di comando della trasmissione in posizione di stazionamento.
2. Utilizzare i pulsanti di passaggio alla marcia superiore (1) e inferiore (2) per selezionare la marcia desiderata.
3. Portare la leva di comando della trasmissione in folle.
4. **NOTA:** *Quando si cambia la marcia avanti predefinita, cambia anche la retromarcia predefinita nella stessa misura.*

Selezionare la marcia desiderata e premere il pulsante di bloccaggio del folle mentre si sposta la leva di comando completamente in avanti per inserire le marce avanti.

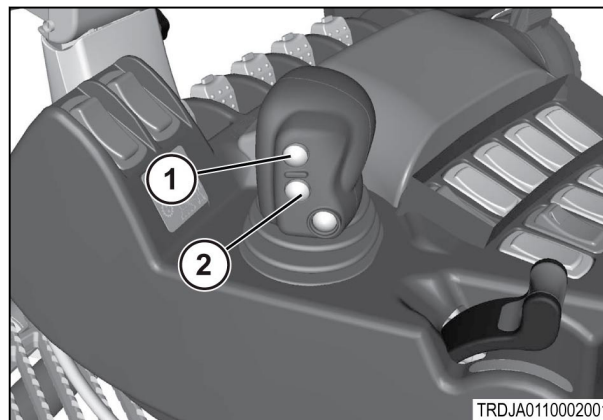

Fig. 222

3.21.6 Preselezione di una marcia mediante il comando della frizione di avanzamento graduale

Il comando della frizione di avanzamento graduale può essere utilizzato per modulare l'innesto della frizione. Premere completamente il comando della frizione di avanzamento graduale prima di spostare la leva di comando della trasmissione in marcia avanti o retromarcia.

Rilasciare lentamente il pedale per avviare il movimento del trattore.

3.21.7 Innesto inversore

L'innesto inversore viene utilizzato per cambiare rapidamente direzione di corsa senza dover usare il comando della frizione di avanzamento graduale.

IMPORTANTE: *Per evitare un'usura eccessiva della frizione della trasmissione, si consiglia di non usare l'innesto inversore di mentre si traina un carico elevato ad alta velocità. In questa situazione, arrestare la macchina prima di cambiare direzione usando il pedale di avanzamento graduale e i freni di servizio.*

ATTENZIONE: *Non spostare la leva di comando in posizione di folle mentre si viaggia ad alta velocità. Spostando la leva di comando in posizione di folle, la trasmissione potrebbe adattarsi alla velocità rendendo impossibile la rifelezione della marcia originale, in particolare durante la marcia in discesa. Ciò potrebbe causare la perdita di controllo della macchina e provocare un incidente e lesioni personali.*

Per cambiare direzione di marcia, sollevare il pulsante di blocco (1). Portare la leva di comando della trasmissione in direzione completamente opposta.

L'innesto inversore può essere eseguito a qualsiasi regime del motore. Inoltre, è possibile selezionare qualsiasi marcia.

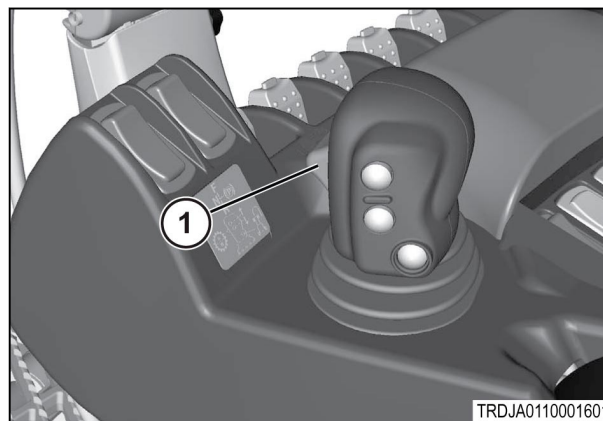

Fig. 223

3.21.8 Speedmatching

Premendo il pedale del freno di servizio (1), si applica una forza frenante uguale su entrambi gli assali di trasmissione. Con maggior sforzo sul pedale, la potenza di frenata aumenta.

Quando si viaggia su strada con una marcia avanti superiore alla 12^a, la trasmissione può automaticamente selezionare un rapporto per adeguare il regime del motore alla velocità su strada.

Ciò è particolarmente importante quando si traina un rimorchio pesante.

Per attivare la funzione Speedmatching e adeguare quindi la velocità per il passaggio a una marcia superiore, la macchina deve procedere con la 12^a marcia avanti inserita o con una marcia superiore. Premere il comando della frizione di avanzamento graduale (2) mentre si riduce rapidamente il regime motore (3).

Per attivare la funzione Speedmatching e adeguare quindi la velocità per il passaggio a una marcia inferiore, ridurre il regime motore a circa 1.000 - 1.200 giri/min. Premere il comando della frizione di avanzamento graduale mentre si aumenta rapidamente al massimo il regime motore.

Ciò è possibile solo durante il funzionamento a marce superiori a quella predefinita selezionata.

NOTA: L'adeguamento della velocità è esteso a tutte le marce inferiori fino alla marcia predefinita selezionata dall'operatore.

Eccezione: se l'operatore innesta manualmente una marcia avanti, quest'ultima prevale sulla marcia predefinita.

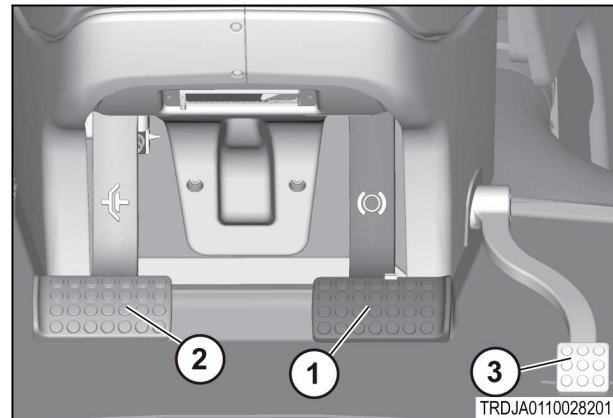

Fig. 224

3.22 Comandi idraulici

3.22.1 Funzionamento dei distributori idraulici

ATTENZIONE: Il movimento imprevisto di un'attrezzatura può provocare lesioni personali o morte. L'estensione o la ritrazione di un cilindro idraulico dipende dal collegamento dei tubi flessibili dell'attrezzo. Verificare che i tubi flessibili dell'attrezzo siano collegati correttamente alla macchina e funzionino come previsto. Prima di usare l'attrezzo, sgombrare da ostacoli l'area intorno alla macchina e fare allontanare il personale.

I distributori idraulici sono controllati da leve di comando idraulico sulla consolle destra.

Il distributore idraulico n. 1 si trova sul fondo del gruppo valvole idrauliche.

Ciascun distributore idraulico contiene una valvola di ritegno del carico nella posizione di estensione e di ritrazione. Le valvole di controllo carico sono installate per limitare la deriva dell'attrezzo. Se un attrezzo è sollevato e il motore è disattivato, le valvole di controllo carico impediscono che l'attrezzo si abbassi.

Le leve di comando idraulico hanno le seguenti posizioni:

- La posizione di tenuta viene utilizzata per bloccare idraulicamente il circuito dell'attrezzo quando non viene usato.
- Per estendere un cilindro idraulico, tirare indietro la leva di comando idraulico nella posizione di estensione.
- Tirare la leva di comando idraulico attraverso la posizione di estensione finché non si avverte una resistenza maggiore. Continuare a tirare la leva oltre questo punto di resistenza. Ciò avvierà il ciclo di arresto estensione. Rilasciare la leva. La leva tornerà in posizione di tenuta. Il distributore idraulico continua a funzionare nella posizione di arresto fino al completamento del ciclo.
- Per ritrarre un cilindro idraulico, spingere avanti la leva di comando nella posizione di ritrazione.
- Spingere la leva di comando idraulico attraverso la posizione di ritrazione finché non si avverte una resistenza maggiore. Continuare a spingere la leva oltre il primo punto di resistenza. Ciò avvierà il ciclo di trattenimento in estensione. Rilasciare la leva.
- La leva torna in posizione di tenuta. Il distributore dell'attrezzo continua a funzionare nella posizione di trattenimento fino al completamento del ciclo.

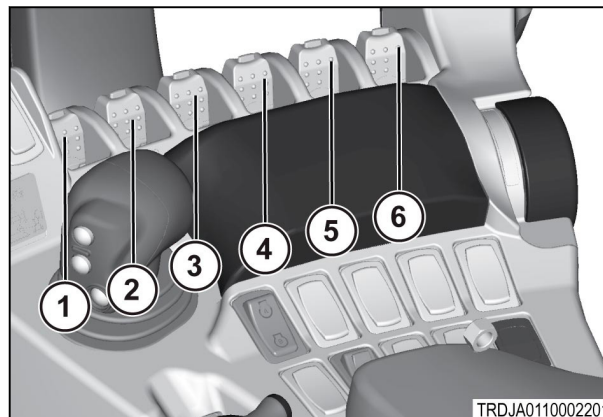

Fig. 225

- Spingere la leva di comando idraulico completamente in avanti per portare il distributore idraulico nella posizione di flottazione. Quando la leva di comando idraulico è in posizione di flottazione, il cilindro idraulico si estende o si ritrae per seguire il profilo del terreno. La leva di comando idraulico non torna automaticamente nella posizione di tenuta. Utilizzare la posizione di flottazione per ritrarre un cilindro ad azione singola. Utilizzare la posizione di flottazione come posizione OFF per i motorini idraulici.

Le valvole dell'attrezzo si trovano nella parte posteriore della macchina. Il distributore idraulico (1) si trova sul fondo del gruppo valvole idrauliche.

- La leva di comando idraulico (1) controlla la valvola dell'attrezzo 1.
- La leva di comando idraulico (2) controlla la valvola dell'attrezzo 2.
- La leva di comando idraulico (3) controlla la valvola dell'attrezzo 3.
- La leva di comando idraulico (4) controlla la valvola dell'attrezzo 4.
- La leva di comando idraulico (5) controlla la valvola dell'attrezzo 5.
- La leva di comando idraulico (6) controlla la valvola dell'attrezzo 6.

L'attacco sinistro del distributore idraulico è una luce di estensione e l'attacco destro è una luce di ritrazione.

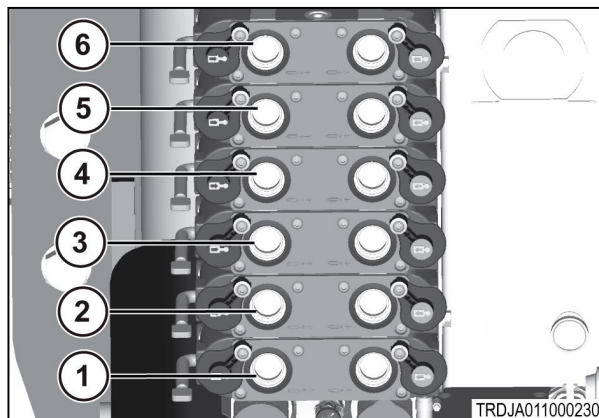

Fig. 226

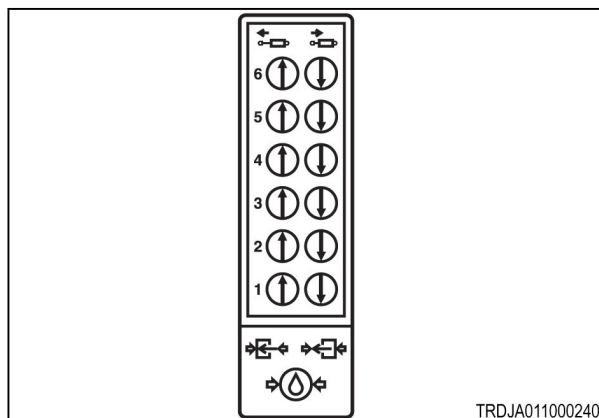

Fig. 227

3.22.2 Interruttore di bloccaggio per la guida su strada delle leve di comando idraulico

L'interruttore di bloccaggio per la guida su strada (1) consente all'operatore di disattivare tutte le funzioni dei distributori idraulici.

Oltre ai distributori idraulici, l'interruttore di bloccaggio per la guida su strada disattiva le seguenti funzioni:

- Pedale deceleratore
- Attacco a tre punti
- Modalità One-Touch
- Presa di forza (PTO)

Quando si preme la parte anteriore dell'interruttore, tutti i distributori idraulici si portano nella posizione di tenuta. Un comando idraulico può trovarsi in una posizione che non permette alla valvola di passare alla posizione di tenuta.

Le seguenti posizioni non consentono alla valvola di passare alla posizione di tenuta:

- Flottazione
- Arresto retrazione
- Arresto estensione

Il distributore idraulico in posizione di flottazione rimane in tale posizione finché la leva di comando idraulico non viene spostata fuori dalla posizione di flottazione.

Se un distributore idraulico è in posizione di arresto, la valvola rimane in tale posizione fino alla scadenza del tempo di arresto.

Se un distributore idraulico è in una posizione di arresto continuo, la valvola rimane in tale posizione finché non si sposta nuovamente la corrispondente leva di comando fuori dalla posizione di arresto.

Per rilasciare l'interruttore di bloccaggio, il dispositivo di sgancio della posizione in avanti deve essere tirato indietro prima che l'interruttore ritorni nella posizione OFF.

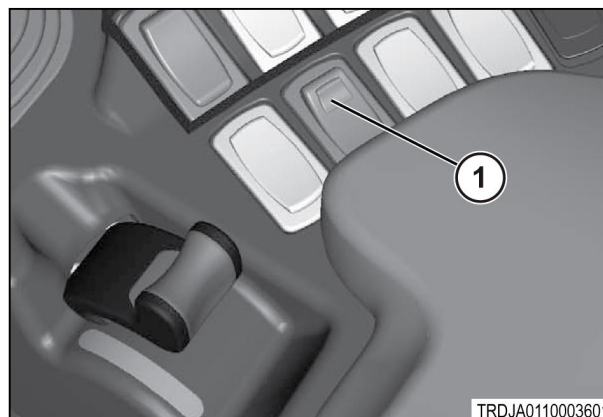

Fig. 228

3.23 Connessioni idrauliche generali

Gli attacchi di questa macchina accettano raccordi standard ISO 5675.

Gli attacchi sul lato sinistro del gruppo valvole sono pressurizzati quando la leva di comando si trova in posizione di estensione.

Gli attacchi sul lato destro del gruppo valvole sono pressurizzati quando il distributore si trova in posizione di ritrazione.

3.23.1 Collegamento dei tubi flessibili agli attacchi rapidi

NOTA: Sia il maschio sia la femmina degli attacchi rapidi sono elementi soggetti a usura. Prima di collegare i tubi flessibili, controllare che non siano presenti segni di usura sui raccordi. Sostituirli se necessario.

NOTA: Per aumentare la durata degli attacchi rapidi, sostenere correttamente i tubi flessibili, attenuando le sollecitazioni sugli attacchi.

IMPORTANTE: Pulire sempre l'interno degli attacchi e l'esterno della punta del connettore. Prima del collegamento, pulire con un panno pulito e privo di pelucchi. In caso contrario, si riduce la durata dell'attacco rapido e si contamina l'olio nel circuito dell'attrezzo.

Portare la leva di comando idraulico nella posizione di tenuta o di flottazione.

1. Ruotare verso l'alto i parapolvere (1) per accedere agli attacchi rapidi.
2. Spingere la leva (2) verso il basso per scaricare tutta la pressione idraulica. Questa operazione è particolarmente importante se il distributore idraulico viene lasciato nella posizione di tenuta. Dopo l'azionamento della leva (2), la leva può essere rilasciata.
3. Spingere con decisione i tubi flessibili nell'attacco (3).

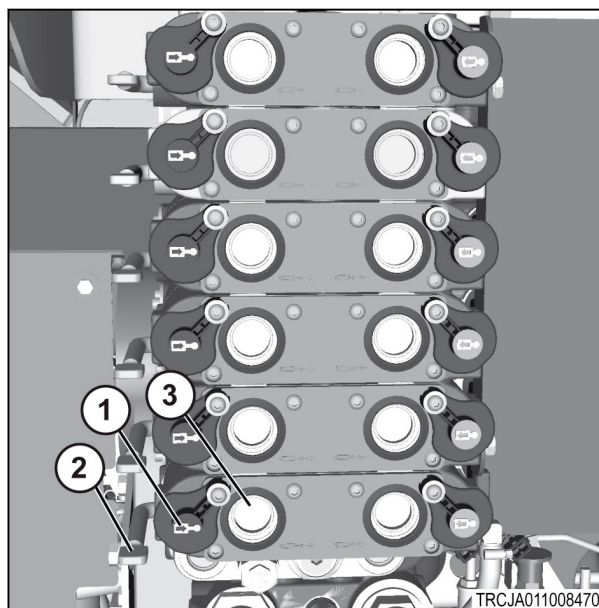

Fig. 230

3.23.2 Disconnessione dei tubi flessibili dagli attacchi rapidi

1. Abbassare l'attrezzo al suolo.
2. Mentre il motore è in funzione, portare la leva di comando idraulico in posizione di tenuta o flottante.
3. Arrestare il motore.
4. Spingere verso il basso la leva (2), rimuovere il tubo flessibile e chiudere i parapolvere (1).

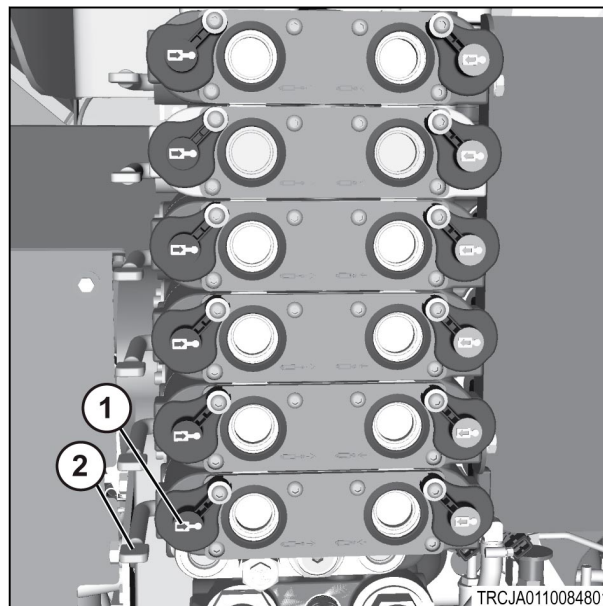

Fig. 231

3.23.3 Impianti idraulici

Funzionamento simultaneo degli impianti idraulici

Regolare il comando del flusso sulla portata minima richiesta dall'attrezzo.

Il flusso della pompa residuo alimenta i restanti circuiti.

NOTA: È possibile ridurre al minimo gli effetti di una portata eccessiva regolando la portata di tutte le valvole sul più basso valore accettabile.

3.23.4 Motori idraulici

Dopo l'avviamento del motore, spingere la leva di comando idraulico completamente in avanti in posizione flottante. La posizione flottante è utilizzata come un comando di spegnimento del motore.

L'utilizzo della posizione flottante per arrestare il motore consente al motore di arrestarsi per inerzia.

La posizione di ritrazione innesta il motorino.

La leva di comando idraulico può essere tenuta in posizione per azionare il motore.

Un meccanismo di arresto continuo offre una maggiore comodità se si intende far funzionare il motore.

La piantatrice pneumatica a depressione è un esempio di applicazione che può essere usata in una di queste configurazioni.

IMPORTANTE: Se si usa la posizione di tenuta per arrestare il motore, il motore e i relativi componenti idraulici possono riportare danni. Poiché l'impianto di tenuta realizza un effetto di blocco idraulico, forza il motore idraulico ad arrestarsi immediatamente.

3.23.5 Selezione dei motori idraulici

L'impianto idraulico dell'attrezzo è a centro chiuso e dotato di funzione Load Sensing. L'impianto idraulico compensa flusso e pressione.

Utilizzare motori idraulici progettati appositamente per l'impianto idraulico della macchina. Non utilizzare motori idraulici progettati per impianti idraulici a centro aperto, a meno che il motore non sia stato adattato rimuovendo la riduzione per l'entrata. Altrimenti, si può verificare un surriscaldamento dell'olio.

I tubi flessibili con un diametro interno di 12,7 mm (0,5 in) sono adatti per motori che funzionano a portate inferiori a 38 l/min (10 gal/min). Motori che necessitano di un flusso superiore devono usare tubi flessibili con un diametro interno di 19 mm (0,75 in).

3.23.6 Cilindri ad azione singola

NOTA: Il cilindro ad azione singola ha normalmente un solo tubo flessibile da collegare.

Procedura

1. Collegare il tubo flessibile all'attacco + (1) sul distributore idraulico desiderato.
2. Per estendere il cilindro, tirare la leva di comando all'indietro verso la posizione di estensione.
3. Per ritrarre il cilindro, spingere la leva in avanti in posizione di ritrazione.

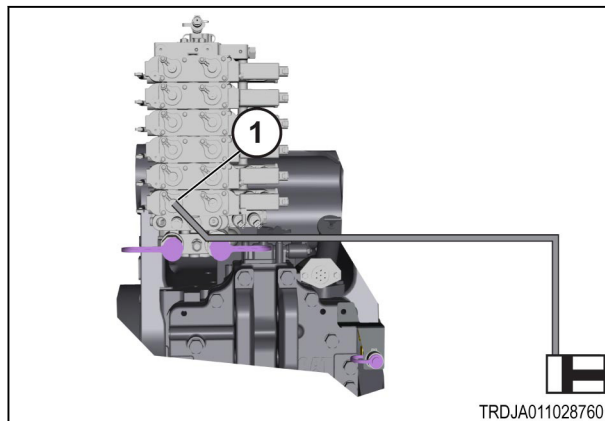

Fig. 232

3.23.7 Cilindri a doppia azione

Procedura

1. Collegare il flessibile della pressione dal cilindro a doppia azione all'attacco + (1) del distributore desiderato.
2. Collegare il tubo flessibile di ritorno all'attacco - (2) dello stesso distributore idraulico.
3. Per estendere il cilindro, tirare la leva di comando idraulico all'indietro nella posizione di estensione.
4. Per ritrarre il cilindro, spingere la leva in avanti in posizione di ritrazione.
5. Portando la leva completamente in avanti per selezionare la flottazione.

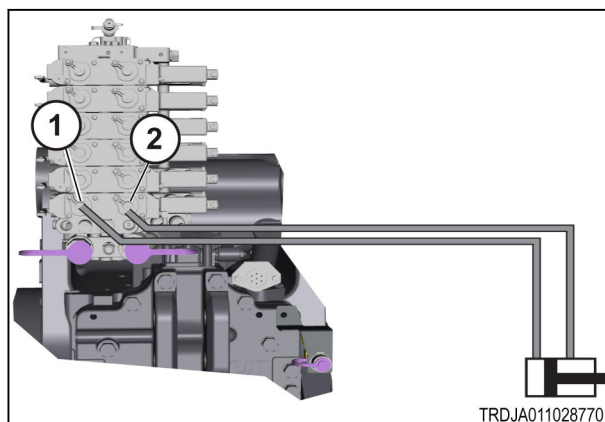

Fig. 233

La posizione flottante consente al cilindro di estendersi e ritrarsi liberamente.

3.23.8 Collegamento dei motorini idraulici ai distributori

NOTA: I motorini idraulici possono essere collegati a qualsiasi distributore idraulico.

Procedura

1. Collegare il flessibile della pressione all'attacco - (2).
2. Collegare il tubo flessibile di ritorno all'attacco + (1).
3. Se il motorino è dotato di un tubo di ritorno dello scarico del carter, collegare tale tubo alla presa di ritorno dello scarico del carter (3).

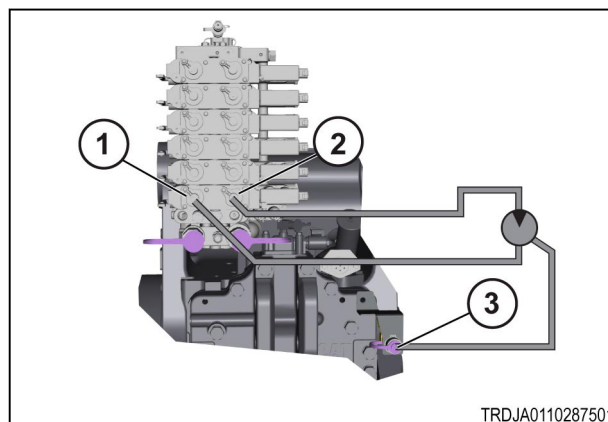

Fig. 234

3.23.9 Collegamento del motore idraulico con il distributore del flusso

Il segnale Load Sensing deve essere rilevato nella tubazione della pressione tra il distributore del flusso e il motore.

Procedura

1. Collegare il tubo flessibile della pressione all'attacco dell'alimentazione (1) sulla presa Power Beyond idraulica.
2. Collegare il tubo flessibile di ritorno all'attacco di ritorno (2) sulla presa Power Beyond idraulica.
3. Collegare la tubazione del segnale Load Sensing al relativo attacco (3) della presa Power Beyond idraulica.
4. Collegare la tubazione di ritorno dello scarico della coppa all'apposita luce di ritorno dello scarico della coppa (4).

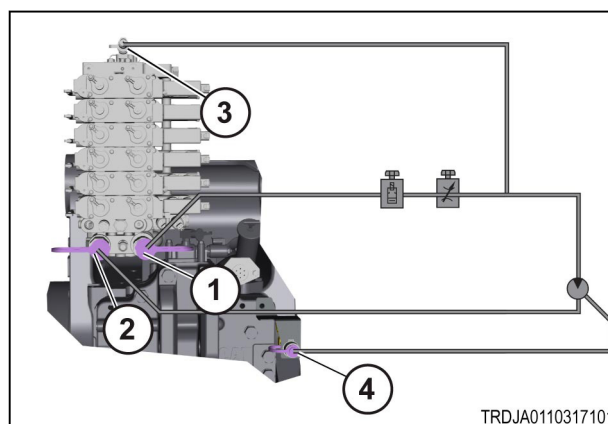

Fig. 235

3.23.10 Collegamento di una tramoggia della granella con coclea motorizzata

La tramoggia della granella è dotata di quanto segue:

- Un motorino idraulico della coclea a portata elevata (1).
- Un cilindro di ripiegamento della coclea (2).
- Un cilindro per l'apertura dell'accesso alla coclea (3).

Procedura

1. Il motorino della coclea (1) può essere dotato di una seconda tubazione della pressione nel caso sia necessaria una pressione aggiuntiva (6).

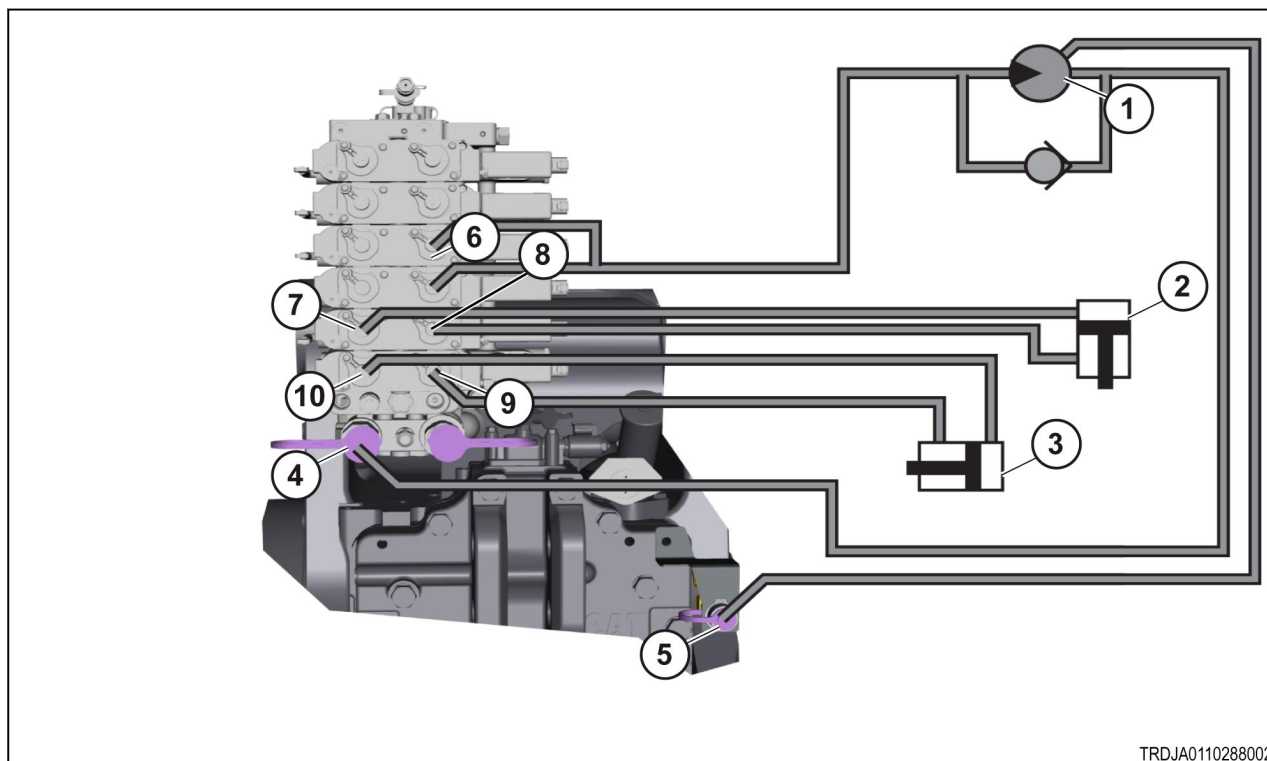

TRDJA0110288002

Fig. 236

2. Collegare il tubo flessibile di ritorno all'attacco (4) sulla presa Power Beyond idraulica.
3. Collegare la tubazione di ritorno dello scarico della coppa all'apposita presa di ritorno dello scarico della coppa (5).
4. Collegare il cilindro di ripiegamento della coclea (2). Collegare il tubo flessibile della pressione all'attacco + (8) sul distributore idraulico desiderato.
5. Collegare il tubo flessibile di ritorno all'attacco - (7) dello stesso distributore idraulico.
6. Collegare il cilindro di comando accesso (3).
7. Collegare il tubo flessibile della pressione all'attacco + sul distributore idraulico desiderato (9).
8. Collegare il tubo flessibile di ritorno all'attacco - (10) dello stesso distributore idraulico.

3.23.11 Piantatrice pneumatica semi-portata con ruote di ausilio al sollevamento

Procedura

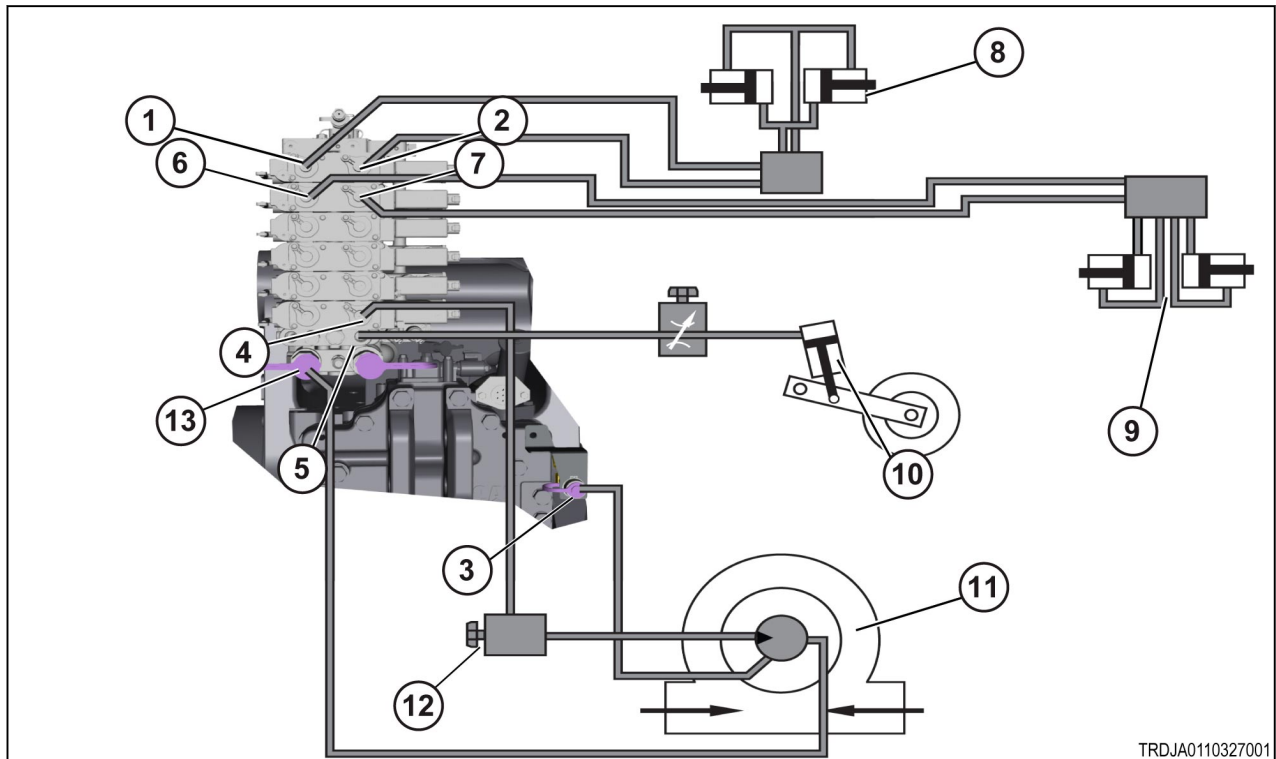

Fig. 237

1. Collegare il tubo flessibile della pressione del motorino di aspirazione (11) all'attacco (4) sul distributore idraulico desiderato.

NOTA: Il distributore del flusso (12) deve essere lasciato in posizione completamente aperta. La portata sul motore deve essere regolata tramite il terminale.

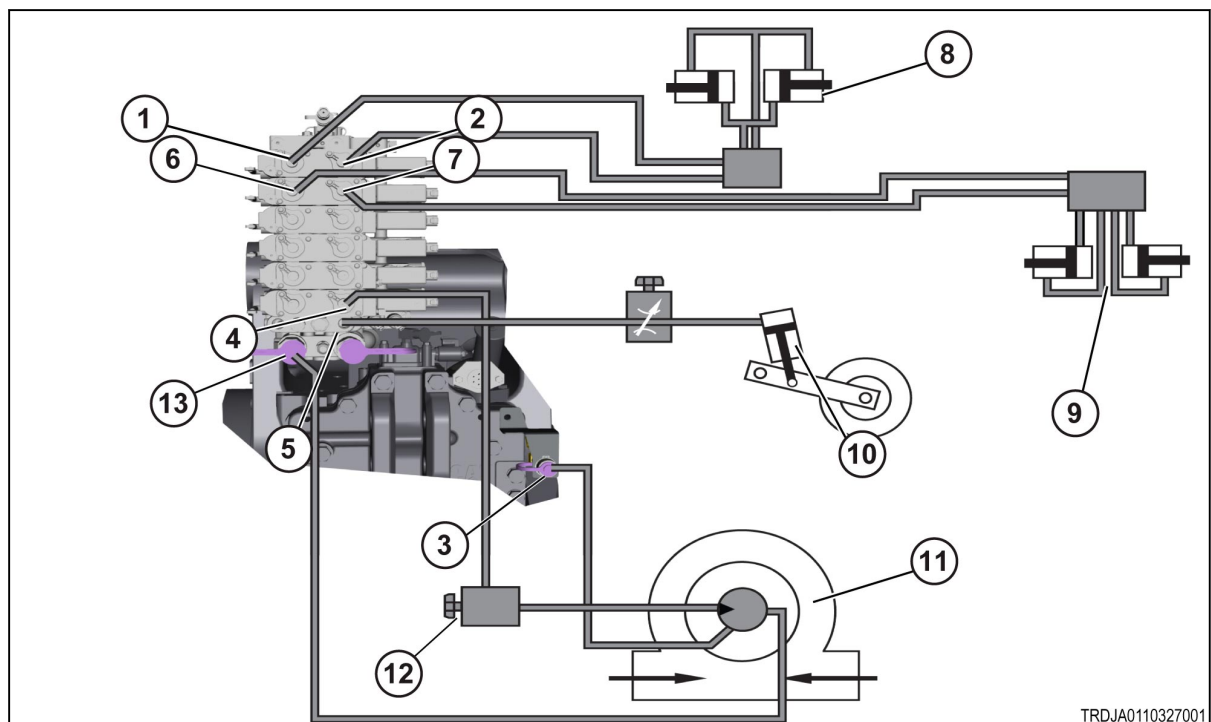

Fig. 237

2. Collegare il tubo flessibile di ritorno all'attacco (13) sulla luce Power Beyond idraulica.
3. Collegare la tubazione di ritorno dello scarico della coppa (3) all'apposita luce di ritorno dello scarico della coppa.
4. Collegare i cilindri per le ruote di ausilio al sollevamento (10) alla luce di ausilio al sollevamento (5).
5. Collegare i cilindri per i segnali (9).
6. Collegare il tubo flessibile della pressione alla luce di ausilio al sollevamento (8)
7. Collegare il tubo flessibile della pressione all'attacco (7) sul distributore idraulico desiderato.
8. Collegare il tubo flessibile di ritorno all'attacco (6) sullo stesso distributore idraulico.
9. Collegare i cilindri di ripiegamento della piantatrice (4).
10. Collegare il tubo flessibile della pressione all'attacco (2) sul distributore idraulico desiderato.
11. Collegare il tubo flessibile di ritorno all'attacco (1) sullo stesso distributore idraulico.

3.23.12 Collegamento della piantatrice pneumatica

NOTA: Il distributore del flusso (9) deve essere lasciato in posizione completamente aperta. La portata sul motore deve essere regolata tramite il terminale.

Procedura

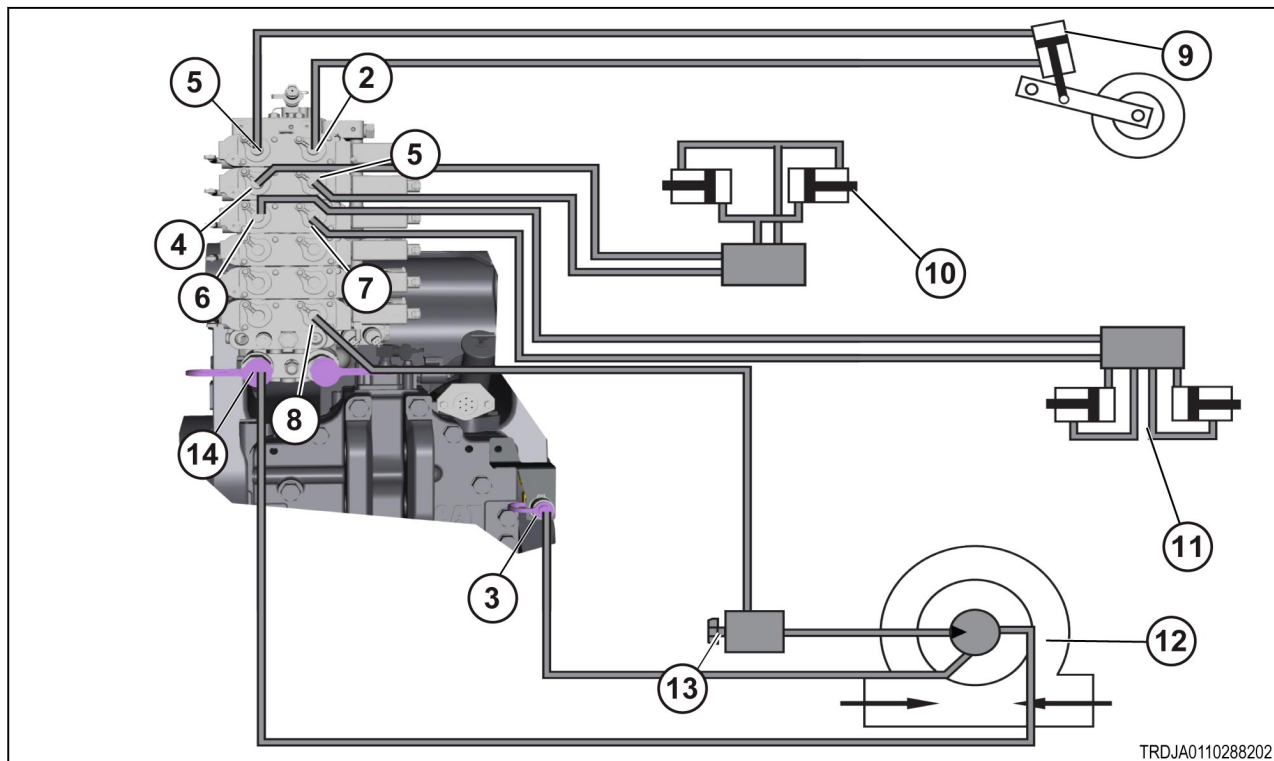

Fig. 238

1. Collegare il tubo flessibile della pressione del motorino di aspirazione (12) all'attacco (5) sul distributore idraulico desiderato.
2. Collegare la tubazione di ritorno dello scarico della coppa all'apposita luce di ritorno dello scarico della coppa (3).
3. Collegare il ritorno del motore alla presa Power Beyond (14).
4. Collegare il cilindro (9) per sollevare la piantatrice.
5. Collegare il tubo flessibile della pressione all'attacco (2) sul distributore idraulico desiderato.
6. Collegare il tubo flessibile di ritorno all'attacco (1) sullo stesso distributore idraulico.
7. Collegare il cilindro per segnali (11) connettendo il tubo flessibile della pressione all'attacco (7) sul distributore idraulico desiderato.
8. Collegare il tubo flessibile di ritorno all'attacco (6) sullo stesso distributore idraulico.

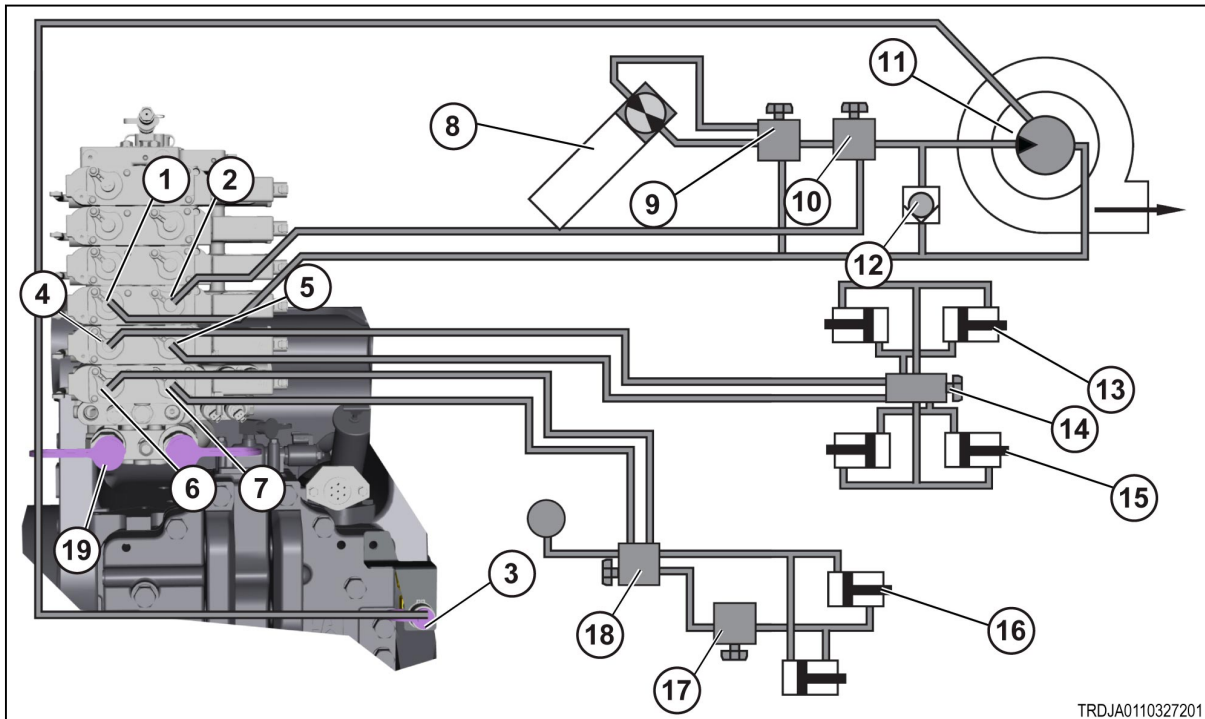

Fig. 239

2. Collegare il tubo flessibile di ritorno all'attacco (1) sullo stesso distributore idraulico.
3. Collegare la tubazione di scarico della coppa all'apposita presa di ritorno dello scarico della coppa (3).

NOTA: Se la macchina è dotata di presa Power Beyond, collegare il tubo flessibile di ritorno dal motorino all'attacco di ritorno.

NOTA: La valvola di ritegno unidirezionale impedisce l'arresto brusco del motore se si porta inavvertitamente la leva di comando idraulico nella posizione di tenuta.

4. Collegare il tubo flessibile della pressione della valvola selettiva (14) all'attacco (4) sul distributore idraulico desiderato. Collegare il tubo flessibile di ritorno all'attacco (5) sullo stesso distributore idraulico.

NOTA: La valvola selettiva può essere utilizzata per selezionare i cilindri di ripiegamento o i cilindri per i marcafile.

5. Collegare i cilindri (16) per la pressione di interrimento costante agli assolcatori.
6. Collegare il tubo flessibile della pressione all'attacco (6) sul distributore idraulico desiderato.
7. Collegare il tubo flessibile di ritorno all'attacco (7) sullo stesso distributore idraulico.
8. Occorre impostare il tempo di trattenimento in modo da ottenere un flusso continuo, affinché la pressione di interrimento rimanga costante sugli assolcatori.

3.23.14 Collegamento della pompa dell'impianto di irrorazione

Procedura

1. Collegare il tubo flessibile della pressione della pompa dell'impianto di irrorazione all'attacco (2) sul distributore idraulico desiderato.
 2. Collegare il tubo flessibile di ritorno all'attacco (1) sullo stesso distributore idraulico.
- NOTA:**
Se la macchina è dotata di una presa Power Beyond idraulica, collegarvi il tubo flessibile di ritorno all'attacco (3).
3. Aprire la valvola ad ago (8). La portata sulla pompa deve essere regolata tramite il display del terminale.
 4. Rimuovere l'orifizio d'ingresso (7).
 5. Collegare il cilindro di sollevamento del braccio (10).
 6. Collegare il tubo flessibile della pressione all'attacco (4) sul distributore idraulico desiderato.
 7. Per ripiegare i bracci (11), collegare il tubo flessibile della pressione del cilindro all'attacco (5) sul distributore idraulico desiderato.
 8. Collegare il tubo flessibile di ritorno all'attacco (6) sullo stesso distributore idraulico.

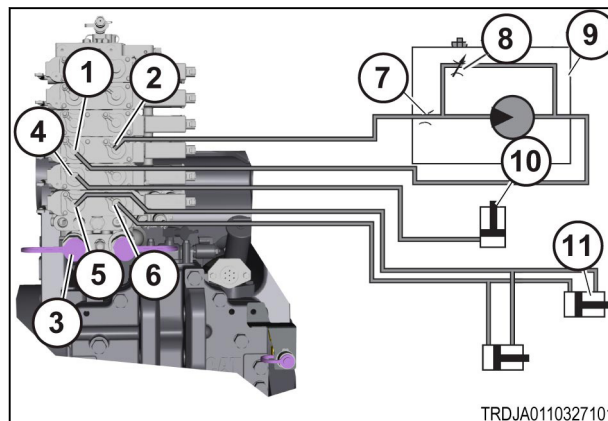

Fig. 240

3.23.15 Collegamento dei comandi ausiliari per attrezzo

Procedura

1. Collegare il flessibile della pressione all'attacco - (1).
- NOTA:** I distributori dell'attrezzo ausiliario possono essere collegati a qualsiasi distributore idraulico.
- NOTA:** Per il funzionamento dei comandi ausiliari per attrezzo, l'attrezzo deve essere impostato esteso ed essere comandato.
2. Collegare il tubo flessibile di ritorno all'attacco di ritorno (2) sulla presa Power Beyond idraulica.

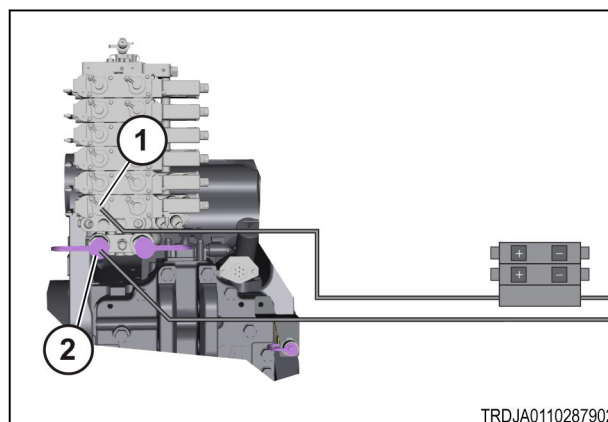

Fig. 241

3.23.16 Presa Power Beyond idraulica (opzionale)

NOTA: Nella macchina, l'impianto idraulico dell'attrezzo riceve un sistema con presa Power Beyond idraulica. Rivolgersi al concessionario per le informazioni necessarie all'installazione del sistema con presa Power Beyond sulla macchina.

La presa Power Beyond idraulica è dotata dei seguenti attacchi:

- (1) Ritorno
- (2) Pressione
- (3) Load Sensing

È disponibile un attacco con le seguenti dimensioni:

- 3/4 pollici per portate superiori a 60 l/min (16 gal/min) di flusso continuo

È anche disponibile un attacco di ritorno da 3/4 di pollice per essere utilizzato come ritorno a bassa pressione.

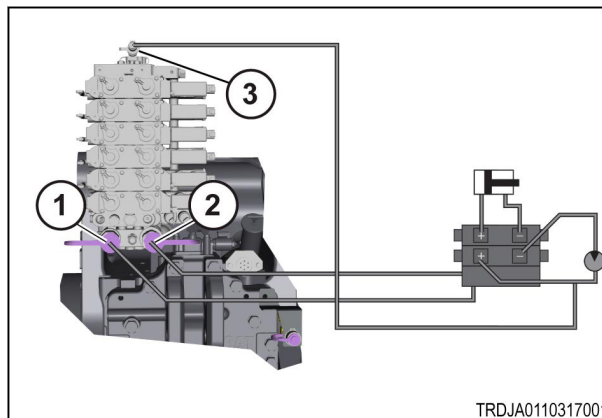

Fig. 242

TRDJA0110317001

3.23.17 Collegamento del motore idraulico alla presa Power Beyond

NOTA: Il tubo di ritorno dell'olio dal motore idraulico può essere collegato alla presa Power Beyond idraulica.

Procedura

1. Collegare il tubo flessibile della pressione all'attacco (1).
2. Collegare il tubo flessibile di ritorno all'attacco di ritorno (2) sulla presa Power Beyond idraulica.
3. Se il motorino è dotato di un tubo di ritorno dello scarico del carter, collegare tale tubo alla luce di ritorno dello scarico del carter (3).

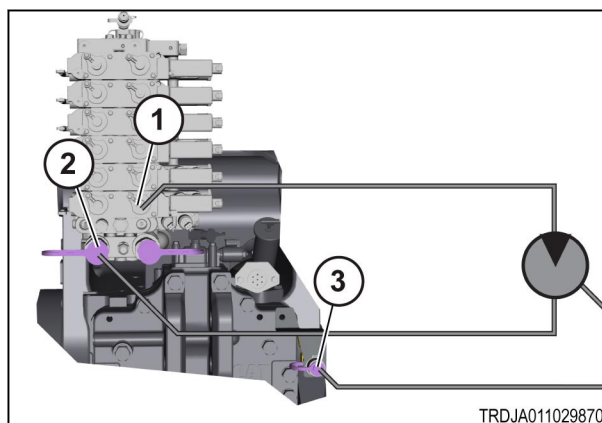

Fig. 243

TRDJA0110298701

3.23.18 Collegamento del distributore ausiliario dell'attrezzo con funzione Load Sensing

Procedura

1. **NOTA:** Questo esempio mostra un banco distributori ausiliari dell'attrezzo (1) equipaggiato con una presa per la funzione Load Sensing (2).

Collegare il tubo flessibile della pressione di ritorno all'attacco (4) sulla presa Power Beyond idraulica.

2. Collegare il tubo flessibile di ritorno all'attacco di ritorno (3) sulla presa Power Beyond idraulica.
3. Collegare la tubazione del segnale Load Sensing al relativo attacco (5) della presa Power Beyond idraulica.

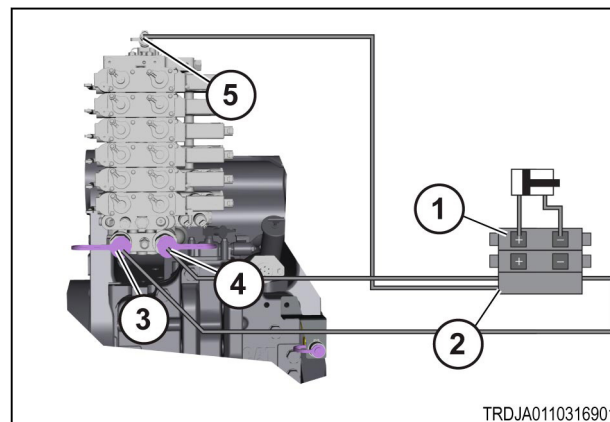

Fig. 244

3.23.19 Collegamento del distributore ausiliario dell'attrezzo senza funzione Load Sensing

Procedura

1. Questo esempio mostra un banco distributori ausiliari dell'attrezzo con le seguenti caratteristiche.

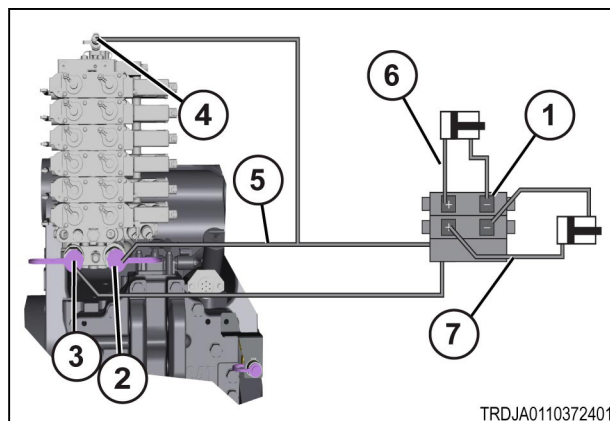

Fig. 245

- nessuna presa Load Sensing
- un circuito (6) che richiede olio a pressione maggiore di 2070 kPa (300 psi)
- un circuito (7) che richiede olio a pressione maggiore di 2070 kPa (300 psi)

Il banco distributori (1) non ha una presa Load Sensing. Il segnale Load Sensing deve essere rilevato nella tubazione della pressione (5) di alimentazione del banco distributori.

NOTA: Questa configurazione fornisce la massima pressione dell'impianto, pari a 19.995 ± 345 kPa (2.900 ± 50 psi) ogni volta che il motore è in funzione. Questa configurazione genera un riscaldamento addizionale dell'olio idraulico.

2. Collegare il tubo flessibile della pressione (5) alla presa di alimentazione (2) sulla presa Power Beyond idraulica.
3. Collegare il tubo flessibile di ritorno all'attacco di ritorno (3) sulla presa Power Beyond idraulica.

4. Collegare la tubazione del segnale Load Sensing al relativo attacco (4) della presa Power Beyond idraulica.

3.24 Impianto elettrico

3.24.1 Unità radar

ATTENZIONE: Non guardare direttamente il sensore di velocità mentre funziona. Il segnale a microonde a bassa intensità che viene emesso può causare lesioni agli occhi.

La macchina può essere equipaggiata con un'unità radar opzionale (1).

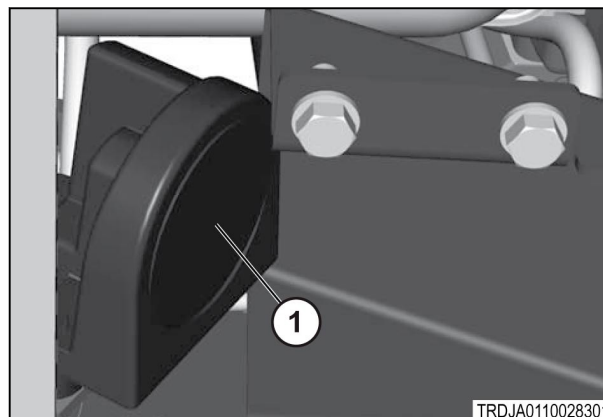

Fig. 246

3.24.2 Connettore del radar

Alcuni comandi elettronici degli attrezzi utilizzano un segnale emesso dal radar. Gli attrezzi che richiedono un segnale possono utilizzare un connettore a quattro pin (1).

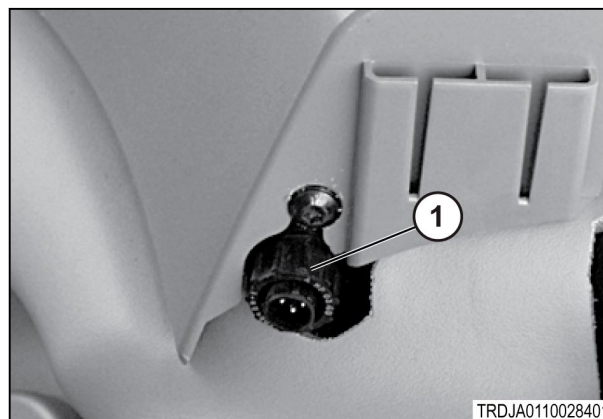

Fig. 247

Per raggiungere il connettore a quattro pin, rimuovere il coperchio (1) situato dietro il sedile dell'operatore. Questo collegamento funziona solo se è stata installata un'unità radar.

IMPORTANTE: Se il cablaggio non è corretto, la centralina o altri componenti dell'impianto elettrico possono subire danni. Per ulteriori informazioni e dati sui collegamenti del cablaggio, rivolgersi al concessionario.

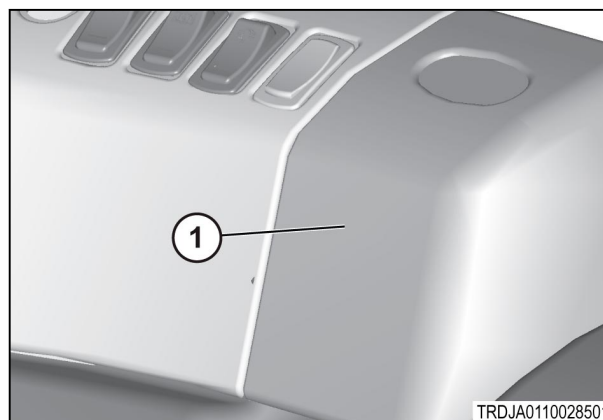

Fig. 248

3.24.3 Interruttore di scollegamento batteria

L'interruttore di scollegamento batteria (1) deve essere posto in posizione scollegata ogni volta che la macchina non viene utilizzata per quattro o più giorni. In questo modo si mantengono prestazioni ottimali della batteria. È necessario rimuovere la chiave dell'interruttore di scollegamento batteria per evitare che tale posizione non venga cambiata accidentalmente. L'interruttore di scollegamento batteria deve essere in posizione collegata per consentire l'avviamento della macchina.

IMPORTANTE: *Non azionare il motore con i cavi della batteria scollegati o con l'interruttore di scollegamento batteria in posizione scollegata. Quando il cavo della batteria è collegato, non usare un caricabatteria rapido né eseguire interventi di saldatura sul veicolo. Se queste istruzioni non vengono rispettate, l'impianto elettrico potrebbe danneggiarsi. Il posizionamento dell'interruttore di scollegamento batteria in posizione scollegata non arresta un motore in funzione ma può danneggiare le apparecchiature elettriche. Spegnerne sempre il motore prima di portare interruttore di scollegamento batteria in posizione di scollegamento o prima di scollegare la batteria.*

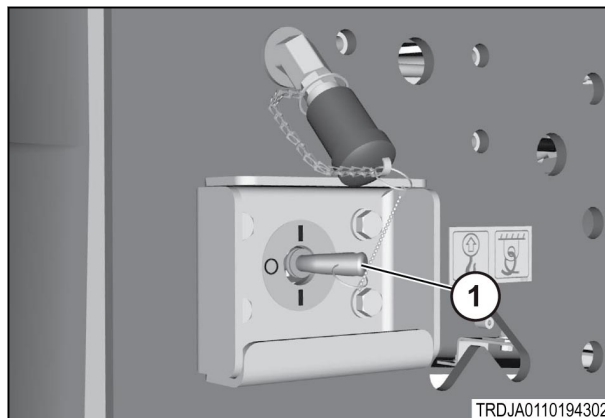

Fig. 249

3.24.4 Connettori unipolari

Sono presenti tre connettori unipolari nella cabina della macchina.

- (1) Fornisce 12 interruttori. Può essere utilizzato per alimentare dispositivi con potenza nominale fino a dieci Ampere e funziona anche come accendisigari.
- (2) Fornisce 12 interruttori.
- (3) Fornisce 12 interruttori ed è collocato sotto il sedile dell'istruttore. Condivide 10 A con il connettore (2.)

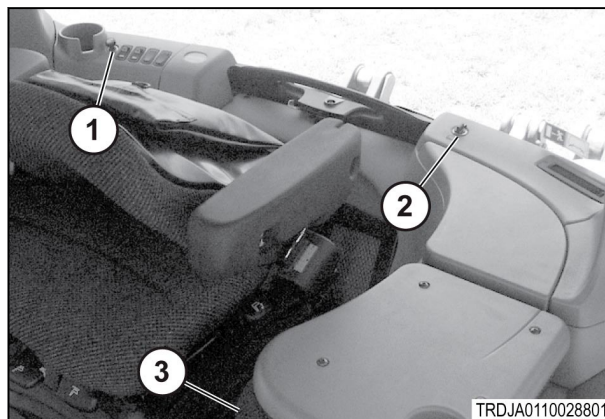

Fig. 250

3.24.5 Interruttore di alimentazione ausiliaria

L'interruttore di alimentazione ausiliaria (1) controlla l'alimentazione del perno ausiliario A, numero sette sui connettori del rimorchio.

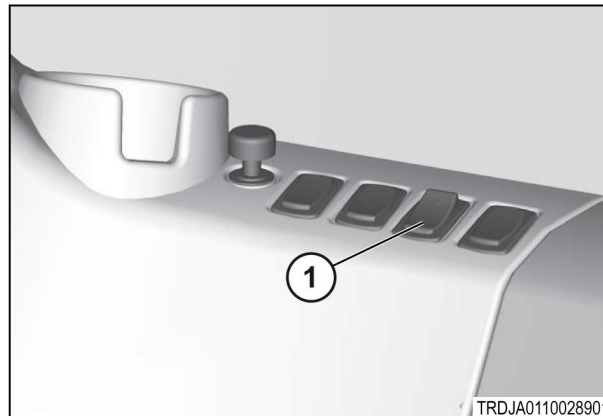

Fig. 251

3.24.6 Presa multipla ausiliaria

La presa multipla (1) è situata dietro il sedile dell'operatore sul lato destro della cabina. Alimentazione con cavetti di raccordo disponibili presso il concessionario. I cavetti di raccordo sono disponibili in 3 o 4 configurazioni diverse per alimentare gli accessori.

NOTA: Tutti i terminali sono tarati nominalmente a 12 V, 3 vie e 30 A.

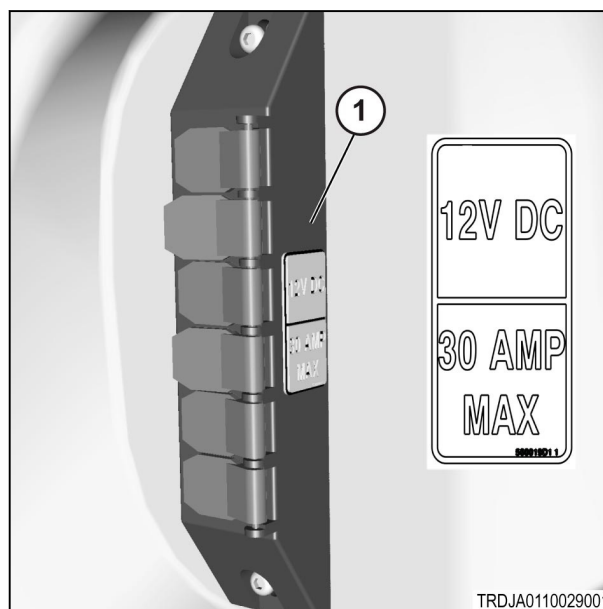

Fig. 252

3.24.7 Connettore del rimorchio

Un connettore a sette pin SAE da 12 V è montato accanto al distributore idraulico sulla parte posteriore della macchina. Utilizzare questo connettore per alimentare l'impianto elettrico degli attrezzi.

I perni (4) e (7) sono alimentati quando l'interruttore di avviamento del motore è in posizione di Run.

Massa - (1)

Luci di lavoro (15 A) - (2)

Indicatore di direzione lato sinistro (5 A) - (3)

Luci di arresto (5 A) - (4)

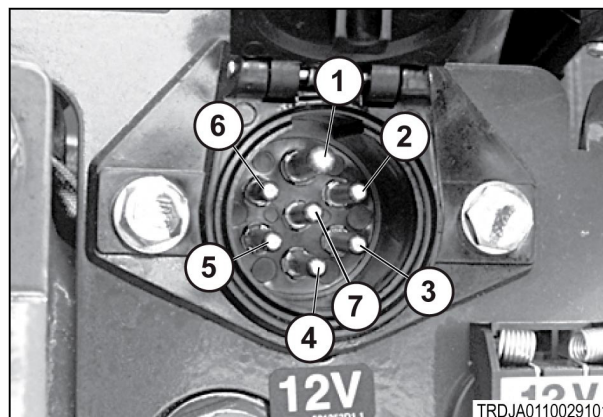

Fig. 253

Indicatore di direzione lato destro (5 A) - (5)

Luci di posizione (5 A) - (6)

A ausiliario (15 A) - (7)

3.24.8 Percorso del cavo dell'attrezzo

I cavi elettrici provenienti da un attrezzo possono essere instradati nella cabina. Il passacavo si trova sulla parte inferiore del telaio del lunotto.

1. Rimuovere il passacavo (1) dal telaio del lunotto.
2. Tagliare una fessura nel passacavo dalla base alla cavità centrale (2).
3. Far passare i cavi provenienti dall'attrezzo nel passacavo.
4. Installare il passacavo nel telaio del lunotto.

IMPORTANTE: Quando si rimuovono i cavi dalla cabina, sigillare la fessura praticata nel passacavo. La sigillatura impedisce allo sporco e al rumore di entrare nella cabina.

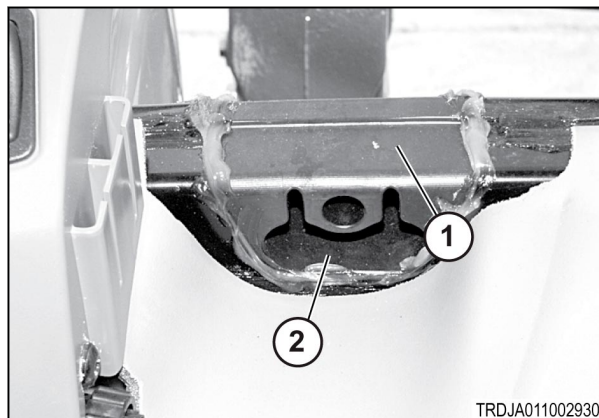

Fig. 254

3.24.9 Connettore ISO 11783

Il connettore ISO 11783 (1) si trova nella parte posteriore della macchina. Questo connettore funge da interfaccia con gli attrezzi che sfruttano la comunicazione elettronica ISO 11783.

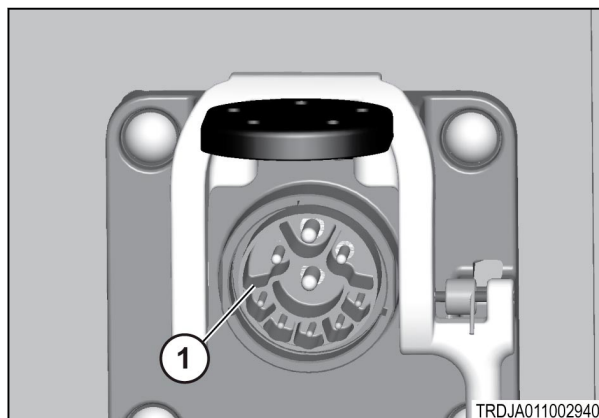

Fig. 255

3.25 Attacco a tre punti

3.25.1 Comandi sulla console

- (1) Sensore profondità attacco
- (2) Interruttore di sollevamento/abbassamento
- (3) Acceleratore
- (4) Motore A/B
- (5) Presa di forza

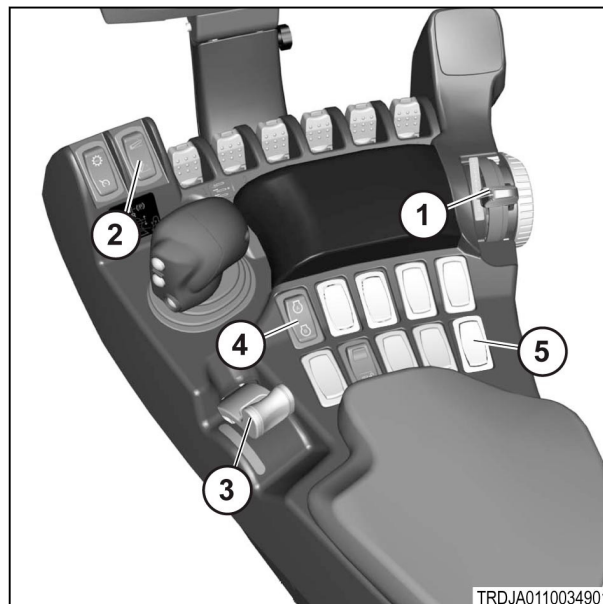

Fig. 256

3.25.2 Attacco a tre punti

La macchina utilizza un impianto elettroidraulico per azionare il sollevatore dell'attacco a tre punti. L'impianto idraulico è comandato da sensori elettronici, interruttori ed ECM della macchina.

ATTENZIONE: Il movimento del sollevatore dell'attacco e degli attrezzi può provocare lesioni personali. Prima di azionare l'attacco a tre punti, accertarsi che non vi siano persone od oggetti in prossimità dell'attrezzo o dell'attacco.

ATTENZIONE: Un abbassamento accidentale del sollevatore dell'attacco a tre punti durante la guida su strada può danneggiare il manto stradale e l'attrezzo e può provocare un incidente con conseguenti lesioni personali. Quando si trasporta un attrezzo montato sull'attacco a tre punti, sollevarlo portando la leva di comando dell'attacco a 3 punti completamente indietro. Impostare il fermo regolabile contro il bordo anteriore della leva per impedire che la leva si sposti accidentalmente in avanti. Impostare l'interruttore di sollevamento/abbassamento dell'attacco a 3 punti in posizione sollevata. Azionare l'interruttore di bloccaggio per la guida su strada come ulteriore salvaguarda della posizione di trasporto.

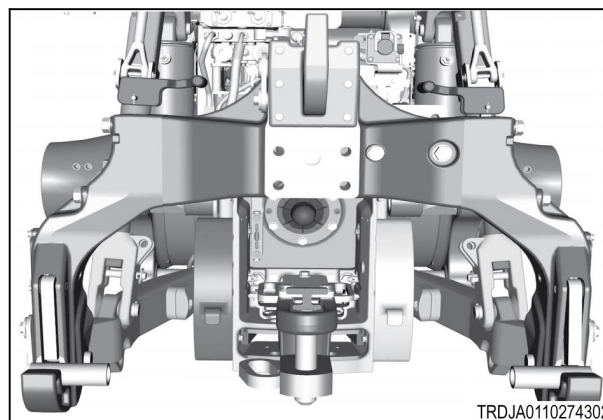

Fig. 257

3.25.3 Regolazione della leva di comando

L'altezza e la profondità dell'attrezzo sono controllate tramite la leva di comando dell'attacco a 3 punti (1).

1. Tirare indietro la leva di comando dell'attacco a 3 punti per sollevare l'attacco.
2. Spingere la leva di comando dell'attacco a 3 punti in avanti per abbassare l'attacco.

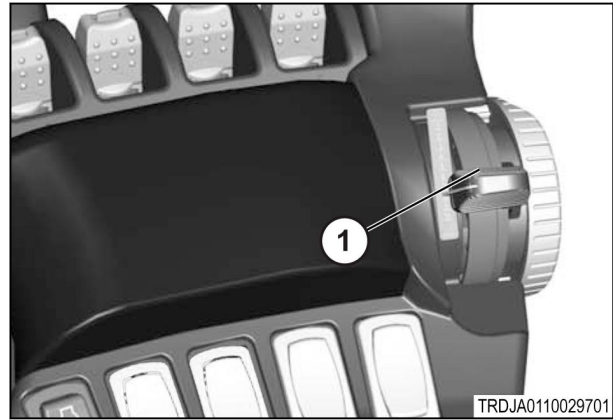

Fig. 258

3. **NOTA:** Il finecorsa di profondità regolabile è ubicato sul comando dell'attacco a tre punti e limita la corsa della leva.

Per regolare il finecorsa di profondità, sollevare la leva (1) e ruotare la ghiera esterna (2) nella posizione desiderata.

4. Rilasciare la leva per bloccare la ghiera in posizione.
5. Per bypassare temporaneamente il finecorsa di profondità, spingere la leva di comando dell'attacco a 3 punti (3) con forza supplementare per spostare la resistenza dell'arresto.

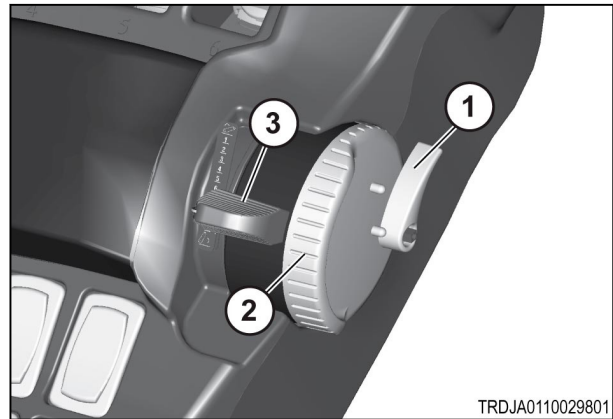

Fig. 259

3.25.4 Interruttore di sollevamento/abbassamento dell'attacco a tre punti

L'interruttore di sollevamento/abbassamento (1) dell'attacco a tre punti consente all'operatore di sollevare velocemente l'attrezzo in una posizione impostata da parametro per il limite di sollevamento. L'interruttore consente all'operatore di abbassare l'attrezzo nella posizione impostata dalla leva di comando dell'attacco a 3 punti. L'attrezzo viene abbassato premendo la parte anteriore dell'interruttore, viene invece sollevato premendo la parte posteriore dell'interruttore.

IMPORTANTE: Premere la parte posteriore dell'interruttore di sollevamento/lavoro per sollevare l'attacco a 3 punti. Azionare l'interruttore di bloccaggio per la guida su strada prima di trasportare l'attrezzatura.

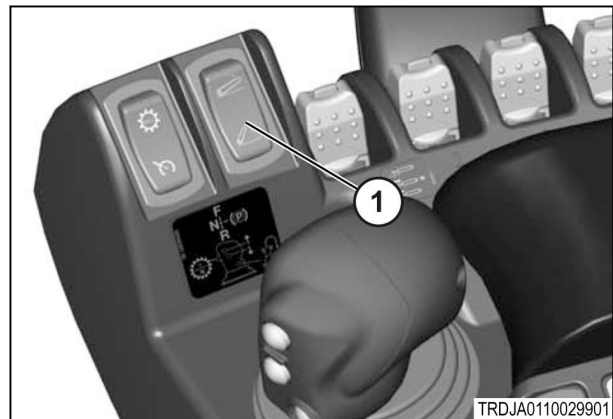

Fig. 260

3.25.5 Utilizzo dell'interruttore esterno di sollevamento/abbassamento

ATTENZIONE: Il gioco nell'area del sollevatore dell'attacco a tre punti aumenta e diminuisce con il movimento del sollevatore. Per evitare delle lesioni, non sostare su o in prossimità dell'attrezzo. Durante l'azionamento degli interruttori esterni di comando posizione, non sostare tra gli attrezzi e la macchina. Quando ci si sposta sull'altro lato della macchina, girare intorno alla macchina o all'attrezzo per evitare di entrare nell'area dell'attacco.

L'interruttore esterno di sollevamento/abbassamento facilita il collegamento dell'attrezzo. L'operatore può abbassare e sollevare l'attacco a tre punti a velocità ridotta. La velocità non è regolabile. L'interruttore si

trova sul lato sinistro del parafrangente posteriore. L'interruttore, quando viene rilasciato, torna nella posizione OFF.

L'attacco a tre punti può essere sollevato oltre il limite di sollevamento impostato dall'operatore. L'attacco a tre punti può essere abbassato sotto la posizione della leva di comando dell'attacco a 3 punti.

NOTA: L'utilizzo dell'interruttore esterno aziona l'attacco a una velocità più lenta rispetto all'impiego dei comandi in cabina.

1. Per utilizzare l'interruttore, tenere premuta la parte destra dell'interruttore per sollevare l'attacco.
2. Tenere premuta la parte sinistra dell'interruttore per abbassare l'attacco.
Per attivare l'interruttore esterno di comando posizione, devono essere soddisfatte le seguenti condizioni:
 - La leva di comando della trasmissione deve essere in posizione di stazionamento.
 - La presa di forza sia disinserita.
 - La modalità di calibrazione non sia selezionata.



Fig. 261

NOTA: Usando l'interruttore esterno di sollevamento/abbassamento non si acquisisce il comando dell'attacco a tre punti.

3.25.6 Trasporto della macchina con un attrezzo

Procedura

1. Abbassare l'attrezzo
2. Ruotare verso il basso e fissare l'antenna dell'autoradio.
3. Coprire l'apertura dello scarico per evitare di danneggiare il turbocompressore.
4. Cercare gli ancoraggi nella parte anteriore e posteriore della macchina, per fissare la macchina al piano dell'autocarro o del rimorchio.

Quando si trasporta un'attrezzatura, portare i comandi nelle seguenti posizioni:

5. La leva di comando dell'attacco a 3 punti (1) deve essere completamente tirata indietro.
6. Posizionare il finecorsa di profondità regolabile (1) contro la leva di comando dell'attacco a 3 punti. In questo modo si blocca la leva di comando dell'attacco a 3 punti.
7. Tenere premuta la parte superiore dell'interruttore di sollevamento/azionamento (2) per sollevare l'attacco.
8. Inserire l'interruttore di bloccaggio marcia su strada (3).

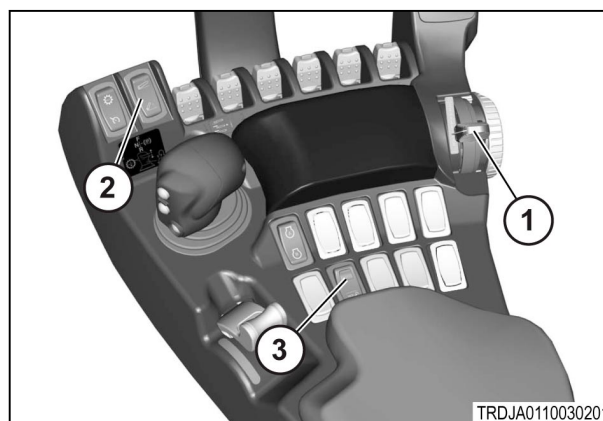

Fig. 262

3.25.7 Livellamento dell'attrezzo

L'attacco a tre punti di questo trattore è compatibile con gli attrezzi conformi ai seguenti standard:

- Categoria III

- Categoria IVN

Per consentire l'adattamento ai requisiti operativi dei diversi attrezzi, è possibile eseguire numerose regolazioni del sollevatore dell'attacco a tre punti.

3.25.8 Regolazione del braccio di traino

I bracci di traino seguono il profilo del terreno per migliorare la capacità dell'attrezzo di seguire le irregolarità del terreno stesso. Quando possibile, utilizzare la flottazione per i bracci di traino.

1. Installare il perno nel foro (1) per prevenire la flottazione.
2. Rimuovere il perno dal foro (2) per consentire la flottazione.
3. Mantenere il perno nel foro (3).

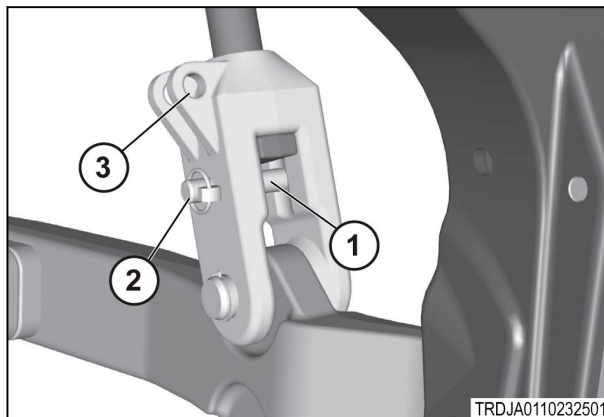

Fig. 263

3.25.9 Regolazione del terzo punto

Il terzo punto (1) regola il beccheggio longitudinale dell'attrezzo relativamente alla macchina.

Procedura

1. Per regolare il terzo punto, rimuovere il fermo a molla e tirare la maniglia (2) verso l'alto. Posizionare la maniglia (2) in posizione verticale sul terzo punto (1) per effettuare la regolazione.

Il campo operativo per il terzo punto va da 635 mm (25,0 in) a 785 mm (30,9 in).

2. Dopo la regolazione, fissare la leva di regolazione (2) con il fermo a molla.

L'estremità esterna del terzo punto è dotata di un perno di categoria 4. Il terzo punto può essere collegato a un attrezzo di livello 3 sostituendo il perno. Rivolgersi al concessionario per i componenti necessari.

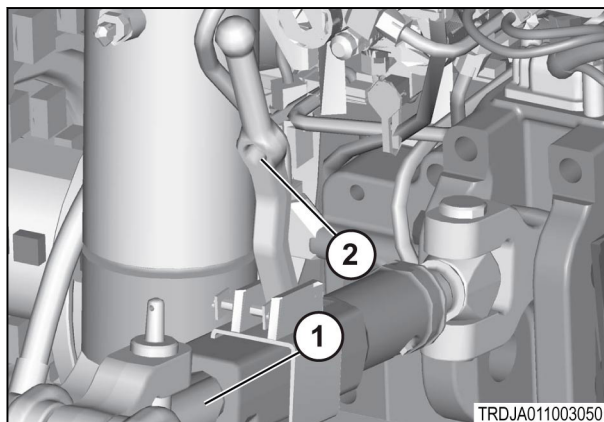

Fig. 264

NOTA: Se necessario, è possibile collocare una chiave sulle superfici piane del terzo punto per facilitare la regolazione. Una spina elastica posta sul terzo punto impedisce che il terzo punto si estenda troppo.

Il terzo punto può essere installato nelle due seguenti posizioni:

- La posizione (A) è per attacchi rapidi o attrezzi con un'altezza verticale di 685 mm (27,0 in)

- La posizione (B) è per un collegamento diretto a un attrezzo con un'altezza verticale di 559 mm (22,0 in) .

NOTA: Non utilizzare mai il foro inferiore con l'attacco rapido.

3. Rimuovere il fermo a molla dall'estremità del perno (3).
4. Rimuovere il perno (3) e posizionare il terzo punto (1) nella posizione desiderata.
5. Reinscrivere il perno (3) e fissarlo con il fermo a molla.

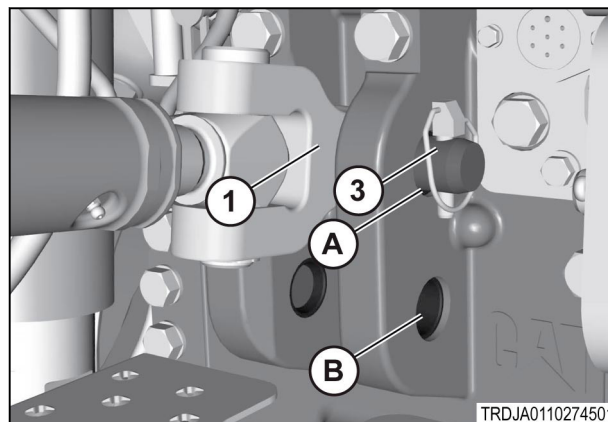

Fig. 265

3.25.10 Tiranteria di sollevamento e attacco rapido

Lubrificare gli ingrassatori ogni 10 ore di servizio, nelle seguenti condizioni:

- su terreni molto bagnati
 - su terreni molto fangosi
 - su terreni molto polverosi
1. Su ogni braccio di sollevamento (1) sono presenti due ingrassatori.

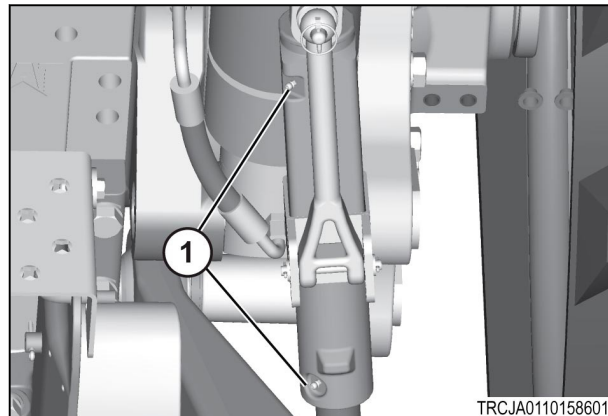

Fig. 266

2. Sul manicotto di regolazione (2) del terzo punto sono presenti due ingrassatori. Lubrificare i sollevatori con grasso additivato di molibdeno.

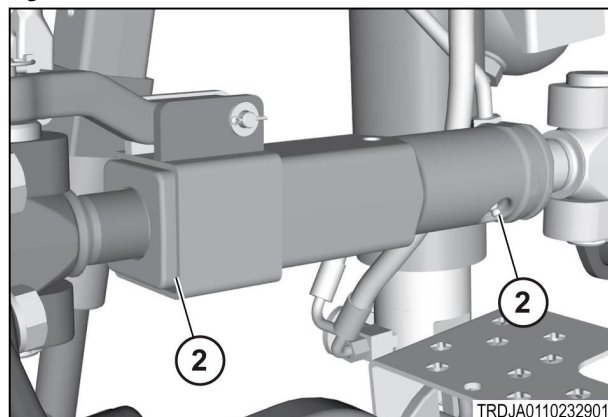

Fig. 267

3.25.11 Sostituzione delle piastre antiusura e dei fermi in gomma sulla barra di traino standard

Barra di traino standard

Procedura

1. Su ciascun lato della barra di traino standard sono presenti due fermi in gomma sostituibili (1).
2. In totale è necessario rimuovere due bulloni e due rondelle (2) per togliere fermi di gomma.

È presente anche una piastra antiusura (3) per lo scorrimento della barra di traino. Sostituire la piastra antiusura secondo necessità.

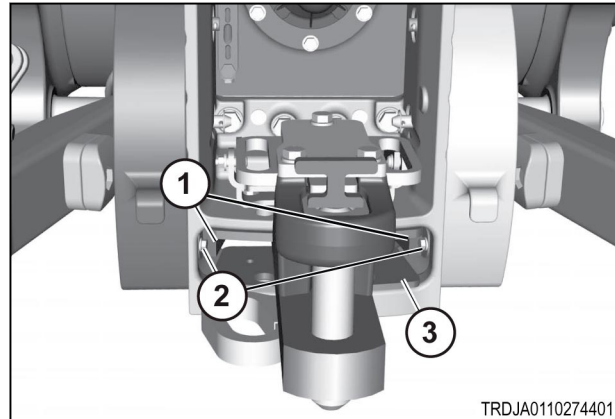

TRDJA0110274401

Fig. 268

3.25.12 Sostituzione dei fermi in gomma sulla barra di traino oscillante larga

Barra di traino oscillante larga

Procedura

1. In totale, sulla barra di traino oscillante larga sono presenti quattro finecorsa in gomma sostituibili (2).
Poiché la barra di traino oscillante larga è dotata di rulli, non ci sono piastre antiusura sostituibili.
2. Per smontare i fermi in gomma è necessario rimuovere un totale di quattro bulloni e quattro rondelle (1) su ciascun lato della barra di traino oscillante larga.

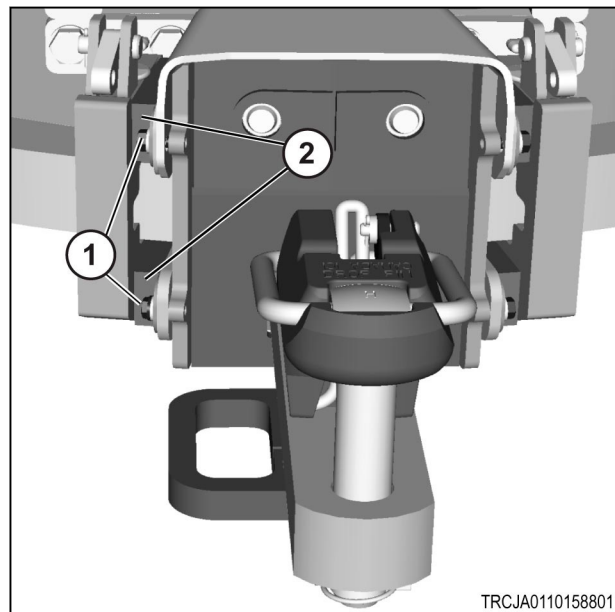

TRCJA0110158801

Fig. 269

3.25.13 Impostazione l'oscillazione laterale dell'attacco a tre punti

Prima di avviare la procedura

Regolazione degli stabilizzatori

IMPORTANTE: La configurazione più stretta possibile ha una distanza interna di 1.194 mm (47 poll.) . Se la distanza tra in bordi interni delle cinghie è inferiore a 1.194 mm (47 poll.) , cambiare la configurazione dell'attacco a tre punti. Se l'attacco a tre punti non viene convertito, si verificheranno danni alla cinghia del sistema Mobil-trac e/o all'attacco a tre punti.

1. Gli stabilizzatori sono ubicati sul lato interno dei bracci di traino (1).

2. **NOTA:** Non utilizzare mai un attrezzo di categoria III senza distanziale.

Un attrezzo di categoria III richiede l'installazione del distanziale (3) tra lo stabilizzatore (1) e il braccio di traino (2).

3. È possibile installare degli spessori per compensare l'usura degli stabilizzatori. Gli spessori hanno un'altezza di 3 mm (0,19 poll.) . Se necessario, installare gli spessori tra lo stabilizzatore e il braccio di traino. Dopo avere installato gli spessori, controllare eventuali inceppature mediante l'attivazione e la disattivazione dell'attacco.

4. **IMPORTANTE:** Quando si impostano i limitatori di oscillazione per consentire l'oscillazione laterale, accertarsi che i cingoli non entrino in contatto con i bracci di traino o l'attrezzo.

Senza l'uso degli attrezzi, i limitatori di oscillazione possono essere regolati in due diverse posizioni.

5. **Nessuna oscillazione laterale dell'attacco a tre punti.** Per evitare l'oscillazione dell'attacco a tre punti, inserire il perno (1) attraverso il foro dei limitatori di oscillazione. Utilizzare le coppie a spina in dotazione per fissare i perni.

6. **Oscillazione laterale dell'attacco a tre punti completa** - per utilizzare l'oscillazione laterale dell'attacco a tre punti completa, effettuare la procedura riportata di seguito:

- Rimuovere la coppia a spina (1)
- Sollevare la maniglia (3). Il foro del limitatore di oscillazione (2) deve essere allineato con il foro della gabbia della barra di traino.

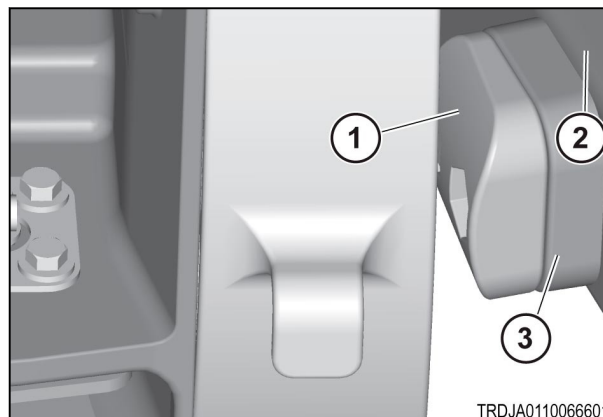

Fig. 270

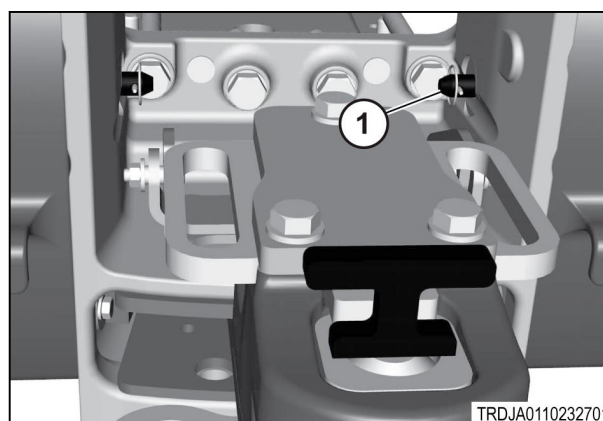

Fig. 271

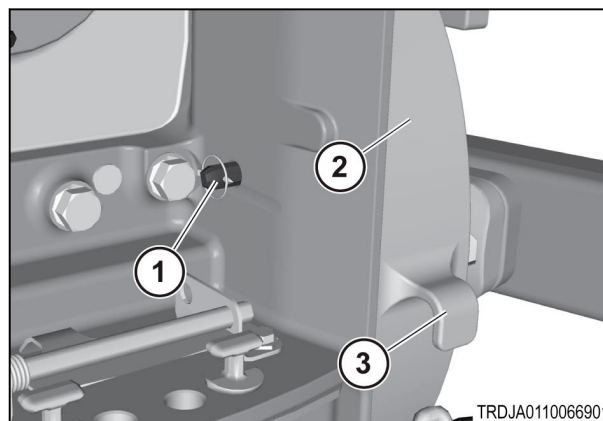

Fig. 272

7. Inserire il perno (1) attraverso il foro (4).

L'oscillazione dell'attrezzo è particolarmente utile durante le svolte del trattore con un carico sui bracci di traino. Laddove possibile, lasciare che l'attacco a tre punti sfrutti l'oscillazione laterale.

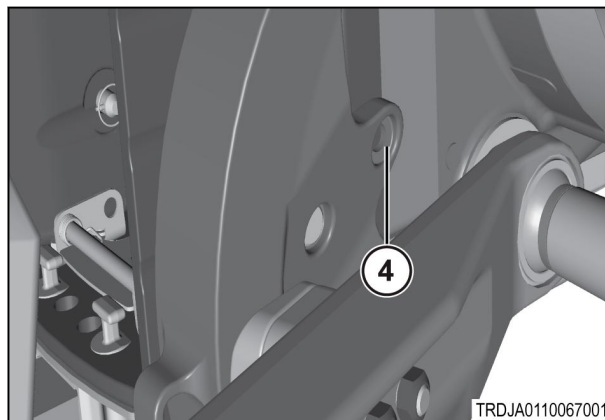

Fig. 273

3.26 Ausilio di sollevamento dell'attacco a tre punti

Le piantatrici semi-portata e i coltivatori pesanti sono esempi di attrezzi che possono essere dotati di ruote di ausilio al sollevamento.

Viene fornita una luce di ausilio al sollevamento da usare con l'attacco a tre punti per effettuare le seguenti funzioni:

- Sollevamento e abbassamento dell'attacco a tre punti
- Comando delle ruote di ausilio al sollevamento

Collegare il flessibile della pressione alla luce di ausilio al sollevamento (1) sul distributore dell'attacco a tre punti.

Se necessario, è possibile installare una valvola ad ago per allineare l'attacco a tre punti con le ruote di ausilio al sollevamento.

NOTA: Se non si riesce ad effettuare una corretta sincronizzazione dell'attacco a tre punti con le ruote di ausilio al sollevamento, può essere necessario installare sull'attrezzo diversi cilindri di ausilio al sollevamento.

NOTA: Sincronizzare l'attacco a tre punti e le ruote di ausilio al sollevamento con la funzione One-Touch. Le ruote di ausilio al sollevamento possono essere collegate a un distributore a comando idraulico invece che alla luce di ausilio al sollevamento.

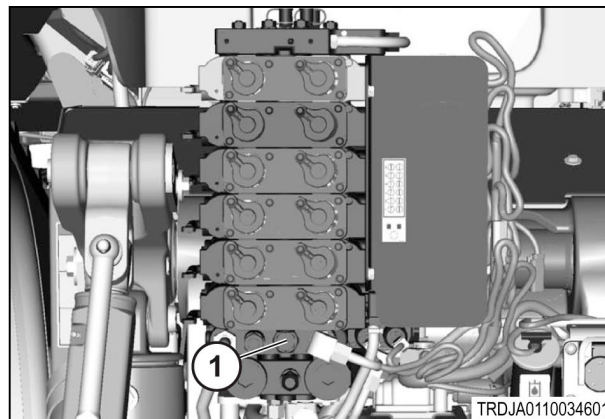

Fig. 274

3.27 Collegamento degli attrezzi

3.27.1 Collegamento degli attrezzi all'attacco a tre punti

Prima di collegare gli attrezzi all'attacco a tre punti, controllare quanto segue.

- Regolare lo stabilizzatore in una posizione valida per l'attrezzo e per l'applicazione.
- Accorciare o rimuovere la barra di traino se le attrezzature installate vicino alla macchina possono interferire con la barra stessa.
- Accertarsi che la protezione della presa di forza sia nella giusta posizione.
- Regolare la sensibilità al traino per impostare l'arresto di controllo.
- Posizionare la macchina in modo che gli attacchi a tre punti del braccio di traino siano allineati con i perni di attacco dell'attrezzo.
- Portare la leva di comando della trasmissione in posizione di stazionamento e arrestare il motore
- Fissare i bracci di traino all'attrezzo.
- Regolare il terzo punto a un'impostazione iniziale di 762 mm (30 in) .
- Fissare tutte le attrezzature ausiliarie. L'impianto idraulico dell'attrezzo o l'albero di trasmissione della presa di forza possono essere attrezzature aggiuntive.

IMPORTANTE: *Accertarsi che non vi siano interferenze tra la macchina e l'attrezzo. Accertarsi che vi sia un gioco di 100 mm (4 in) tra l'attrezzo e la cabina quando si solleva l'attacco.*

- Controllare che il terzo punto non possa toccare la protezione della presa di forza quando l'attrezzo si trova nella sua posizione più bassa.

Controllare l'albero di trasmissione della presa di forza. Accertarsi che non si verifichino le seguenti condizioni:

- L'albero di trasmissione è troppo esteso.
- L'albero di trasmissione è abbassato.
- L'albero di trasmissione ha un'angolazione eccessiva quando l'attrezzo è abbassato o sollevato.
- L'albero di trasmissione tocca la protezione della presa di forza.
- L'albero di trasmissione tocca la barra di traino

3.27.2 Collegamento degli attrezzi all'attacco rapido

NOTA: *Controllare il gioco tra l'attacco rapido e i tubi flessibili accessori. Ciò può richiedere che alcuni tubi flessibili passino sopra l'attacco rapido e altri sotto.*

Prima di collegare gli attrezzi all'attacco rapido, controllare quanto segue.

Regolare gli stabilizzatori (5) in una posizione valida per l'attrezzo e l'applicazione.

Ridurre o rimuovere la barra di traino (1) se l'attrezzatura è installata vicino alla macchina e provoca interferenze.

Regolare la sensibilità al traino per impostare l'arresto di controllo.

Portare le maniglie dei fermi (2) in posizione abbassata.

Far retrocedere la macchina verso l'attrezzo. Accertarsi che i ganci inferiori siano sotto i perni dell'attrezzo e che il telaio dell'attacco a tre punti sia parallelo all'attrezzo.

Posizionare i ganci inferiori (3) direttamente sotto ai perni dell'attrezzo. Posizionare il gancio

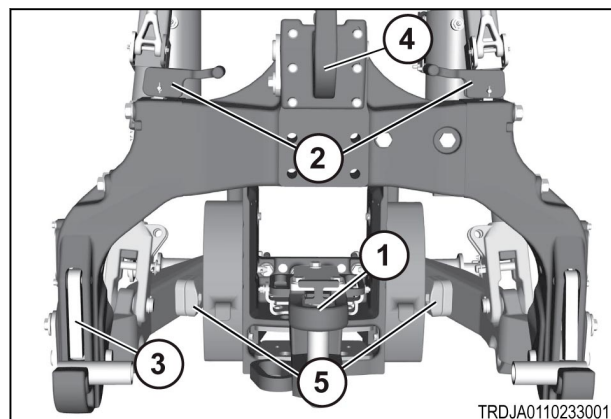

Fig. 275

superiore (4) sotto il perno centrale dell'attrezzo. Sollevare lentamente l'attacco a tre punti per bloccarlo sull'attrezzo. Accertarsi che i fermi inferiori e il gancio centrale dell'attacco rapido siano completamente inseriti nei perni dell'attrezzo.

Fissare qualsiasi attrezzatura ausiliaria. Queste comprendono i tubi flessibili dell'attrezzo o l'albero di trasmissione della presa di forza.

3.28 Scollegamento degli attrezzi

3.28.1 Attrezzi sull'attacco a tre punti

Impostare l'attrezzo su un terreno pianeggiante. Accertarsi che l'attrezzo sia sostenuto adeguatamente e che non possa cadere quando viene staccato dalla macchina.

Portare la leva di comando della trasmissione in posizione di stazionamento e arrestare il motore.

Staccare l'impianto idraulico dell'attrezzo o rimuovere l'albero di trasmissione della presa di forza.

Se necessario, regolare la lunghezza del terzo punto per rimuovere eventuali carichi eccessivi sul perno di attacco dell'attrezzo. Rimuovere il perno di attacco dell'attrezzo e portare il terzo punto nella posizione superiore.

Rimuovere i perni di attacco dell'attrezzo dai bracci di traino.

3.28.2 Attrezzi con attacco rapido

Impostare l'attrezzo su un terreno pianeggiante. Accertarsi che l'attrezzo sia sostenuto adeguatamente e che non possa cadere quando viene staccato dalla macchina.

Rimuovere qualsiasi attrezzatura ausiliaria. Le attrezzature ausiliarie includono i tubi flessibili dell'attrezzo o l'albero di trasmissione della presa di forza.

Le maniglie dei fermi (1) sollevate devono essere utilizzate solo per rimuovere l'attrezzo.

Abbassare l'attacco a tre punti finché si libera dai perni dell'attrezzo, dopodiché allontanare la macchina.

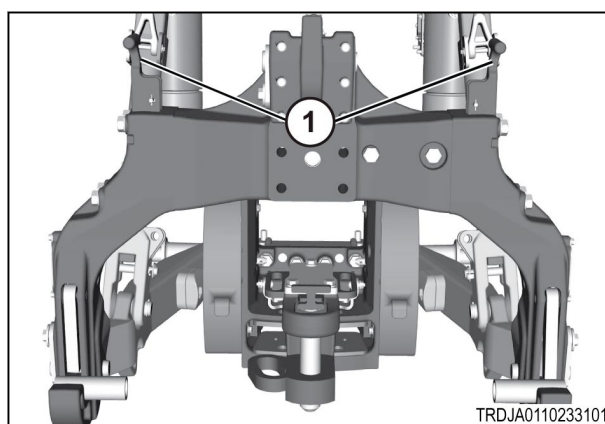

Fig. 276

3.29 Barra di traino

ATTENZIONE: Durante il trasporto di attrezzature, la barra di traino può muoversi all'improvviso se non bloccata in modo corretto. Il funzionamento instabile degli attrezzi trainati può causare incidenti e lesioni personali. Installare sempre un gruppo di bloccaggio della barra di traino per evitare che oscilli quando si trasportano le attrezzature.

ATTENZIONE:

Le persone nelle vicinanze potrebbero restare impigliato tra la macchina e l'attrezzo quando l'operatore arretra con la macchina per collegare un attrezzo. Possono verificarsi lesioni gravi anche mortali. Non tenere la barra di traino né inserire il perno di attacco quando la macchina viene collegata all'attrezzatura. Inserire sempre il freno di stazionamento e spegnere il motore prima di inserire il perno di attacco. Prima di effettuare le manovre per il collegamento di un attrezzo, accertarsi che nell'area circostante non vi siano persone.

La barra di traino (1) può anche essere collegata automaticamente all'attrezzo. (Solo CAT 3)

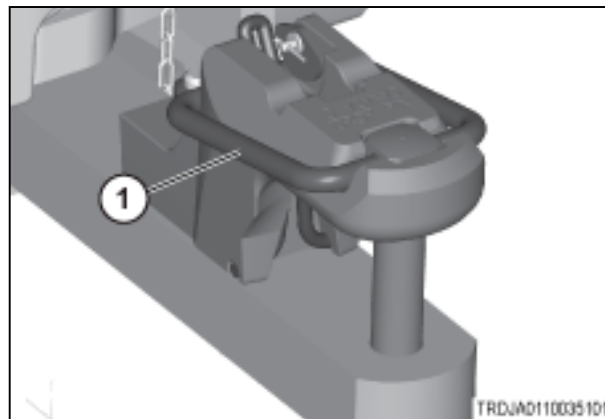

Fig. 277

NOTA:

Ruotare il perno della barra di traino di 180° quando si collega un attrezzo, consentendo un'usura omogenea del perno della barra di traino.

ATTENZIONE:

La distanza di arresto del trattore aumenta durante il traino di attrezzature pesanti. Durante il traino di attrezzature non dotate di freni, non procedere a una velocità superiore a (32 km/h) (19,9 mph). Non trainare attrezzature che abbiano un peso di una volta e mezzo maggiore del peso del trattore, a meno che l'attrezzatura trainata non sia dotata di freni del rimorchio. La mancata osservanza di queste precauzioni può causare incidenti e lesioni personali.

ATTENZIONE:

In fase di frenata, una macchina molto sbilanciata diventa instabile. Ridurre la velocità e prestare la massima attenzione quando si viaggia su strada con delle attrezzature montate sulla macchina o con un peso di attacco negativo. La mancata osservanza di queste precauzioni può causare incidenti e lesioni personali.

3.29.1 Catena di sicurezza

Utilizzare una catena di sicurezza quando si trainano attrezzi su strada. Il minimo di resistenza alla trazione deve essere almeno uguale al peso lordo dell'attrezzo.

La catena di sicurezza controllerà l'attrezzo se la barra di traino si dovesse staccare dall'attrezzo.

Far passare la catena di sicurezza sotto il supporto intermedio (1) e poi sopra. Fissarla intorno alla piastra inferiore del supporto della barra di traino (2).

Verificare la regolazione della catena di sicurezza guidando la macchina. Sterzare la macchina in entrambe le direzioni per accertarsi che la catena non si attorcigli.

NOTA: Se necessario, regolare per rimuovere una catena troppo tesa o troppo allentata.

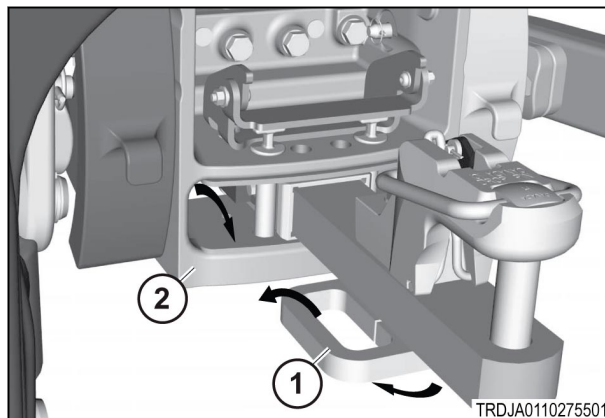

Fig. 278

3.29.2 Perno di categoria tre con piastra adattatore

Procedura

1. Utilizzare il perno dell'adattatore solo (1) con l'adattatore piastra installato. In questo modo si riduce il diametro del foro della barra di traino.
2. Per evitare la rotazione dell'adattatore, accertarsi che la piastra sia posizionata correttamente nella tacca (2).

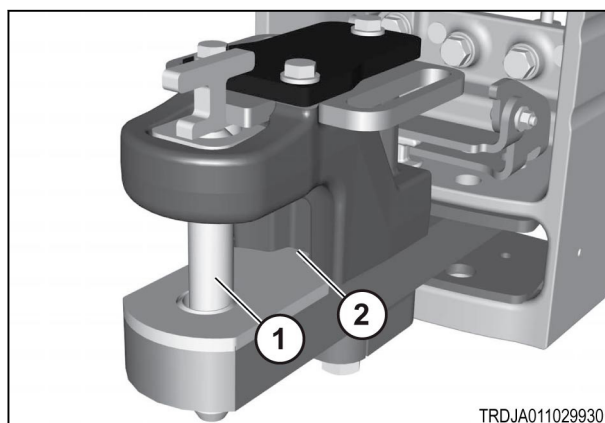

Fig. 279

3.29.3 Collegamento degli attrezzi della barra di traino categoria quattro

Lasciare oscillare la barra di traino quando si tira un'attrezzatura inserita nel terreno. Sulla barra di traino standard, rimuovere i perni di ritegno.

Porre l'attrezzo all'altezza corretta per consentire il collegamento appropriato alla barra di traino.

Procedura

1. Azionare le barre di traino di categoria quattro nella posizione estesa (1) per assicurare la presa di forza corretta rispetto al disassamento del perno della barra di traino. (Parti rimosse per maggiore chiarezza)

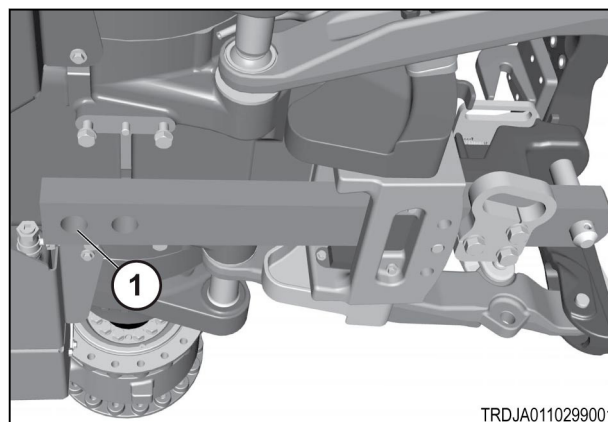

Fig. 280

2. Regolare perno di sicurezza (2) o la leva sul supporto della barra di traino. In questo modo la barra di traino sarà assicurata in una posizione fissa per il trasporto degli attrezzi e per il funzionamento con la presa di forza.

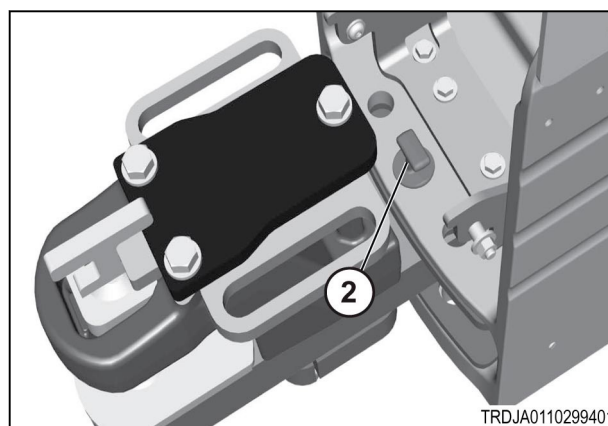

Fig. 281

3. Spingere le maniglie sulla piastra caricata a molla verso (3) la parte anteriore della macchina per sbloccare il perno della barra di traino. (Coperchio rimosso per maggiore chiarezza)
4. Sollevare il perno della barra di traino (4) per rimuoverlo.
5. Fare retrocedere lentamente la macchina in retromarcia.
6. Innestare il freno di stazionamento.
7. Arrestare il motore.

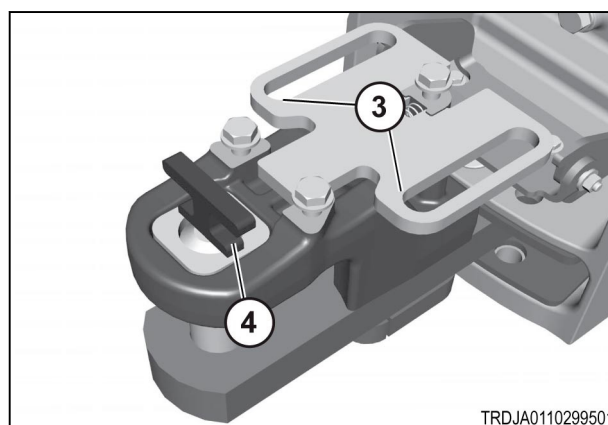

Fig. 282

NOTA: Per il trasporto di un attrezzo su strada, installare una catena di sicurezza tra la macchina e l'attrezzo. Consultare la sezione relativa alla catena di sicurezza.

8. Inserire il perno della barra di traino.

Un foro è situato sulla parte inferiore del perno della barra di traino. Come misura secondaria per fissare il perno della barra di traino, è possibile inserire una coppia a spina in questo foro.

3.29.4 Collegamento degli attrezzi della barra di traino categoria tre

Procedura

1. Per un allineamento corretto tra la presa di forza e il perno della barra di traino, collocare la barra di traino nel foro centrale (1) sul supporto della barra di traino.

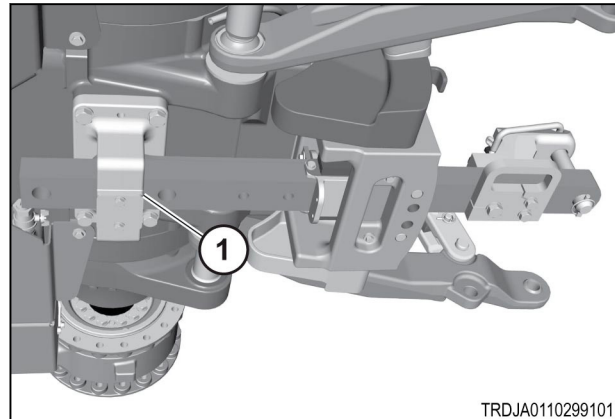

Fig. 283

2. Regolare i perni di ritegno (2) sul supporto della barra di traino. In questo modo la barra di traino sarà assicurata in una posizione fissa per il trasporto degli attrezzi e per il funzionamento con la presa di forza. (Staffa rimossa per maggiore chiarezza)

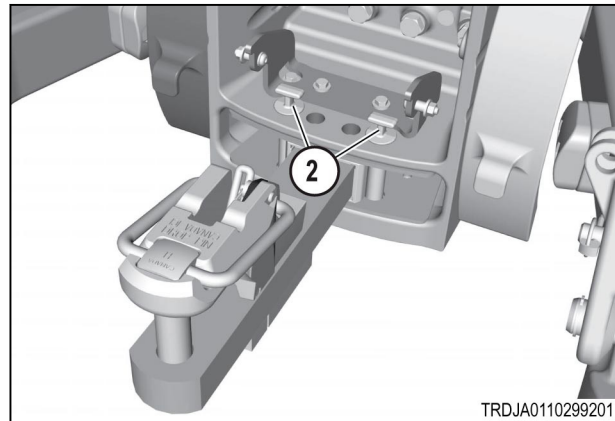

Fig. 284

3.29.5 Collegamento degli attrezzi della barra di traino

Prima di avviare la procedura

Disponibile solamente su CAT 3

Regolare i perni di ritegno sul supporto della barra di traino per posizionare quest'ultima in una posizione fissa per il trasporto di attrezzi o quando si utilizza la presa di forza.

Lasciare oscillare la barra di traino quando si tira un'attrezzatura inserita nel terreno. Sulla barra di traino standard, rimuovere i perni di ritegno.

Porre l'attrezzo all'altezza corretta per consentire il collegamento appropriato alla barra di traino.

1. Posizionare la maniglia nella tacca (1) in modo che la barra di traino (2) sia sollevata.
2. Fare retrocedere lentamente la macchina in retromarcia finché il timone dell'attrezzo non tocca l'attivatore (3). L'attivatore (3) solleva la maniglia (1) per far cadere il perno della barra di traino.

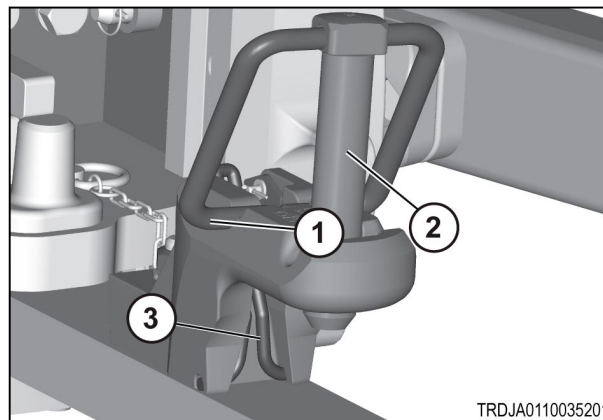

Fig. 285

3. Innestare il freno di stazionamento.
4. Arrestare il motore.

NOTA: Per il trasporto di un attrezzo su strada, installare una catena di sicurezza tra la macchina e l'attrezzo.

5. Accertarsi che il fermo (2) innesta la maniglia (1).

Un foro è situato sulla parte inferiore del perno della barra di traino. Come misura secondaria per fissare il perno della barra di traino, è possibile inserire una coppia a spina in questo foro.

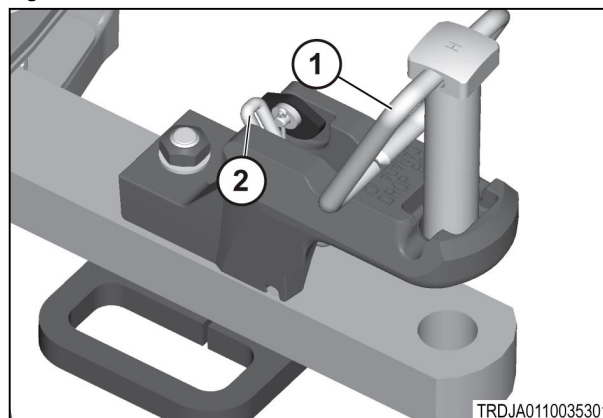

Fig. 286

3.30 Presa di forza

3.30.1 Inserimento della presa di forza

1. Per inserire la presa di forza, ridurre il regime motore al minimo (circa 1000 giri/min). Premere il pulsante giallo (1) al centro dell'interruttore della presa di forza. Premere il pulsante giallo in avanti per avviare il funzionamento della presa di forza.

2. **NOTA:** L'inserimento della presa di forza è modulato dai componenti elettronici del trattore. Monitorare l'attrezzatura della presa di forza durante l'avviamento per verificarne il corretto funzionamento.

In caso di problemi, arrestare immediatamente la presa di forza premendo la parte posteriore dell'interruttore della presa di forza (2). Risolvere il problema prima di avviare nuovamente la presa di forza.

3. Aumentare gradualmente il regime motore fino a raggiungere il regime d'esercizio della presa di forza.

NOTA: Il regime della presa di forza può essere letto direttamente sul terminale o sull'indicatore bilancia del cruscotto. (Un regime della presa di forza di 1.000 giri/min si ottiene a un regime motore di 1.980 giri/min).

4. Per disinserire la presa di forza, premere la parte posteriore dell'interruttore della presa di forza (2).

IMPORTANTE: Quando possibile, ridurre il regime del motore al minimo (circa 1.000 giri/min) prima di disinnestare la presa di forza. In caso contrario, si aumenterà la durata del freno della trasmissione della presa di forza.

IMPORTANTE: Disinserire la presa di forza prima di effettuare svolte brusche, in modo da ridurre eventuali danni alla trasmissione.

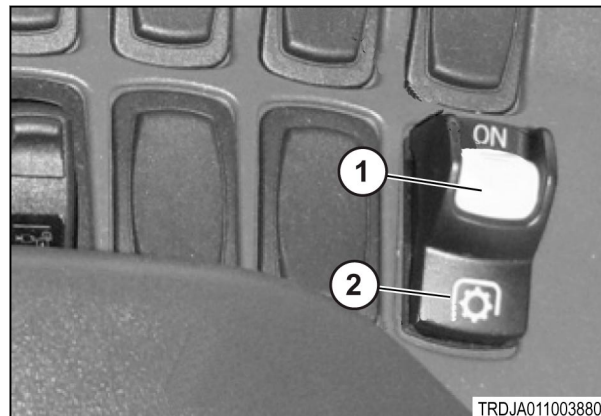

Fig. 287

3.30.2 Albero della presa di forza

ATTENZIONE: Impigliarsi nei componenti rotanti può provocare gravi lesioni o morte. Per evitare di impigliarsi, non avvicinarsi o intervenire sull'albero della presa di forza o sulle attrezzature con presa di forza in funzione. Arrestare il motore e attendere che la presa di forza si fermi prima di intervenire sulla presa di forza o sulle attrezzature. Mai sostare sulla protezione della presa di forza della macchina mentre la presa di forza è in funzione.

La macchina è dotata di un albero della presa di forza di 45 mm (1,75 in) con 20 scanalature.

Accertarsi che la protezione della presa di forza (1) sia in posizione prima di intervenire sulla presa di forza.

NOTA: Per proteggere un attrezzo azionato da una presa di forza contro le coppie elevate in condizioni di stallo o sovraccarico, si suggerisce di equipaggiare l'attrezzatura stessa con un limitatore di coppia.

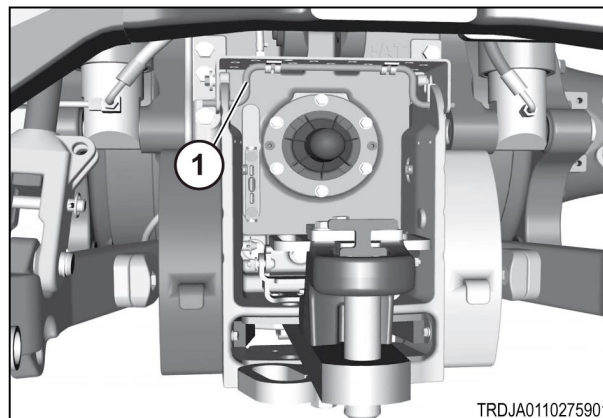

Fig. 288

3.30.3 Collegamento degli attrezzi della presa di forza

Procedura

1. Regolare correttamente la barra di traino e verificare che gli stabilizzatori siano in posizione prima del collegamento.
Per gli attrezzi dell'attacco a tre punti regolare gli stabilizzatori in modo che non vi siano oscillazioni laterali.
2. Fissare l'attrezzo sulla macchina.
3. Arrestare il motore.
4. Fissare l'albero di trasmissione dell'attrezzo alla macchina e assicurarsi che il dispositivo di bloccaggio sia inserito.

NOTA: Dopo aver installato l'albero di trasmissione della presa di forza, controllare il gioco tra l'albero di trasmissione e la parte superiore del gancio d'attacco della barra di traino e il perno della barra di traino. La distanza deve essere sufficiente per impedire il contatto con il gancio d'attacco della barra di traino durante il funzionamento della macchina. Se necessario, rimuovere il gancio d'attacco e modificare l'attrezzo montato sulla barra di traino in modo che si riattacchi correttamente alla barra di traino. Per poter usare alcuni attrezzi con la presa di forza, è necessario rimuovere il gancio d'attacco.

Controllare che la presa di forza non si trovi nelle seguenti condizioni:

- L'albero della presa di forza non è troppo esteso.
- L'albero della presa di forza non è troppo corto.
- L'albero della presa di forza non deve raggiungere un'angolazione eccessiva quando si aziona la macchina.

NOTA: L'albero della presa di forza è troppo esteso quando è entro 152 mm (6 poll.) dal disaccoppiamento.

NOTA: L'albero della presa di forza rientra troppo quando non supera di 25,4 mm (1 poll.) la sua lunghezza minima.

3.31 Traino e trasporto

3.31.1 Marcia su strada della macchina

ATTENZIONE: *Il mancato azionamento dell'illuminazione appropriata e della segnalazione corretta può causare un'identificazione inadeguata della macchina con conseguenti incidenti e lesioni personali. Informarsi sempre sulle leggi e sulle normative locali per un utilizzo appropriato dell'illuminazione quando si guida su strade pubbliche per segnalare agli altri veicoli la presenza di una macchina che procede a velocità ridotta.*

Accendere le luci corrette per la circolazione su strada in base ai requisiti locali.

Prima di guidare la macchina su strada, controllare il livello di tutti i liquidi.

Controllare il tragitto in funzione dell'altezza libera di ponti e cavalcavia e verificare che vi sia spazio sufficiente per la macchina.

Installare un segnale di veicolo lento sul retro della macchina. Installarlo solo se consentito dalle normative locali.

Prima di guidare la macchina su strada, accertarsi che la seguente attrezzatura sia visibile e funzioni correttamente:

- Luci di arresto
- Girofaro(i)
- Luci per la circolazione su strada
- Luci di emergenza
- Indicatori di direzione
- Luci di posizione

ATTENZIONE: *L'utilizzo delle luci di lavoro durante la guida su strade pubbliche può causare incidenti e lesioni personali. Le luci di lavoro possono ridurre la visibilità dei veicoli in avvicinamento e oscurare le luci lampeggianti di emergenza/circolazione su strada. Durante la guida su strada, utilizzare soltanto le luci di posizione dell'interruttore principale delle luci.*

Portare l'interruttore multifunzione nella posizione dei fari anabbaglianti.

Utilizzare le luci per la circolazione su strada insieme ai fari anabbaglianti durante la circolazione su strada della macchina.

Attivare l'interruttore di bloccaggio della guida su strada per disattivare le seguenti funzioni:

- Blocco distributori idraulici
- Pedale deceleratore
- Attacco a tre punti
- Auto-Guide
- Presa di forza (PTO)

Ridurre la velocità quando si viaggia su strada con una macchina dotata di un gruppo completo di contrappesi anteriori.

Ridurre la velocità se la stabilità direzionale della macchina è notevolmente ridotta.

Ridurre la velocità se il tipo di manto stradale cambia.

Quando si trainano attrezzi montati sulla barra di traino, regolare i fermi per impedire l'oscillazione.

IMPORTANTE: *Durante la guida della macchina su strada, ridurre la velocità scalando le marce. Non ridurre la velocità della macchina riducendo il regime del motore. Il regime più elevato del motore garantisce la migliore risposta dello sterzo.*

Quando si viaggia su strada con rimorchi non dotati di freni, attenersi alle seguenti linee guida:

- Il peso del rimorchio non può superare 3.000 kg (6.600 lb)
- Il peso combinato della macchina e del rimorchio non può superare 230.000 kg (50.600 lb)

Quando si viaggia su strada con rimorchi dotati di freni inerziali, attenersi alle seguenti linee guida:

- Il peso del rimorchio non può superare 8.000 kg (17.600 lb) o 16.000 kg (35.200 lb)

con due rimorchi non può superare 8.000 kg (17.600 lb) ciascuno.

- Il peso combinato della macchina e del rimorchio non può superare 28.000 kg (61.600 lb) o 36.000 kg (79.200 lb) con due rimorchi non può superare 8.000 kg (17.600 lb) ciascuno.

Quando si viaggia su strada con rimorchi dotati di freni idraulici o pneumatici, attenersi alle seguenti linee guida:

- Il peso del rimorchio non può superare 24.000 kg (52.800 lb)
- Il peso combinato della macchina e del rimorchio non può superare 44.000 kg (96.800 lb)

3.31.2 Guida su strada con attrezzo montato all'attacco a tre punti

ATTENZIONE: Durante, la guida su strada, l'abbassamento accidentale del sollevatore dell'attacco a tre punti può danneggiare il manto stradale e l'attrezzo. L'abbassamento accidentale può essere causa di incidenti con conseguenti lesioni personali. Quando si trasporta un attrezzo montato sull'attacco a tre punti, sollevarlo portando la leva di comando dell'attacco a 3 punti completamente indietro. Portare il finecorsa regolabile sul bordo anteriore della leva, per impedire che questa si sposti accidentalmente in avanti. Come protezione aggiuntiva per la posizione di trasporto, portare l'interruttore di sollevamento/abbassamento dell'attacco a tre punti nella posizione di sollevamento.

Quando si trasportano le attrezzature, rispettare le raccomandazioni seguenti:

- La leva di comando dell'attacco a 3 punti deve essere tirata completamente indietro.
- Ruotare il meccanismo della leva per portare il finecorsa di profondità regolabile contro la leva di comando dell'attacco a 3 punti.
- Portare l'interruttore di sollevamento/lavoro nella posizione di sollevamento.
- Inserire l'interruttore di bloccaggio marcia su strada.
- Inserire i blocchi di arresto manuali per l'attacco a tre punti.

3.31.3 Guida su strada ad alta velocità

Non è consigliato guidare su strada ad alta velocità in condizioni di carico. Le temperature ambiente elevate e la marcia su strada surriscaldano i cingoli e riducono la durata complessiva delle costole e delle ruote intermedie.

3.31.4 Traino di base

Per trainare una macchina in avaria a bassa velocità e su brevi distanze, seguire queste istruzioni. Spostare la macchina a una velocità inferiore a 2 km/h (1,2 mph). Queste istruzioni sono valide solo in caso di emergenza. Se sono necessari spostamenti su lunghe distanze, trasportare sempre la macchina su un rimorchio.

Montare le protezioni su entrambe le macchine. Le protezioni proteggono l'operatore in caso di rottura del cavo o della barra di traino.

Non consentire a nessun operatore di salire sulla macchina trainata, a meno che non possa controllarne la sterzata e la frenata.

Prima di trainare, accertarsi che il cavo o la barra di traino siano in buone condizioni.

Assicurarsi che il cavo o la barra di traino abbia una resistenza sufficiente per la procedura di traino. La resistenza del cavo o della barra di traino deve essere almeno il 150% del peso lordo della macchina trainante.

Non utilizzare catene per trainare una macchina in avaria. Una maglia della catena può rompersi. Ciò potrebbe causare lesioni personali. Usare un cavo d'acciaio con anelli all'estremità. Farsi assistere da un'altra persona per controllare la procedura di traino e per arrestare tale procedura se il cavo dovesse

iniziare a rompersi o a sfilacciarsi. Arrestare il traino se la macchina trainante si muove senza spostare la macchina trainata.

Mantenere l'angolo del cavo di traino a meno di 30° dalla posizione diritta in avanti.

Un brusco movimento della macchina può sovraccaricare il cavo o la barra di traino, causando la rottura del cavo o della barra di traino. Un movimento lento e costante della macchina sarà più efficace.

La macchina trainante deve avere le stesse dimensioni della macchina in avaria. Accertarsi che la macchina trainante abbia capacità frenante, peso e potenza sufficienti. La macchina trainante deve poter controllare entrambe le macchine in termini di pendenza e distanza.

La macchina deve essere equipaggiata con un impianto frenante azionato dall'abitacolo quando la macchina trainata viene caricata.

Quando si sposta una macchina in avaria in discesa, potrebbe essere necessaria una macchina trainante di dimensioni maggiori o un'altra macchina collegata posteriormente per evitare la perdita di controllo della macchina.

Durante il traino della macchina dalla parte posteriore, trainare la macchina tramite la barra di traino. Se la macchina deve essere trainata dalla parte anteriore, accertarsi che il carico sia bilanciato in modo uniforme. Il carico deve essere bilanciato in modo uniforme tra i punti di ancoraggio o i fori fissaggio ausiliari nel longherone del telaio.

Su superfici uniformi e pianeggianti è necessaria una capacità trainante minima. La massima capacità della macchina trainante è richiesta in pendenza o su superfici in cattive condizioni.

3.31.5 Traino di una macchina bloccata

Prestare attenzione quando si traina una macchina bloccata. Le macchine possono bloccarsi a causa di terreni molto fangosi. Alcuni materiali sabbiosi scorrono facilmente sulle cinghie di una macchina in movimento o ferma.

Prima, rimuovere il materiale dall'area attorno alla macchina. Rimuovere il materiale intorno al sottocarro. Cercare di azionare la macchina in avanti.

Rimuovere altro materiale se macchina è ancora bloccata. Tirare la macchina all'indietro.

NOTA: *Quando si rimuove una macchina bloccata, osservare la quantità di materiale che entra nel sottocarro. Se necessario, rimuovere il materiale dal sottocarro per prevenire intasamenti.*

Quando si traina una macchina bloccata, trainarla dalla barra di traino e tirare all'indietro.

Se la macchina deve essere trainata dalla parte anteriore, accertarsi che il carico sia bilanciato in modo uniforme. Il carico deve essere bilanciato in modo uniforme tra i punti di ancoraggio o i fori di montaggio accessori nel longherone del telaio.

3.31.6 Traino di una macchina con motore non funzionante

Se il motore della macchina non funziona, prima di cercare di trainare la macchina eseguire queste operazioni.

NOTA: *La seguente procedura consente alla macchina di eseguire sei applicazioni dei freni.*

- 1. NOTA:** Accumulatori carichi La valvola del freno di stazionamento si trova dietro l'attrezzo e i filtri dell'impianto idraulico sul lato sinistro della macchina.

Spingere la leva di comando (rossa) (1) verso l'alto. La leva di comando (1) deve rimanere in posizione sollevata.

- Premere il pedale del freno di servizio e mantenerlo premuto per cinque secondi per disinserire il freno di stazionamento. Potrebbe essere visualizzata l'avvertenza di bassa pressione nell'accumulatore.
- Seguire le procedure di traino di base per una macchina bloccata.
- Parcheggiare la macchina dopo il traino.
- Una volta concluse le operazioni di traino e dopo l'avvio del motore, la pressione idraulica riporterà la valvola (1) in posizione originale.
- Se la macchina ha alimentazione elettrica, girare la chiave di accensione su ON e portare il comando della trasmissione in posizione di stazionamento.
- Se la macchina non è dotata di alimentazione elettrica, tirare la leva manuale per inserire il freno di stazionamento.
- Accedere alla leva di comando di colore rosso attraverso questo pannello. Per smontare il pannello sotto la macchina, rimuovere i quattro bulloni (1).

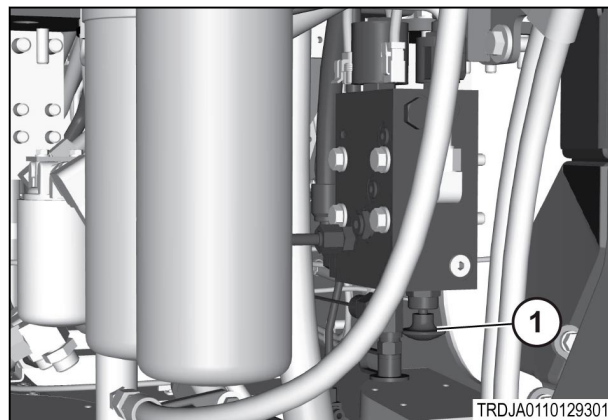

Fig. 289

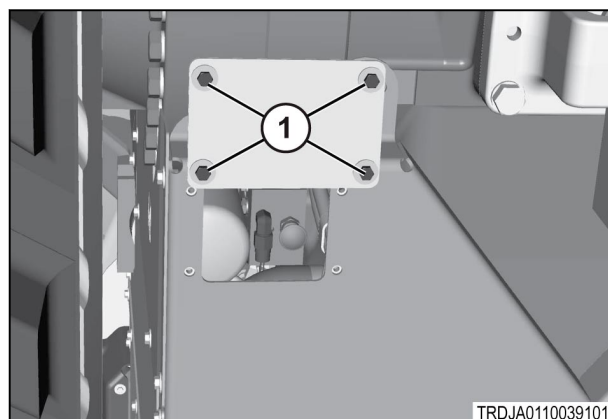

Fig. 290

3.31.7 Accumulatore scarico

Se l'accumulatore del freno di servizio è scarico, utilizzare una pompa idraulica manuale con un manometro e un attacco rapido.

1. Collegare l'attacco rapido alla presa di pressione (1) situata vicino all'accumulatore dei freni di servizio.
2. Pressurizzare l'accumulatore ad almeno 13.790 kPa (2.000 psi) e mantenere tale pressione durante il traino della macchina.
3. Fissare la pompa idraulica manuale alla macchina. Seguire le procedure di traino di base per una macchina bloccata.
Una volta terminate le operazioni di traino della macchina, rilasciare la pressione sul freno di stazionamento portando la chiave nella posizione accessori.
4. In mancanza di alimentazione elettrica, tirare la leva manuale sulla sinistra del sedile.

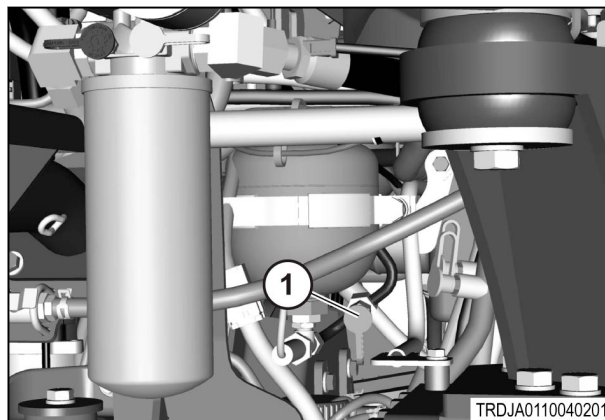

Fig. 291

3.31.8 Trasporto della macchina con un attrezzo

Procedura

1. Abbassare l'attrezzo
2. Ruotare verso il basso e fissare l'antenna dell'autoradio.
3. Coprire l'apertura dello scarico per evitare di danneggiare il turbocompressore.
4. Cercare gli ancoraggi nella parte anteriore e posteriore del macchina, per fissare la macchina al piano dell'autocarro o del rimorchio.

Quando si trasporta un'attrezzatura, portare i comandi nelle seguenti posizioni:

5. La leva di comando dell'attacco a 3 punti (1) deve essere completamente tirata indietro.
6. Posizionare il finecorsa di profondità regolabile (1) contro la leva di comando dell'attacco a 3 punti. In questo modo si blocca la leva di comando dell'attacco a 3 punti.
7. Tenere premuta la parte superiore dell'interruttore di sollevamento/azionamento (2) per sollevare l'attacco.
8. Inserire l'interruttore di bloccaggio marcia su strada (3).

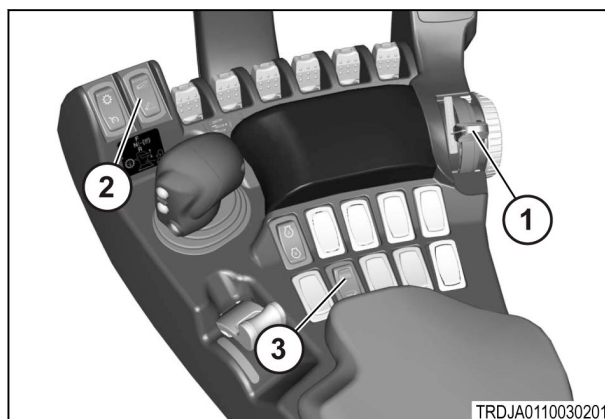

Fig. 292

3.32 Raccomandazioni sulle prestazioni

3.32.1 Prestazioni della macchina

Le macchine sono state progettate in modo da offrire risultati eccellenti in svariate applicazioni. Per ottenere la massima produttività dalla macchina, assicurarsi che la macchina sia correttamente configurata per l'applicazione in questione. Per l'ottimizzazione delle prestazioni della macchina è necessaria una corretta configurazione.

I seguenti elementi influiscono direttamente sulle prestazioni della macchina:

- Posizione della barra di traino - Quando la barra può muoversi liberamente, le prestazioni della macchina migliorano.
- Carico verticale della barra di traino - La barra di traino deve essere configurata correttamente in base al carico verticale applicato alla macchina.
- Regolazione dei componenti dell'attacco a tre punti - L'attacco a tre punti deve essere regolato correttamente per l'attrezzo in questione.
- Controllo del traino - L'impostazione della sensibilità al traino influisce sul funzionamento dell'attacco a tre punti.
- Controllo dello slittamento - L'impostazione della sensibilità allo slittamento influisce sul funzionamento dell'attacco a tre punti.
- Peso totale della macchina - L'operatore deve conoscere il peso totale della macchina per regolare la quantità di zavorra per ottimizzare l'efficienza della trazione.
- Bilanciamento longitudinale della macchina - Bilanciare correttamente la macchina per ottimizzare l'efficienza di stabilità a trazione. Ciò contribuirà a ottimizzare la compattazione del terreno.
- Tipo di funzionamento in campo - Le applicazioni per coltivazioni a file richiedono che la macchina sia configurata diversamente rispetto alle applicazioni per il dissodamento. Il raggio di sterzata di questa macchina è estremamente ridotto. Laddove possibile, utilizzare due svolte a 90° in applicazioni per colture a filari.
- Tipo di cingoli del sistema Mobil-trac - La scelta dei cingoli più adatti per l'applicazione consente di ottimizzare la produttività.
- Condizioni del terreno - Le condizioni del terreno influiscono sulle prestazioni della macchina. Condizioni scadenti possono limitare la produttività della macchina.
- Carreggiata del sistema Mobil-trac - La carreggiata della macchina influenza le prestazioni dello sterzo e la stabilità della macchina. Le macchine con una carreggiata larga girano più facilmente rispetto a quelle con una carreggiata stretta.
- Configurazione dell'attrezzo - Per configurare correttamente l'attrezzo, vedere il manuale d'uso dell'attrezzo.
- Velocità di marcia desiderata - La macchina deve essere configurata in modo che possa funzionare nella gamma di esercizio delle velocità di traslazione consigliate ai fini della massima produttività.
- Formazione dell'operatore - Se l'operatore dispone di formazione appropriata, la soddisfazione nell'utilizzo di questa macchina sarà maggiore.

3.33 Cingoli

3.33.1 Scelta del cingolo

Le macchine possono essere configurate con uno o diversi cingoli. I cingoli devono essere adatti all'applicazione per poter garantire le massime prestazioni della macchina.

La flottazione è migliore con i cingoli larghi. La penetrazione (trazione) delle costole è migliore nei cingoli stretti.

Stabilire il miglior compromesso tra slittamento e flottazione quando si selezionano cingoli larghi. Esaminare l'applicazione, il tipo di terreno e l'attrezzo per selezionare i cingoli corretti.

Per la macchina sono disponibili i seguenti tipi di cingoli:

- Cingoli per usi agricoli generici
- Cingoli a profilo ribassato
- Cingoli per applicazioni estreme

I tipi di cingoli si diversificano per le seguenti differenze:

1. Numero di costole
2. Altezza delle costole
3. Larghezza superiore delle costole
4. Lunghezza dei blocchi di guida
5. Protezione del cingolo

3.33.2 Cingoli a profilo ribassato

I cingoli a profilo ribassato hanno costole più corte dei cingoli per usi agricoli generici. Inoltre, le costole sui cingoli a profilo ribassato sono più larghe rispetto ai cingoli per usi agricoli generici.

Utilizzare i cingoli a profilo ribassato su un suolo rigido, compatto e su altri terreni duri. Le costole più corte tendono a piegarsi meno di quelle standard quando il trattore è sottoposto a carichi elevati. In condizioni di carichi pesanti su terreni morbidi, i cingoli a profilo ribassato possono subire un maggiore slittamento tra i cingoli e il suolo.

I cingoli a profilo ribassato possono essere montati su trattori utilizzati occasionalmente per coltivazione primaria o secondaria. In alcune condizioni, la forza di traino massima della barra di traino per un trattore dotato di cingoli a profilo ribassato può essere il 20 per cento inferiore rispetto a quella di un trattore equipaggiato con cingoli per usi agricoli generici.

Su terreni bagnati, i cingoli a profilo ribassato non sono dotati della funzione di pulizia automatica come i cingoli per usi agricoli generici. Un cingolo pieno di materiale tra le costole manifesta una trazione ridotta.

Grazie alle costole più corte, i cingoli a profilo ribassato smuovono una quantità di terreno inferiore rispetto ai cingoli per usi agricoli generici. Per scegliere il cingolo adeguato all'applicazione, considerare vantaggi e svantaggi della riduzione della trazione rispetto alla riduzione di terra smossa.

3.33.3 Cingoli per usi agricoli generici

I cingoli per usi agricoli generici risultano i migliori per la maggior parte delle applicazioni.

Questi cingoli sono ideali per le applicazioni di dissodamento principale sui terreni relativamente pianeggianti.

3.33.4 Cingoli per applicazioni estreme

I cingoli per applicazioni estreme sono progettati per carichi elevati sulla barra di traino e condizioni abrasive estreme. I cingoli per applicazioni estreme sono dotati di protezioni aggiuntive sul diametro interno dei cingoli.

I cingoli per applicazioni estreme sono utilizzati per applicazioni che richiedono lavori prolungati su pendii, declivi e discese. Lavorando in pendenza, si esercita un maggior carico sul lato a monte dei blocchi di guida. Per questo motivo, alcuni impieghi su pendii possono causare l'usura dei blocchi di guida prima delle costole.

In alcuni casi, l'usura del blocco di guida determina la durata del cingolo.

I cingoli per applicazioni estreme sono stati rinforzati sulla parte interna con un ulteriore strato di cavi al fine di renderli più resistenti sui suoli abrasivi o rocciosi. Tutti i blocchi di guida hanno le stesse dimensioni.

I cingoli per applicazioni estreme devono essere presi in considerazione nelle condizioni seguenti:

- Funzionamento con il massimo di zavorra su terreni non compatti e friabili.
- Funzionamento prolungato su superfici dure.
- Funzionamento su terreni abrasivi e rocciosi.
- Funzionamento su pendii ripidi o in pendenza.
- Viaggi prolungati su strada sotto carico

3.33.5 Larghezza del cingolo

Larghezza del cingolo							
	356 mm (14 poll.)	406 mm (16 poll.)	457 mm (18 poll.)	508 mm (20 poll.)	635 mm (25 poll.)	762 mm (30 poll.)	864 mm (34 poll.)
Ruota folle							
Stretta	Necessaria	Compatibile	Compatibile	Compatibile	Compatibile	Non compatibile	Non compatibile
Media	Non compatibile	Compatibile	Consigliata	Consigliato	Consigliata	Compatibile	Non compatibile
Larga							
	Non compatibile	Non compatibile	Non compatibile	Non compatibile	Non compatibile	Consigliata	Necessaria
Ruota intermedia							
Stretta	Consigliata	Compatibile	Non compatibile	Non compatibile	Non compatibile	Non compatibile	Non compatibile
Media	Compatibile	Consigliata	Necessaria	necessaria	Compatibile	Non compatibile	Non compatibile
Larga	Non compatibile	Non compatibile	Non compatibile	Non compatibile	Consigliata	Necessaria	Necessaria
Motrice							
Stretta	Necessaria	Compatibile	Compatibile	Compatibile	Non compatibile	Non compatibile	Non compatibile
Media	Non compatibile	Consigliata	Consigliata	Consigliata	Compatibile	Non compatibile	Non compatibile
Larga	Non compatibile	Non compatibile	Non compatibile	Non compatibile	Consigliata	Necessaria	Necessaria

3.34 Zavorrata macchina

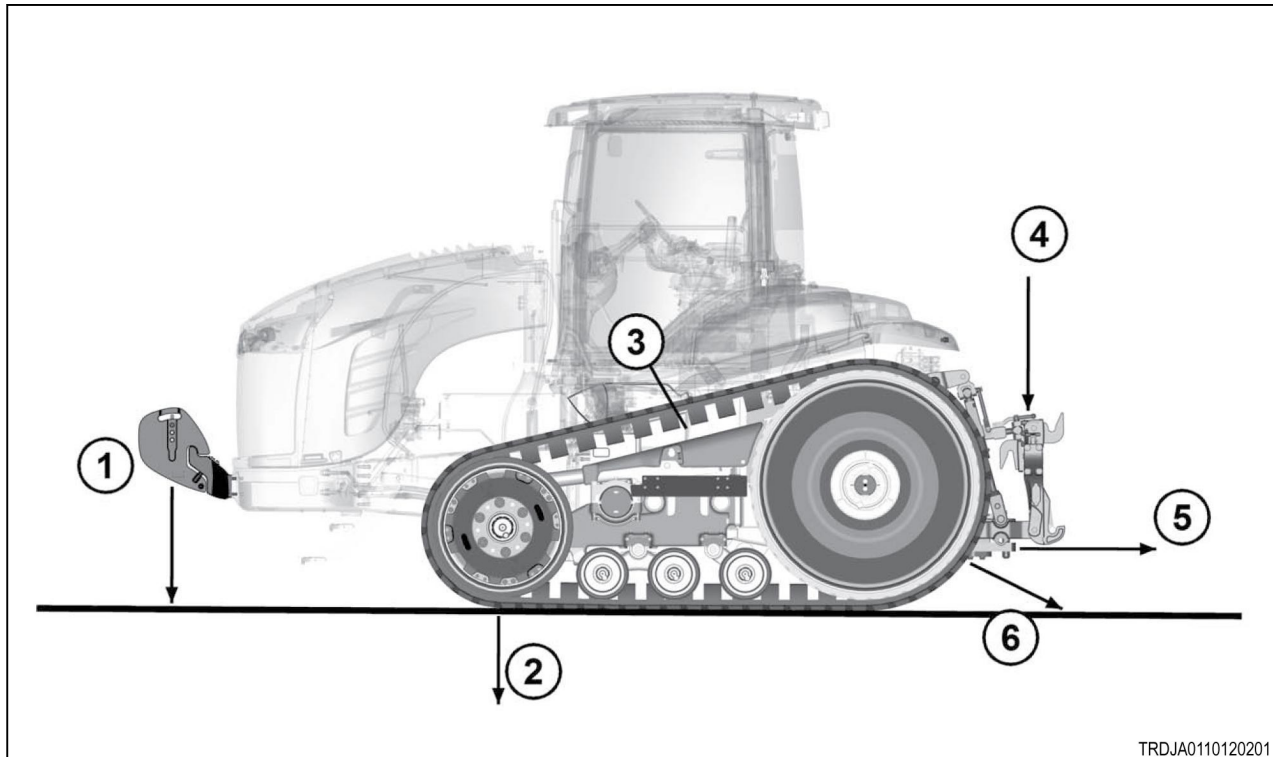

Fig. 293

Le prestazioni della macchina e l'assetto di marcia risultano migliorate quando la macchina è bilanciata.

Il corretto bilanciamento ottimizza le prestazioni della macchina e minimizza la compattazione del terreno. Il bilanciamento longitudinale influenza le prestazioni di trazione della macchina sotto carico.

Si ottengono prestazioni ottimali della macchina quando si impiega solo la zavorra strettamente necessaria. La quantità di zavorra deve essere regolata a seconda del tipo di impiego.

Una macchina troppo pesante per l'uso a cui è destinata, consuma più carburante e causa una compattazione non necessaria del terreno. Una macchina troppo leggera per un'applicazione, provoca un aumento dello slittamento e dell'usura delle cinghie.

Come punto di partenza, utilizzare sempre le linee guida per la zavorra dei cingoli ed eseguire degli aggiustamenti in base all'operazione in questione.

Comprendere innanzitutto i principi fondamentali della dinamica alla base delle prestazioni ottimali della macchina sul campo.

La macchina è soggetta a un carico dinamico quando un attrezzo viene collegato alla macchina. Quando viene sollevato, un attrezzo con attacco a tre punti esercita una forza verticale (4) verso il basso sulla macchina. Lo sforzo causato dall'attrezzo genera una forza orizzontale diretta all'indietro (5) sulla macchina.

Il risultato delle due forze è solitamente una direzione verso il basso e all'indietro (6). Queste forze provocano la rotazione della macchina intorno al punto di articolazione. Il punto di articolazione della macchina è appena al di sotto dell'assale posteriore, nel punto di contatto con il suolo.

Una macchina opportunamente zavorrata presenta le seguenti caratteristiche:

- Buon contatto tra cingoli e suolo:
 - Un controllo visivo della macchina durante il funzionamento rivela il contatto per l'intera lunghezza del sistema Mobil-trac con il terreno. Quando si solleva un attrezzo montato, non ci sarà alcuna distanza sotto la ruota folle anteriore.
- I migliori livelli di slittamento dei cingoli:
 - Se lo slittamento è inferiore al due per cento, è necessario rimuovere la zavorra dalla macchina. Se lo slittamento supera continuamente l'otto per cento, aggiungere zavorra alla macchina.

- Funzionamento stabile:
 - La macchina è stabile durante la guida su strada. Preservare le prestazioni di sterzata durante la guida su strada.

La posizione del baricentro (3) contrasta le forze che tendono a fare ruotare la macchina. Gli ulteriori pesi anteriori (1) e i pesi per ruota folle (2) spostano il baricentro ancora più avanti.

3.34.1 Livelli di zavorra

ATTENZIONE: Alcune attrezzature pesanti montate sull'attacco a tre punti riducono la stabilità durante la circolazione su strada, indipendentemente dall'entità del contrappeso anteriore aggiunto. Una stabilità su strada insufficiente può provocare un incidente, causando delle lesioni personali e danni alle cose. Ridurre la velocità quando si incontra un terreno accidentato o quando la stabilità direzionale è ridotta.

Per determinare il peso da aggiungere alla macchina, tenere conto di quanto segue:

- Gamma delle velocità di marcia
- Percentuale di slittamento continuativo dei cingoli
- Applicazione della macchina
- Tipo di attrezzo
- La macchina deve essere stabile durante la guida su strada se la macchina è dotata di un attrezzo montato sull'attacco a tre punti.
- Durante il funzionamento della macchina, il peso deve essere ripartito uniformemente sui cingoli.
- HP della macchina

Livelli di zavorra			
	Leggera	Media	Alta
Gamma di velocità	10,6 km/h (6,6 mph) a 18,5 km/h (11,5 mph)	8,0 km/h (5 mph) a 13,7 km/h (8,5 mph)	6,4 km/h (4 mph) a 10,1 km/h (6,3 mph)
Percentuale di slittamento continuativo dei cingoli	Da 1,5 percento a 2,5 percento	Da 2,0 percento a 6,0 percento	Da 4,0 percento a 8,0 percento
Applicazione	Semina e coltivazione	Uso di erpici a dischi e aratura	Dissodamento profondo e scarificazione

Raccomandazioni per l'installazione dei pesi			
Modello	Livello di zavorra	Pesi anteriori	Pesi per ruote folli
MT755	Leggera	20	0
	Media	26	8
	Alta	26	16
MT765	Leggera	20	8
	Media	24	16
	Alta	26	28
MT775	Leggera	20	8
	Media	26	16
	Alta	26	28

3.34.2 Pesì aggiuntivi

Utilizzare la procedura riportata di seguito per scegliere la configurazione corretta della zavorra per la macchina.

Procedura

1. Determinare l'uso della macchina.
2. Pesare la macchina per determinare il peso totale.
3. Monitorare la macchina mentre la macchina è in funzione sotto carico. Controllare il valore dello slittamento.
4. Determinare il livello raccomandato di zavorra necessaria e installare di conseguenza.
5. Verificare il bilanciamento della macchina.
6. La macchina deve essere stabile durante la sterzata, la frenata e durante la circolazione su strada.
7. Se la macchina non è zavorrata correttamente, regolare la posizione dei pesi. Ripetere i punti 5 e 6 fino a quando la macchina non funziona entro i limiti raccomandati.

Se attenendosi alle raccomandazioni non si ottiene una ripartizione bilanciata del peso, seguire questi suggerimenti:

- Spostare il peso sulla parte anteriore della macchina. Se si usa un attrezzo pesante montato su un attacco a tre punti che pesa più di 4.086 kg (9000 lb) scambiare il peso della ruota folle con il peso anteriore. In tal modo, si contribuirà a bilanciare la macchina. Se si usa un attrezzo trainato, scambiare il peso anteriore con il peso della ruota folle.
- Regolare nuovamente i ruotini o installare i ruotini dell'attrezzo. Quando l'attrezzo è nel terreno, la macchina non deve sopportare il peso dell'attrezzo. Abbassare i ruotini per mantenere l'attrezzo alla profondità desiderata. La leva di comando dell'attacco a 3 punti è completamente in avanti. Montare i ruotini se l'attrezzo ne è sprovvisto.
- Rimuovere l'attacco rapido dall'attacco a tre punti. La rimozione dell'attacco rapido avvicina l'attrezzo 89 mm (3,5 poll.) alla macchina. Ciò corrisponde all'aggiunta di un peso anteriore di circa 227 kg (500 lb) del peso anteriore.
- Aumentare la sensibilità del comando sforzo. Il comando sforzo solleva l'attrezzo quando il carico è eccessivo. Pertanto, il carico sulla macchina è più stabile.

3.34.3 Peso massimo della macchina

IMPORTANTE: Se il peso totale della macchina supera 14.061 kg (35.000 lb), il funzionamento continuato con il carico massimo applicato alla barra di traino, a velocità di traslazione inferiori a 6,4 km/h (4,0 mph) ridurrà la durata della trasmissione.

Uno slittamento eccessivo a velocità di traslazione inferiore a 6,4 km/h (4,0 mph) con peso operativo della macchina superiore a 14.061 kg (35.000 lb), riduce il carico di tiro.

Peso massimo della macchina con trasmissione del superriduttore		
Ruote intermedie	Peso massimo con zavorra	Peso massimo caricato
Strette	15.875 kg (35.000 lb)	15.875 kg (35.000 lb)
Medie, larghe	16.329 kg (36.000 lb)	17.690 kg (39.000 lb)

Il valore massimo raccomandato per il peso con zavorrato è di 17.690 kg (39.000 lb). Utilizzare la macchina a questo peso in qualsiasi marcia e alla massima potenza.

Se la macchina è dotata di ruote intermedie piccole e pesa più di 14.061 kg (31.000 lb), ridurre la velocità a un massimo di 24 km/h (15 mph), durante la guida in condizioni irregolari, poiché la durata dei componenti del sottocarro potrebbe ridursi.

Peso massimo della macchina senza trasmissione del superriduttore		
Ruote intermedie	Peso massimo con zavorra	Peso massimo caricato
Strette	15.875 kg (35.000 lb)	15.875 kg (35.000 lb)
Medie, larghe	17.690 kg (39.000 lb)	19.958 kg (44.000 lb)

IMPORTANTE: Il peso deve includere eventuali zavorre aggiunte, il peso aggiuntivo dovuto alle cinghie opzionali. Peso dei serbatoi di sostanze chimiche vuoti e delle staffe e il peso di tutti gli altri elementi attaccati alla macchina. Utilizzare ulteriori zavorre in condizioni di terreno bagnato o sdruciolevole. Con ruote intermedie di dimensioni medie o larghe e zavorra aggiuntiva, ci può essere un peso massimo di 17.690 kg (39.000 lb). Per le macchine con ruote intermedie di dimensioni medie o larghe, il peso massimo caricato non può essere superiore a 19.958 kg (44.000 lb).

Il peso massimo della macchina con zavorra è il peso della macchina e quello di eventuali accessori fissati in modo permanente. Gli accessori montati sull'attacco a tre punti o il peso del timone degli attrezzi trainati non sono inclusi nel calcolo del peso zavorrato.

Seguono alcuni esempi di accessori fissati in modo permanente:

- Zavorra (pesi anteriori e pesi delle ruote folli)
- Quantità di carburante nel serbatoio
- Serbatoi di sostanze chimiche e staffe
- Staffe e altra bulloneria di montaggio per accessori
- Lama montata sulla parte anteriore
- Attacchi a tre punti
- Cingoli del sistema Mobil-trac

Il peso massimo caricato della macchina è il peso della macchina più eventuali elementi facilmente rimovibili dalla macchina.

Seguono alcuni esempi di elementi facilmente scollegabili:

- Sostanze chimiche consumate dai rispettivi serbatoi
- Attrezzi montati sull'attacco a tre punti

3.35 Pesì

Aggiungere pesi alla macchina per i seguenti due motivi:

- Forza di traino alla barra della macchina
- Bilanciamento della macchina

Per queste macchine sono disponibili tre tipi di pesi.

Sono disponibili pesi anteriori e richiedono una staffa di montaggio.

La staffa di montaggio pesa 325 kg (717 lb) . I pesi anteriori segmentati consentono l'installazione e la rimozione manuale. Ciascun peso è pari a 45,3 kg (100 lb) .

Utilizzare i pesi anteriori al posto dei pesi per ruote folli quando la macchina è dotata di un attrezzo montato. I pesi anteriori sono soddisfacenti per il bilanciamento della macchina e installabili più velocemente rispetto ai pesi per ruote folli.

Sono disponibili pesi per ruote folli; montarli all'interno o all'esterno delle ruote folli anteriori. Installazione di un massimo di 14 pesi per ruote folli su ciascun sottocarro. I pesi per ruote folli segmentati consentono l'installazione e la rimozione manuale. Ciascun peso è pari a 57 kg (125 lb) .

Il gruppo di 28 pesi per ruote folli è pari circa al gruppo dei 14 contrappesi anteriori. Il rapporto tra i pesi per le ruote folli e quelli anteriori è di circa da uno a 82. Il peso anteriore, pari a 45,3 kg (100 lb) equivale a 83 kg (182 lb) del peso per ruote folli.

Utilizzare i pesi per ruote folli quando la macchina è dotata di un attrezzo collegato alla barra di traino. I pesi per ruote folli offrono il metodo più efficiente di zavoratura della macchina. Il peso viene applicato direttamente sul sottocarro per garantire prestazioni di traino e sterzo migliori. Il montaggio dei pesi per ruote folli richiede più tempo rispetto a quello dei pesi anteriori.

NOTA: *In genere, i pesi possono essere montati in qualsiasi numero, fino a raggiungere il massimo peso di zavoratura.*

Si consiglia di utilizzare i gruppi specifici di pesi riportati nella tabella. Alcuni dei gruppi elencati non sono disponibili in fabbrica.

Pesi anteriori		
Gruppo	Peso totale	Peso individuale
Staffa di montaggio per i soli pesi anteriori	325 kg (717 lb)	
10 pesi anteriori	780 kg (1.717 lb) ¹	45,5 kg (100 lb)
14 pesi anteriori	962 kg (2.121 lb) ^{1 2}	45,5 kg (100 lb)
20 pesi anteriori	1.235 kg (2.717 lb) ^{1 2}	45,5 kg (100 lb)
26 pesi anteriori	1.508 kg (3.317 lb) ¹	45,5 kg (100 lb)

Pesi per ruote folli		
Gruppo	Peso totale	Peso individuale
4 pesi per ruote folli	227 kg (500 lb)	57 kg (125 lb)
8 pesi per ruote folli	454 kg (1.000 lb) ²	57 kg (125 lb)
12 pesi per ruote folli	680 kg (1.500 lb)	57 kg (125 lb)
16 pesi per ruote folli	907 kg (2.000 lb) ²	57 kg (125 lb)
20 pesi per ruote folli	1.134 kg (2.500 lb)	57 kg (125 lb)

Pesi per ruote folli		
24 pesi per ruote folli	1.360 kg (3.000 lb)	57 kg (125 lb)
28 pesi per ruote folli	1.588 kg (3.500 lb)	57 kg (125 lb)

¹ Il peso totale comprende la staffa di montaggio

² Disponibili in fabbrica

3.35.1 Installazione dei pesi anteriori

pesi anteriori

1. Installare la staffa di montaggio sulla macchina (1). Serrare dodici bulloni a una coppia di 460 Nm (340 lbf ft) .
2. L'installazione della spina (1) impedisce lo spostamento dei pesi anteriori. Fissare i pesi installando (2), come mostrato. Ciascun bullone viene serrato in una piastra (3).

NOTA: I pesi anteriori sono trasparenti per maggiore chiarezza.

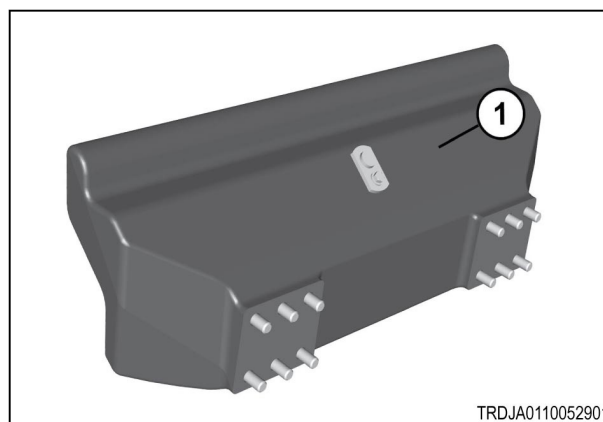

TRDJA0110052901

Fig. 294

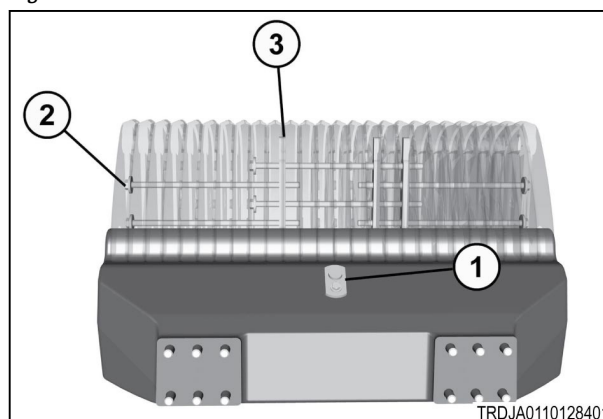

TRDJA0110128401

Fig. 295

3.35.2 Combinazioni dei pesi per ruote folli

L'operatore può installare gruppi parziali di pesi per ruote folli (1). La differenza nel numero di pesi tra la parte interna e quella esterna della ruota folle può essere di un solo peso.

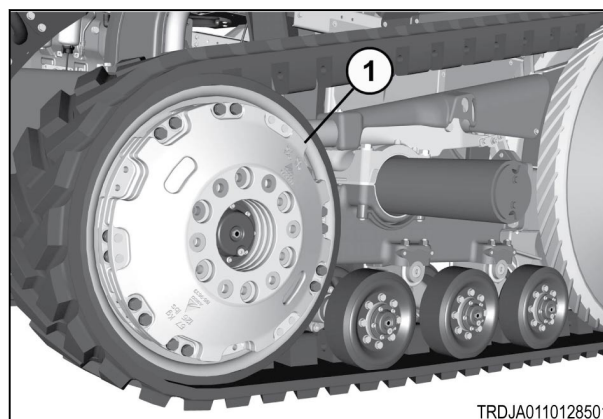

TRDJA0110128501

Fig. 296

Esempi di combinazioni accettabili dei pesi per ruote folle:

- Peso base per ruota folle (1)
- Peso ausiliario (2)

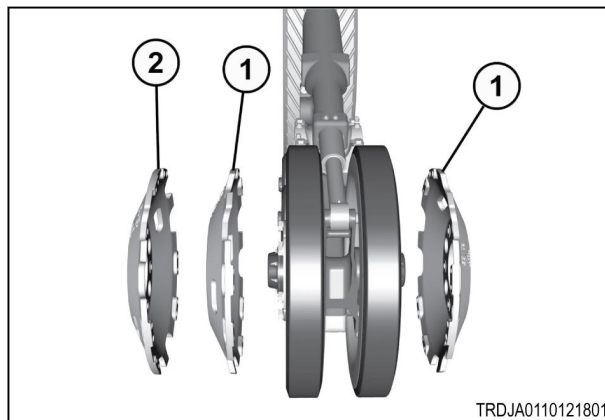

Fig. 297

Ulteriori esempi di combinazioni consentite dei pesi per ruote folle:

- Peso base per ruota folle (1)
- Peso ausiliario (2)

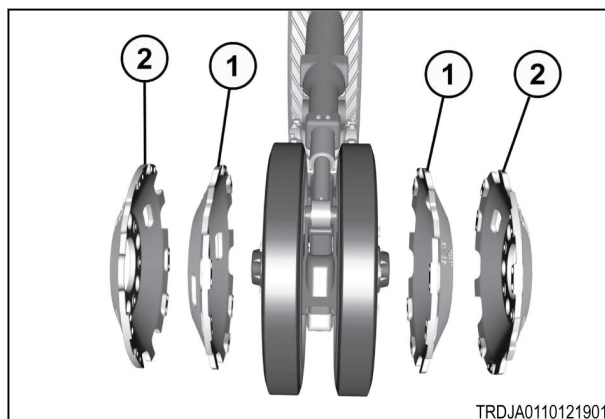

Fig. 298

Esempi di combinazioni non accettabili dei pesi per ruote folle:

- Peso base per ruota folle (1)
- Peso ausiliario (2)

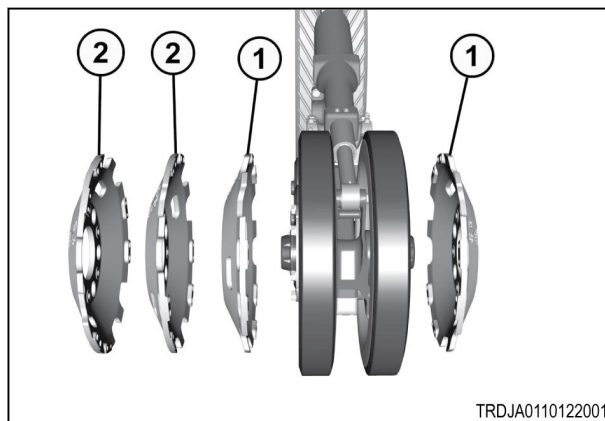

Fig. 299

Ulteriori esempi di combinazioni non accettabili dei pesi per ruote folle:

- Peso base per ruota folle (1)
- Peso ausiliario (2)

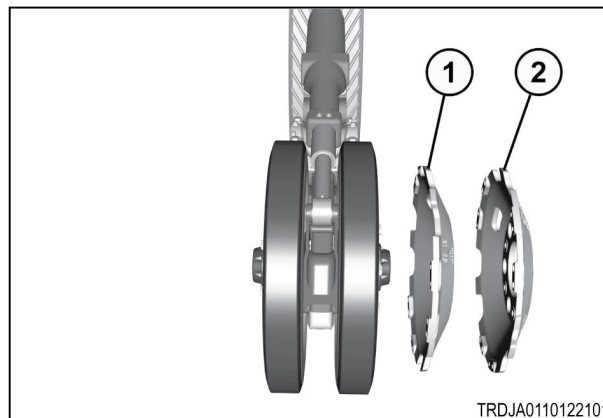

Fig. 300

3.35.3 Installazione del peso ausiliario per ruota folle

1. Rimuovere i sei bulloni (1) dalle ruote folli anteriori.

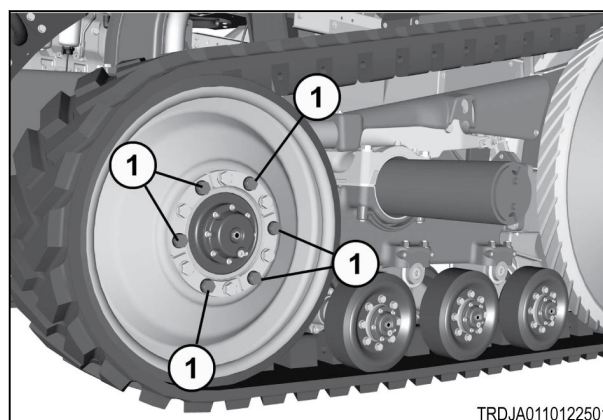

Fig. 301

2. Usare la bulloneria di montaggio (2) per installare il peso di base per ruota folle (1). Serrare i bulloni a 900 Nm (670 lbf ft) .

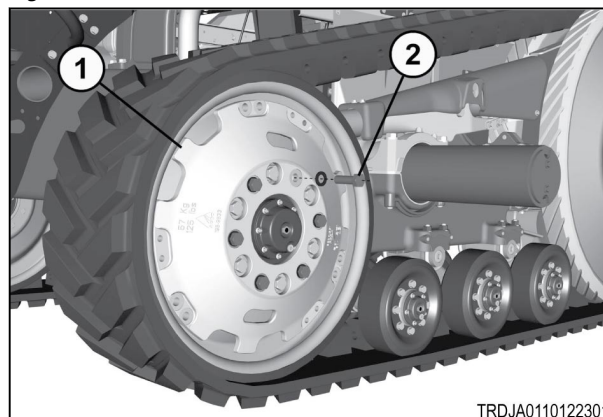

Fig. 302

3. Allineare le maniglie del peso ausiliario per ruota folle (1), per ottenere la posizione corretta per i fori passanti. Usare la bulloneria di montaggio (2) per installare il peso ausiliario per ruota folle. Se necessario, installare altri pesi ausiliari per la ruota folle.

NOTA: Il corretto allineamento dei pesi per ruote folli è importante solo quando si installa un peso ausiliario per ruota folle sul peso base per ruota folle.

Ripetere la procedura su ciascuna ruota folle.

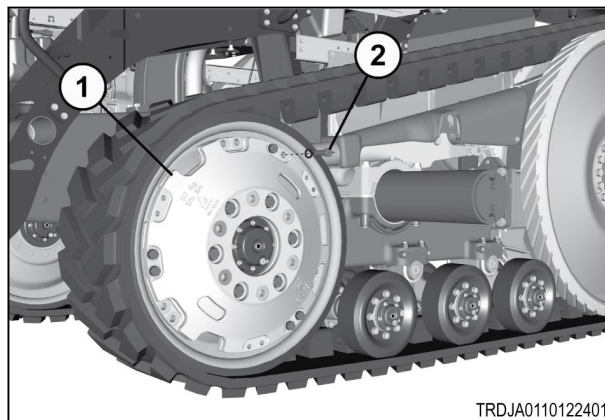

Fig. 303

3.36 Sistema Mobil-Trac (MTS)

3.36.1 Sistema Mobil-trac

Misura e riduzione dello slittamento del sistema MTS

La migliore efficienza di trazione si verifica in un'ampia gamma di slittamento dal quattro al sei per cento. Aggiungere zavorra alla macchina se lo slittamento supera continuamente l'otto per cento.

Se lo slittamento continua ad aumentare, la velocità di usura dei cingoli del sistema Mobil-trac aumenta. La macchina ha una trazione di riserva inferiore per correzioni dello sterzo o variazioni nelle condizioni del suolo.

Gamma operativa raccomandata per percentuale di slittamento	
2 - 3 per cento	Aumento della durata dei cingoli. È disponibile una trazione di riserva per lo sterzo. Rimuovere la zavorra per ridurre la compattazione.
4 - 6 per cento	La migliore efficienza si verifica in questa gamma per la durata normale dei cingoli.
7 - 10 per cento	Usura dei cingoli: accelerata, riserva di trazione per lo sterzo ridotta ed efficienza totale della macchina. Aggiungere zavorra.

Percentuale di slittamento		
Distanza di slittamento	Slittamento percentuale	Azioni raccomandate
0 mm (0 poll.)	0	Rimuovere la zavorra.
254 mm (10 poll.)	1	Rimuovere la zavorra.
533 mm (21 poll.)	2	Rimuovere la zavorra per ridurre la compattazione. Miglioramento delle prestazioni della macchina.
787 mm (31 poll.)	3	Rimuovere la zavorra per ridurre la compattazione. Miglioramento delle prestazioni della macchina.
1.066 mm (42 poll.)	4	Rimuovere la zavorra per ridurre la compattazione. Miglioramento delle prestazioni della macchina.
1.066 mm (42 poll.)	5	Non occorre modificare la zavorra.
1.600 mm (63 poll.)	6	Non occorre modificare la zavorra.
1.600 mm (63 poll.)	7	Aggiungere zavorra per prolungare la durata delle cinghie.

Percentuale di slittamento		
1.600 mm (63 poll.)	8	Aggiungere zavorra per prolungare la durata delle cinghie.
1.600 mm (63 poll.)	9	Aggiungere zavorra o ridurre il carico sulla macchina.
2.667 mm (105 poll.)	10	Aggiungere zavorra o ridurre il carico sulla macchina.

3.36.2 Prestazioni in curva

Il raggio di sterzata e l'ampia superficie di contatto sotto i cingoli possono richiedere una maggiore potenza per sterzare la macchina. Il traino di un carico pesante mentre si gira è la causa più comune di una riduzione delle prestazioni di una macchina cingolata.

La macchina può effettuare una sterzata sul posto sia a destra che a sinistra.

L'operatore può trarre vantaggio da questa funzione a ridurre i tempi di sterzata alle estremità del campo. Tempi di sterzata ridotti grazie agli attrezzi montati sull'attacco a tre punti.

La quantità di terra che si sposta aumenta con il diminuire del raggio di sterzata.

Più terra spostata può migliorare la produttività.

L'aumento del raggio di sterzata può contribuire a ridurre al minimo la quantità di terra che si smuove. L'operatore può anche continuare a eseguire sterzate con un raggio corto per aumentare la produttività. Per rimuovere i rilievi, completare le estremità del campo per ultime.

Se le prestazioni durante la sterzata non sono soddisfacenti, consultare le seguenti linee guida.

Configurazione e funzionamento della macchina	
Aumentare la carreggiata	Le macchine con una carreggiata più larga sterzano con maggiore facilità rispetto a quelle con carreggiata più stretta.
Installare cingoli più larghi	I cingoli larghi riducono la pressione sul terreno. I cingoli larghi riducono la potenza necessaria per effettuare le svolte. I cingoli più larghi esercitano una pressione minore al suolo quando si sterza la macchina. Per una quantità minima di terreno per effettuare una svolta, utilizzare cingoli a profilo basso.
Bilanciare la macchina in modo che la distribuzione del peso sia uniforme	Una macchina sbilanciata sterza con difficoltà. Una macchina non bilanciata può spostare una grande quantità di terra in fase di svolta. Il terreno viene smosso a causa della maggiore pressione applicata al suolo dall'estremità più pesante della macchina.
Aumentare la quantità di zavorra	Le prestazioni durante le svolte della macchina possono essere ridotte a causa dello slittamento dei cingoli sul terreno. L'aumento del peso della macchina può migliorare le prestazioni durante le svolte.
Attrezzi montati sull'attacco a tre punti - regolare gli stabilizzatori per consentire la rotazione dell'attacco durante le svolte	Impostare i bracci di traino per la flottazione massima. I bracci di traino flottano lungo i contorni del terreno per consentire all'attrezzo di seguire meglio le irregolarità del terreno.

Configurazione e funzionamento della macchina	
Attrezzi montati sulla barra di traino - consentire alla barra di traino di spostarsi durante le sterzate	<p>Rimuovere le piastre di arresto. La rimozione delle piastre di arresto consente al carico di spostarsi dalla linea centrale della macchina durante una svolta.</p> <p>Questa operazione diminuisce l'entità dello sforzo richiesto per girare la macchina. Se la macchina è dotata di una barra di traino ad ampia capacità di rotazione, consentire alla barra di traino di utilizzare tutta l'intera corsa.</p>
Sollevarre l'attrezzo dal terreno quando si gira la macchina alle estremità del campo	<p>Ridurre il carico mentre si gira la macchina per aumentare le prestazioni mentre durante le svolte. Se l'attrezzo non viene sollevato completamente dal suolo, le prestazioni migliorano.</p>
Scalare marcia durante le sterzate	<p>La sterzata richiede molta potenza. Ridurre la velocità di marcia senza ridurre il regime del motore. Questa operazione assicura una maggiore potenza durante le svolte. Cercare di utilizzare il passaggio alle marce inferiori programmabile per ridurre la velocità durante le svolte. Dopo aver effettuato la svolta, ritornare immediatamente alla marcia precedente.</p>
Sterzate piccole e rapide	<p>Se è necessario sterzare in condizioni estremamente difficili, far girare la macchina con una serie di sterzate piccole e rapide. Ruotare rapidamente il volante di 90 gradi. Riportare immediatamente il volante nella posizione centrale. Ripetere questa procedura per far girare completamente la macchina.</p>

3.37 Applicazioni per aratro a stampo

3.37.1 Applicazioni per aratura a versoio

La macchina può essere usata con buoni risultati in applicazioni di aratura con versoio. L'attacco a tre punti e i componenti del sottocarro possono avere un carico insolito quando la macchina viene utilizzata in questa applicazione. Sarà necessario prendere in considerazione alcune caratteristiche operative.

Aratura lungo il solco e aratura su terreno piano

L'aratura su terreno piano è il solo metodo di aratura raccomandato per le macchine. L'aratura su terreno piano non richiede che il cingolo sia fisicamente nel solco. Al contrario, l'aratura nel solco richiede che il cingolo sia direttamente nel solco.

Vantaggi dell'aratura su terreno piano

Il metodo di aratura su terreno piano offre i seguenti vantaggi rispetto al metodo di aratura lungo solco:

- Livello della macchina
- Migliore trazione
- Riduzione del carico laterale del trattore
- Riduzione dei detriti nel trattore
- Usura uniforme delle costole
- Riduzione della compattazione di basso livello

Se si utilizza il metodo di aratura lungo il solco, i bordi dei cingoli tendono a curvarsi verso l'alto. Ciò fa sì che i detriti possano rimanere intrappolati nel sottocarro. Questo effetto diventa più evidente con l'aumentare della larghezza dei cingoli. Il bordo sporgente dei cingoli tende a curvarsi in misura maggiore.

La curvatura dei bordi dei cingoli causa un carico non uniforme sui seguenti componenti:

- Cingoli
- Costole
- Ruote intermedie
- Ruote folli
- Ruote motrici

La forma del solco non contribuisce a una distribuzione uniforme del peso della macchina. Ne consegue un'usura irregolare delle costole. Maggiore compattazione del terreno. L'aratura lungo il solco aumenta i carichi laterali sui blocchi guida.

IMPORTANTE: *Per questa macchina, l'aratura lungo solco è sconsigliato e può provocare danni a:*

- Cingoli
- Ruote intermedie
- Ruote motrici
- Ruote folli

Un aratro su terreno piano, dotato di una barra di traino con un'angolazione regolabile, assicura una maggiore durata dei componenti e prestazioni superiori. Un aratro su terreno piano, dotato di una barra di traino con un'angolazione fissa, assicura una migliore durata dei componenti e prestazioni superiori. La rotazione dell'aratro deve avvenire lentamente e la macchina non deve essere in movimento.

IMPORTANTE: *Con un qualsiasi carico sulla barra di traino o sull'attacco a tre punti, si prevede ad esempio una riduzione della durata della trasmissione. Se si utilizza la macchina frequentemente con un carico che non è in grado di trainare a 6,4 km/h (4 mph) o a maggiore velocità.*

3.37.2 Aratri rotativi

Gli aratri rotativi possono migliorare l'efficienza consentendo un singolo solco durante l'aratura con il versoio. Mentre si gira l'aratro, si può verificare un carico notevole sull'attacco a tre punti. Se la macchina è in movimento, il carico può essere particolarmente pesante quando si effettua la rotazione dell'aratro.

Vi sono diverse procedure per montare gli aratri. Il metodo da preferire per montare un aratro su questa macchina è il semi-montaggio con un ruotino posteriore. Sono disponibili altri tipi di aratro rotativo che consentono la variazione dell'angolazione della barra di traino tramite un cilindro idraulico.

Quando il baricentro è vicino all'asse di rotazione, i carichi sono ridotti e l'uso dell'aratro rotativo sarà più semplice. Quando l'aratro è montato completamente sull'attacco a tre punti, bisogna attendersi una riduzione della durata dei componenti dell'attacco a tre punti. Se si usa un aratro con la barra di traino ad angolo fisso anziché ad angolo regolabile, la velocità di ribaltamento dell'aratro deve essere ridotta regolando la portata. Inoltre, la macchina non deve muoversi quando si ribalta l'aratro.

4. Manutenzione

4.1 Viscosità dei lubrificanti e capacità di rifornimento	219
4.1.1 Viscosità dei lubrificanti per temperature ambiente	219
4.1.2 Viscosità dei lubrificanti	219
4.1.3 Capacità di rifornimento	220
4.2 Intervalli di manutenzione	221
4.2.1 Programma di manutenzione	221
4.3 Impianto di alimentazione	225
4.3.1 Scarico di sedimenti e acqua nel serbatoio carburante	225
4.3.2 Separatore d'acqua del carburante	226
4.3.3 Adescamento dell'impianto di alimentazione	226
4.3.4 Tappo del serbatoio carburante	227
4.3.5 Scarico del serbatoio carburante	227
4.3.6 Sostituzione del prefiltro e dei filtri del carburante	227
4.4 Pannello dei fusibili principali	229
4.4.1 Pannello fusibili	230
4.4.2 Blocco fusibili uno	230
4.4.3 Blocco fusibili due	231
4.4.4 Blocco fusibili/relè uno	233
4.4.5 Blocco fusibili/relè due	234
4.4.6 Fusibile principale	234
4.4.7 Interruttore automatico	235
4.5 Sistema (Mobil-Trac) del sottocarro	236
4.5.1 Controllo del livello di olio per i mozzi delle ruote motrici	236
4.5.2 Sostituzione dell'olio del mozzo ruote motrici	236
4.5.3 Controllo del livello dell'olio per la ruota tendicingolo e i mozzi della ruota intermedia.	237
4.5.4 La sostituzione dell'olio sul tendicinghia e sul mozzo della ruota intermedia.	237
4.5.5 Ispezione dei cingoli e del sottocarro	237
4.6 Allentamento dei cingoli	239
4.6.1 Scarico della pressione tra il raccordo e la valvola di riempimento	240
4.7 Tensione dei cingoli	241
4.7.1 Tensione dei cingoli	241
4.8 Smontaggio del cingolo	244
4.8.1 Sostituzione del cingolo	244
4.9 Allineamento dei cingoli	246
4.9.1 Allineamento dei cingoli	246
4.9.2 Controllo dell'allineamento	246
4.9.3 Regolazione dell'allineamento	247
4.9.4 Regolazione dell'allineamento - ulteriori procedure	247
4.10 Impianto di raffreddamento	249
4.10.1 Pulizia delle masse radianti	249
4.10.2 Valvola di arresto valvola acqua	249
4.10.3 Controllo del livello del liquido di raffreddamento del motore	250
4.10.4 Scarico del liquido di raffreddamento del motore	250
4.10.5 Additivi dell'impianto di raffreddamento	251
4.10.6 Campione di liquido di raffreddamento	251
4.10.7 Sostituzione del termostato dell'acqua	252
4.11 Lavaggio e rifornimento dell'impianto di raffreddamento	253

4.11.1	Liquido dell'impianto di raffreddamento	253
4.11.2	Lavaggio dell'impianto	253
4.11.3	Rifornimento dell'impianto di raffreddamento	254
4.12	Filtri idraulici	255
4.12.1	Sostituzione del filtro della trasmissione e dello sterzo	255
4.12.2	Sostituzione filtri degli attrezzi	255
4.12.3	Sostituzione del filtro di scarico della coppa dell'olio dell'attrezzo	256
4.12.4	Sostituzione del filtro di scarico della coppa dell'olio della pompa dello sterzo	256
4.12.5	Rimuovere il filtro di aspirazione	257
4.12.6	Sostituzione dell'olio della trasmissione	257
4.13	Impianto idraulico - controllo e sostituzione dell'olio dell'impianto	260
4.13.1	Controllo dell'olio nell'impianto idraulico	260
4.13.2	Sostituzione dell'olio dell'impianto idraulico	261
4.14	Motore	263
4.14.1	Sostituzione del filtro aria motore	263
4.14.2	Sostituzione del prefiltro e dei filtri del carburante	263
4.14.3	Riempimento dell'impianto di alimentazione	265
4.14.4	Coppa dell'olio motore	265
4.14.5	Sostituzione dell'olio motore e del relativo filtro	266
4.14.5.1	Ispezione dei filtri usati	268
4.14.6	Luce di prelievo del campione di olio motore	268
4.14.7	Cinghie del motore	268
4.14.8	Rimuovere le protezioni della ventola del motore	269
4.14.9	Temperatura del motore	270
4.14.10	Apertura del coperchio motore	270
4.15	Smontaggio e installazione della cinghia a serpentina	271
4.15.1	Rimozione della cinghia a serpentina principale	271
4.15.2	Installazione della cinghia a serpentina principale	273
4.16	Smontaggio e installazione della batteria	276
4.16.1	Rimozione delle batterie	276
4.16.2	Installazione delle batterie	278
4.17	Accesso per la manutenzione	281
4.17.1	Rimuovere le protezioni	281
4.17.2	Rimuovere le protezioni della ventola del motore	281
4.18	Sistema SCR (Selective catalytic reduction, Riduzione catalitica selettiva)	283
4.18.1	Modulo di alimentazione	283
4.18.2	Serbatoio DEF (Diesel Exhaust Fluid, Fluidi dagli scarichi del diesel)	284
4.18.3	Fusibili del circuito riscaldatore DEF	284
4.18.4	Stoccaggio del DEF e durata di conservazione in magazzino	284
4.18.5	Livello DEF insufficiente	285
4.19	Preparazione per la stagione fredda	287
4.19.1	Stagione fredda	287
4.19.2	Avviamento a freddo	287

4.1 Viscosità dei lubrificanti e capacità di rifornimento

4.1.1 Viscosità dei lubrificanti per temperature ambiente

Il corretto grado di viscosità dell'olio dipende dalla temperatura esterna minima quando si avvia la macchina e durante il suo funzionamento.

Per determinare il corretto grado di viscosità, fare riferimento alla colonna dei minimi nella tabella seguente.

Questo valore propone la temperatura ambiente più bassa per l'avvio e il funzionamento di una macchina a freddo.

Fare riferimento alla colonna dei massimi nella tabella per scegliere il grado di viscosità dell'olio per il funzionamento della macchina alla temperatura massima prevista.

Usare il grado più alto di viscosità dell'olio consentito per la temperatura ambiente per l'avvio della macchina.

Le macchine che funzionano ininterrottamente devono usare oli con una viscosità superiore nei riduttori finali e nei differenziali.

Gli oli con una viscosità superiore mantengono il maggior spessore possibile dello strato di olio.

Per ulteriori informazioni, rivolgersi al concessionario.

4.1.2 Viscosità dei lubrificanti

Viscosità dei lubrificanti per temperature ambiente						
Vano o impianto	Classificazione e tipi di olio	Viscosità dell'olio	Gradi Celsius		Gradi Fahrenheit	
			Min.	Max	Min.	Max
Coppa dell'olio motore	API grado CJ-4 ACEA grado E9	SAE 5W-30	-35	30	-31	86
		SAE 5W-40	-35	40+	-31	104
		SAE 10W-30	-25	30	-13	86
		SAE10W-40	-25	40+	-13	104
		SAE 15W-40	-20	40+	-4	104
		SAE 20W-20	-15	15	5	59
		SAE 20W-40	-15	40+	5	104
		SAE 30	0	30	32	86
Mozzo della ruota folle anteriore Mozzo della ruota intermedia Mozzo della ruota motrice	TO-4	Numero SAE 50 sintetico	-30	50	-22	122
Trasmissione impianto idraulico Riduttore finale	AGCO® Permatran® 821XL	SAE 10W30	-25	30	-13	86

4.1.3 Capacità di rifornimento

IMPORTANTE: Le capacità elencate sono approssimative. Dopo il riempimento, controllare il livello del liquido.

Capacità di rifornimento approssimative		
Vano o impianto		Litri (gal)
Impianto liquido di raffreddamento motore	Miscela 50/50 di acqua e glicole etilenico/propilenico senza additivo blocca perdite con CAT EC-1 ASTM D6210 o ASTM D4985 - Consultare il manuale d'uso e manutenzione del motore	40 litri (10,6 gal)
Gasolio	Conforme a EN590-2009 o ASTM D975 grado n. Miscela 1-D S15 B5 - Consultare il manuale d'uso e manutenzione del motore	
Serbatoio carburante parafango DX		177,5 litri (46,9 gal)
Serbatoio carburante parafango SX		173 litri (45,7 gal)
Serbatoio carburante principale		306,6 litri (81,0 gal)
Serbatoio carburante extra		282,0 litri (74,5 gal)
Filtro e carter motore	API grado CJ-4 -SAE10W-40	34,8 litri (9,2 gal)
Serbatoio DEF (Diesel Exhaust Fluid, Fluidi dagli scarichi diesel)	ISO 22241/AUS 32 - Consultare il manuale d'uso e manutenzione del motore	86,5 litri (22,9 gal)
Serbatoio lavaparabrezza	HFC-F-134A	4,0 litri (1,1 gal)
Refrigerante R134A		1,46 kg (3,2 lb)
Impianto idraulico AGCO Permatran 821XL	Carreggiata standard	227 litri (60 gal)
	Carreggiata larga	235 litri (62 gal)
	Carreggiata ultra larga	265 litri (70 gal)
Mozzo della ruota folle anteriore	SAE 50 FDA0 SYNTH	0,49 litri (0,13 gal)
Mozzo della ruota intermedia	SAE 50 FDA0 SYNTH	0,15 litri (0,04 gal)
Mozzo della ruota motrice	SAE 50 FDA0 SYNTH	1,40 litri (0,37 gal)
Raccordi di lubrificazione	Grasso a base di molibdeno-litio per temperature elevate	Secondo necessità

4.2 Intervalli di manutenzione

IMPORTANTE: Arrestare sempre il motore prima di effettuare gli interventi di manutenzione
Quando necessari:

- Filtro del ricircolo cabina - pulizia/ispezione/sostituzione
- Filtro aria cabina - pulizia/sostituzione
- Filtro aria motore principale - sostituzione
- Batterie - sostituzione
- Cinghia dell'alternatore - sostituzione
- Ventola e cinghia dell'aria condizionata - sostituzione
- Comando della ventola - pulizia
- Masse radianti - pulizia
- Piastre antiusura e fermi di oscillazione barra di traino - sostituzione
- Livello di olio del mozzo ruote motrici - controllo
- Filtro aria motore - ispezione/sostituzione
- Acqua e sedimenti nel serbatoio carburante - scarico
- Fusibili, interruttori automatici e relè - sostituzione/ripristino
- Livello di olio dei mozzi ruote folli - controllo
- Livello di olio mozzo delle ruote intermedie - controllo
- Cinghia del sottocarro - rimozione/sostituzione
- Allineamento della cinghia del sottocarro - controllo/regolazione
- Separatore d'acqua dell'impianto di alimentazione - scarico
- Serbatoio lavavetro - riempimento
- Tergicristalli - ispezione/sostituzione
- Finestrini - pulizia

4.2.1 Programma di manutenzione

Inizialmente: controllare tutte le fascette stringitubo sul motore dopo 10 ore di esercizio, quindi dopo 50 ore; serrare e applicare nuovamente la coppia corretta secondo necessità. Ripetere l'operazione quando si sostituisce un tubo flessibile.

10 ore o quotidi anamente	50 ore	250 ore	400 ore	800 ore	1000 ore	Altro	
x							Livello impianto di raffreddamento - controllo o quotidianamente
x							Livello olio motore - controllo o quotidianamente
x							Impianto di alimentazione - riempimento

10 ore o quotidianamente	50 ore	250 ore	400 ore	800 ore	1000 ore	Altro	
x							Livello di olio nell'impianto idraulico - controllo
x							Controllo perdite di liquido di raffreddamento carburante, olio o quotidianamente
x							Sistema del sottocarro - controllo
x							Separatore d'acqua dell'impianto di alimentazione - controllo
x							Filtro aria motore - ispezione/pulizia
	x						Serbatoio dell'aria - scarico
	x						Attacco a tre punti - lubrificazione
		x ^[1]			x	Dopo ogni 1000 ore di servizio	Filtri dell'olio impianto idraulico - sostituzione
		x					Batterie - ispezione
		x					Cinghia dell'aria condizionata - ispezione/sostituzione
		x					Cinghia della ventola - ispezione/sostituzione
	x ^[2]			x			Filtro carburante - pulizia/sostituzione - o prima, in base al sistema di controllo del motore notificato dal codice di manutenzione specifico
	x			x			Prefiltro carburante - pulizia/sostituzione - o prima, in base al sistema di controllo del motore notificato dal codice di manutenzione specifico
		x					Campione d'olio dell'impianto idraulico - prelievo
			x				Filtro e olio motore - sostituzione o annualmente
		x					Campione d'olio motore - prelievo
			x				Campione del liquido impianto di raffreddamento - prelievo

10 ore o quotidianamente	50 ore	250 ore	400 ore	800 ore	1000 ore	Altro	
			x				Sfiato della coppa dell'olio motore - pulizia
			x				Sfiato dell'impianto idraulico - pulizia o sostituzione
			x ^[3]			1.200 ore	Olio del mozzo ruote motrici - cambio
						2.000 ore - Prima in condizioni di esercizio con umidità/fango (400 ore)	Olio del mozzo ruote folli e intermedie - cambio
			x				Filtro tappo del serbatoio carburante - ispezione/ sostituzione
					x		Tappo del serbatoio carburante - pulizia/ sostituzione
					x		Pulire il filtro di aspirazione olio idraulico
					x		Filtro aria motore principale - sostituzione
					x		Filtro aria motore secondario - sostituzione
					x		Filtro di scarico della coppa dell'olio - sostituzione
					x		ROPS - ispezione
					x		Cintura di sicurezza - ispezione
						2.000 ore	Sostituire la cartuccia essiccatore aria - (se presente)
			x ^[4]			1.200 ore	Controllare il gioco valvole del motore
						Cambiar e ogni due anni o a 3.000 ore	Liquido di raffreddamento dell'impianto di raffreddamento
						Sostituire ogni 2 anni o a	Accumulatore del refrigerante

10 ore o quotidianamente	50 ore	250 ore	400 ore	800 ore	1000 ore	Altro	
						3.000 ore	
						Sostituire a 1.200 ore o annualmente, a seconda del limite raggiunto o per primo	<i>Pompa DEF (filtro principale)</i>
						4.000 ore	<i>Ispezione del turbocompressore e dell'intercooler presso un'officina autorizzata</i>

- [1] Occorrenza iniziale, quindi agli intervalli indicati
 [2] Occorrenza iniziale, quindi agli intervalli indicati
 [3] Occorrenza iniziale, quindi agli intervalli indicati
 [4] Occorrenza iniziale, quindi agli intervalli indicati

4.3 Impianto di alimentazione

ATTENZIONE: *Rifornire carburante solo in una zona in cui vi sia un libero ricircolo di aria e non siano presenti fiamme aperte o scintille. Non fumare durante il rifornimento di carburante.*

IMPORTANTE: *Durante la manutenzione dell'impianto di alimentazione, l'area di lavoro e tutte le parti devono essere completamente pulite.*

IMPORTANTE: *Anche piccole quantità di DEF nel gasolio possono causare seri danni all'impianto di alimentazione. In caso di dubbi sulla contaminazione DEF del carburante, non avviare il motore prima di svuotare e pulire il serbatoio del carburante.*

Il carburante con una miscela di biodiesel superiore al 5 percento non è approvato al momento della stampa della presente documentazione.

Durante il rifornimento della macchina, mantenere pulito il tappo del serbatoio carburante. Fare riferimento al manuale di funzionamento e manutenzione del motore per gli additivi carburante e le specifiche complete.

Impianto di alimentazione	
1	Leva - (Sollevamento e rotazione) - Rifornimento carburante
2	Serbatoio carburante sul parafango - Lato sinistro
3	Serbatoio del carburante principale
4	Serbatoio carburante sul parafango - Lato destro
5	Tubazioni carburante

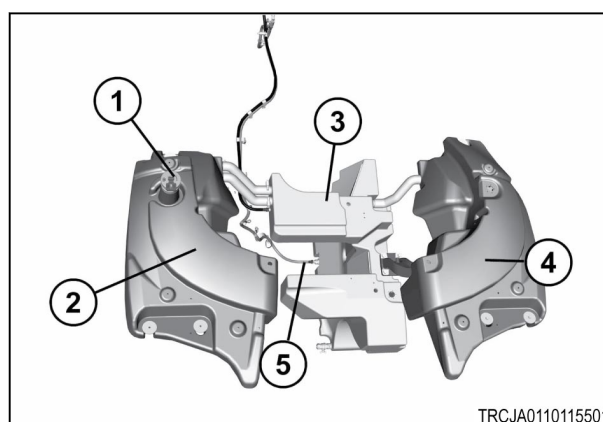

Fig. 1

4.3.1 Scarico di sedimenti e acqua nel serbatoio carburante

1. Rimuovere il tappo (1) dalla valvola di scarico.
2. Aprire la valvola di scarico (2) posta sulla parte posteriore del serbatoio principale. Lasciar scaricare sedimenti e acqua in un contenitore adeguato.
3. Chiudere la valvola di scarico quando si ottiene carburante pulito.

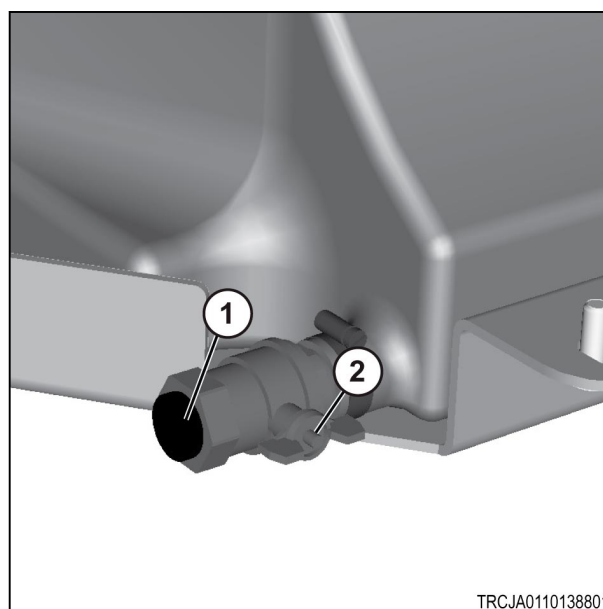

Fig. 2

4.3.2 Separatore d'acqua del carburante

Verificare la presenza di acqua nella vaschetta del separatore d'acqua (1). Spostare il tubo flessibile di scarico (2) della vaschetta del separatore d'acqua in un contenitore adeguato.

La vaschetta del separatore d'acqua si trova sotto il filtro carburante (3). Aprire lo scarico di 1/2 giro (4).

Se la base del filtro contiene uno sfiato, aprirlo con un attrezzo adeguato. Ciò consente di scaricare l'acqua in un contenitore adeguato.

Quando l'acqua è stata scaricata, chiudere lo sfiato. Chiudere lo scarico e rimettere il tubo flessibile di scarico nella posizione originale.

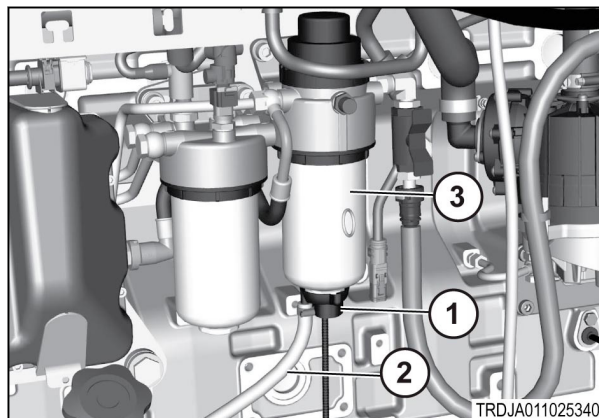

Fig. 3

4.3.3 Adescamento dell'impianto di alimentazione

Prima di avviare la procedura

IMPORTANTE: Non avviare il motore per più di 30 secondi. Lasciare raffreddare il motorino di avviamento per due minuti prima di riavviarlo. Possono verificarsi danni al turbocompressore se il regime motore non viene mantenuto basso fino a quando la spia dell'olio non conferma che la pressione è sufficiente.

IMPORTANTE: Non allentare le tubazioni del carburante dal collettore di alimentazione. I raccordi potrebbero essere danneggiati e/o potrebbe verificarsi una perdita della pressione di adescamento quando le tubazioni del carburante sono allentate.

Procedura

1. Assicurarsi che vi sia del carburante nel serbatoio. Assicurarsi che la valvola di alimentazione del serbatoio carburante (1) sia aperta. Allentare il tappo (2) per rilasciare l'aria dalle tubazioni del carburante. Accertarsi che il tappo sia sufficientemente aperto o che la pompa di adescamento non sia in funzione.

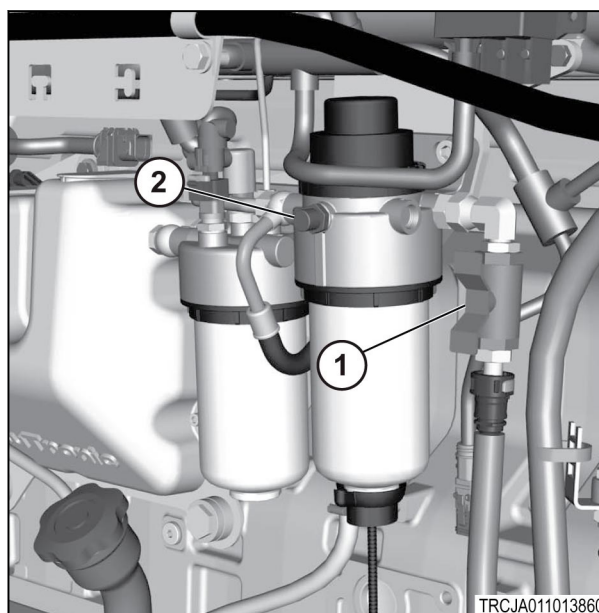

Fig. 4

2. Azionare lo stantuffo (1) fino ad avvertire una forte pressione, quando il carburante inizierà a fuoriuscire dal tappo. Questa procedura richiede di azionare lo stantuffo diverse volte.
3. Serrare il tappo (2).
4. Premere lo stantuffo altre sei volte per aumentare la pressione del carburante.
5. Avviare il motore. Se il motore non si avvia, riprovare la procedura. Se il motore gira in modo irregolare, farlo funzionare al regime minimo fino a ottenere un funzionamento regolare.

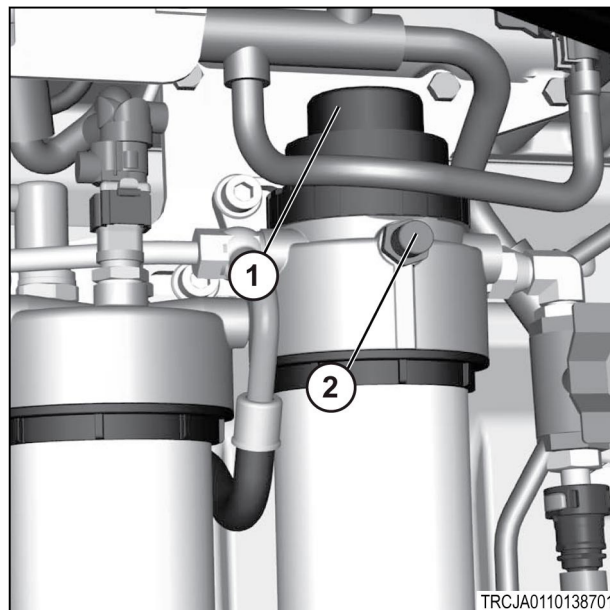

Fig. 5

4.3.4 Tappo del serbatoio carburante

ATTENZIONE: *Un incendio può causare lesioni gravi o mortali. Le perdite o il versamento di carburante sulle superfici surriscaldate o sui componenti elettrici possono provocare un incendio. Pulire il carburante fuoriuscito o versato. Non fumare durante le operazioni sull'impianto di alimentazione. Quando si sostituiscono i filtri carburante, portare l'interruttore di scollegamento in posizione OFF o scollegare la batteria*

L'impianto di alimentazione è dotato di un tappo del carburante con sfiato. Il filtro del tappo del serbatoio carburante deve essere sostituito annualmente oppure ogni 400 ore di esercizio, a seconda di quale di questi eventi si verifichi per primo. In condizioni estremamente polverose, ispezionare il filtro ogni 250 ore e sostituirlo secondo necessità.

4.3.5 Scarico del serbatoio carburante

Il serbatoio carburante deve essere pulito prima della stagione invernale per evitare problemi causati dalla presenza dell'acqua nell'impianto di alimentazione.

Il miglior modo per evitare la formazione della condensa consiste nel mantenere sempre il serbatoio quanto più pieno possibile.

- Svuotare il serbatoio carburante e sciacquarlo con carburante puro.
- Riempire il serbatoio con carburante invernale.

4.3.6 Sostituzione del prefiltro e dei filtri del carburante

ATTENZIONE:

Le perdite o il versamento di carburante sulle superfici surriscaldate o sui componenti elettrici possono provocare un incendio. Per impedire possibili lesioni, portare l'interruttore di avviamento su Off e rimuovere la chiave durante la sostituzione dei filtri carburante o dell'elemento del separatore d'acqua. Rimuovere immediatamente eventuali versamenti.



AVVERTENZA:

Il fluido pressurizzato in uscita può penetrare nella pelle e causare lesioni gravi. Rilasciare la pressione prima di scollegare le tubazioni carburante o di altro tipo. Prima di applicare la pressione, serrare tutti i raccordi. Mantenere le mani e il corpo lontani dai fori e dagli ugelli che espellono fluidi ad alta pressione. Utilizzare un cartone o un pezzo di legno per ricercare eventuali perdite. Non effettuare l'operazione a mani nude.

IMPORTANTE:

Intervenire con cautela e accertarsi che i liquidi non fuoriescano durante le operazioni di ispezione, manutenzione, prova, regolazione e riparazione. Predisporre contenitori adeguati a raccogliere il liquido prima di aprire un vano o disassemblare i componenti contenenti fluidi. Smaltire tutti i fluidi in conformità alle disposizioni e alle normative locali.

NOTA:

Sostituire gli elementi del filtro carburante a intervalli di 800 ore o se indicato dal codice errore.

NOTA:

Fare riferimento al manuale di funzionamento del motore per informazioni complete.

IMPORTANTE:

La garanzia del motore è valida solo se vengono utilizzati elementi del filtro carburante AGCO Power Diesel originali.

Procedura

1. Pulire i filtri carburante e la zona circostante.
2. Chiudere la valvola carburante (5).
3. Scaricare il prefiltra (2).
4. Scollegare il connettore del rilevatore acqua del prefiltra (1).
5. Ruotare l'elemento filtrante (2) in senso antiorario e rimuovere l'elemento dalla staffa di montaggio. Raccogliere il carburante in un contenitore adeguato.
6. Staccare il sensore dell'acqua (3) dall'estremità inferiore del prefiltra.
7. Rimuovere il filtro principale (4) in un modo simile.
8. Fissare il sensore dell'acqua (3) sull'estremità inferiore del prefiltra.
9. Lubrificare la guarnizione O-ring dell'elemento filtrante (6) con carburante pulito.
10. Riempire l'involucro esterno dell'elemento filtrante (7) con carburante pulito (8).
11. Ruotare l'elemento filtrante sulla staffa di montaggio.
12. Collegare il connettore del rilevatore acqua (1).
13. Il filtro principale (4) viene montato in modo simile.
14. Aprire la valvola carburante.
15. Adescare l'impianto di alimentazione. Vedere l'adescamento dell'impianto di alimentazione.
16. Avviare il motore e assicurarsi che non ci siano perdite.

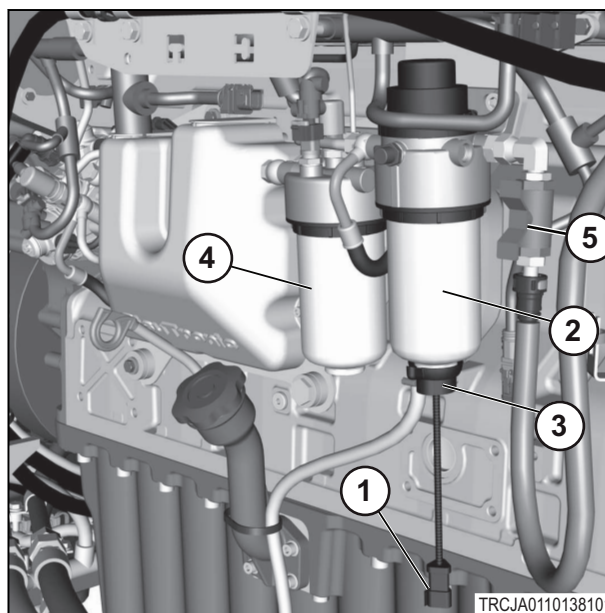

Fig. 6



Fig. 7

4.4.1 Pannello fusibili

Il pannello principale dei fusibili è situato sul lato destro del sedile della cabina, vicino al pianale della cabina. Per accedere ai fusibili, è necessario allentare due fissaggi (1) caricati a molla.

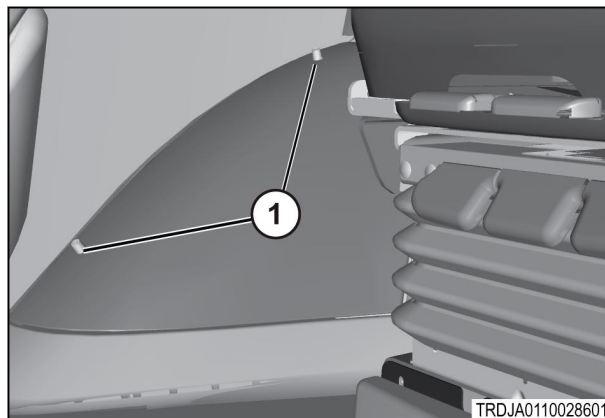

Fig. 9

4.4.2 Blocco fusibili uno

Blocco fusibili uno		
Elemento	Valore nominale	Descrizione
Batteria con interruttore		
1	10 Amp	Accendisigari
2	10 Amp	Lavalunotto
3	15 Amp	Freni
4	30 Amp	Parte superiore modulo luce
5	30 Amp	Parte superiore modulo luce
6	30 Amp	Parte inferiore modulo luce
7	30 Amp	Parte inferiore modulo luce
8	30 Amp	Parte superiore modulo luce
9	15 Amp	Luci rimorchio
10	10 Amp	Telemetria
Elemento	Taratura	Descrizione
Batteria +		
11	Non utilizzato	
12	Non utilizzato	

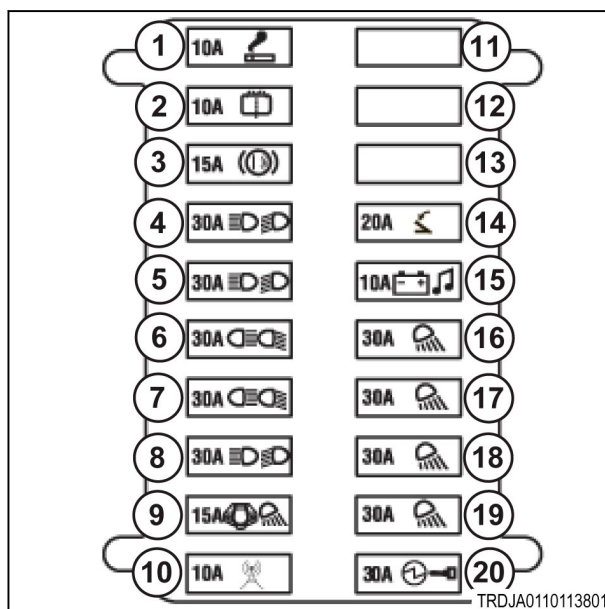

Fig. 10

Blocco fusibili uno		
13	Non utilizzato	
14	20 Amp	Gradino pivottante
15	10 Amp	Alimentazione e batteria autoradio
16	30 Amp	Modulo luce tetto
17	30 Amp	Modulo luce tetto
18	30 Amp	Modulo luce tetto
19	30 Amp	Modulo luce tetto
20	30 Amp	Preso di alimentazione

4.4.3 Blocco fusibili due

Blocco fusibili due		
Elemento	Taratura	Descrizione
Batteria con interruttore		
1	20 Amp	Valvola attrezzo / valvola attacco
2	10 Amp	Sensore avanzamento graduale / sensore sterzo / sensore albero bilanciere
3	15 Amp	Rimorchio ausiliario
4	Non utilizzato	
5	10 Amp	Sensore di decelerazione / sensore aria / tensione della cinghia
6	15 Amp	Alimentazione e specchietti / riscaldamento / lavacrystalli / tergicristallo intermittente

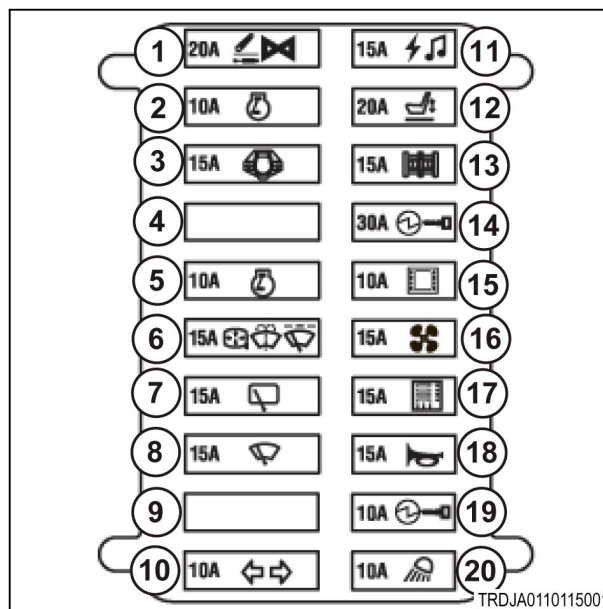

Fig. 11

Blocco fusibili due		
7	15 Amp	Tergilunotto
8	15 Amp	Tergicristallo
9	Non utilizzato	
10	10 Amp	Indicatore di direzione
Elemento	Taratura	Descrizione
11	15 Amp	Autoradio
12	20 Amp	Sedile
13	15 Amp	Morsettiera
14	30 Amp	Prese di alimentazione con interruttore
15	10 Amp	Terminale virtuale
16	15 Amp	Comando ventola / sensore qualità UREA
17	15 Amp	Product Link
18	15 Amp	Avvisatore acustico
19	10 Amp	Presa per telefoni cellulari / presa di alimentazione
20	10 Amp	Interruttore luce

4.4.4 Blocco fusibili/relè uno

Blocco fusibili / relè uno		
Elemento	Relè	Descrizione
1	Non utilizzato	
2	Non utilizzato	
3	35 Amp	Relè tergicristalli a velocità elevata
4	Non utilizzato	
5	35 Amp	Relè luci di lavoro del rimorchio
Blocco fusibili / relè uno - + batteria		
Elemento	Fusibile	Descrizione
6	Non utilizzato	
7	15 Amp	Tergicristallo (a velocità elevata)
8	Non utilizzato	
9	Non utilizzato	
10	25 Amp	Riscaldatore UREA / pressione UREA
11	20 Amp	ECU trasmissione
12	10 Amp	Monitor (barra del monitor)
13	10 Amp	Alimentazione batteria
14	15 Amp	Potenza ECU ISO
15	30 Amp	Potenza ISO

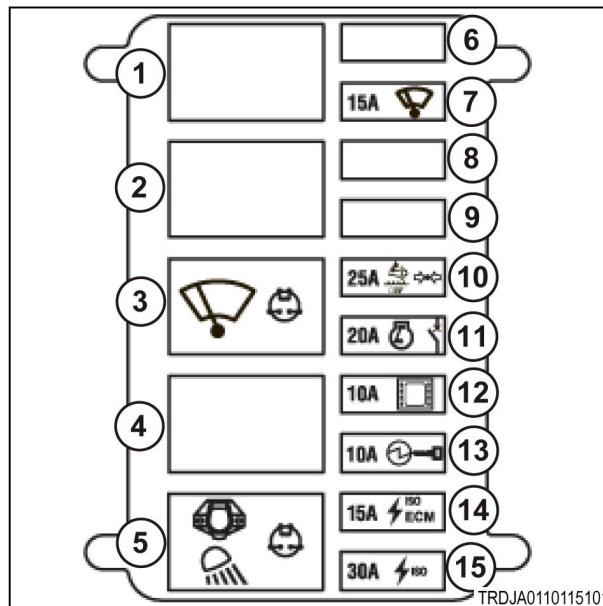

Fig. 12

4.4.5 Blocco fusibili/relè due

Blocco fusibili / relè due		
Elemento	Relè	Descrizione
1	35 Amp	Relè di avviamento in folle
2	35 Amp	Relè avvisatore acustico
3	35 Amp	Relè di potenza ISO
4	35 Amp	Relè ECU ISO
5	35 Amp	Relè ECU
Blocco fusibili / relè due - Alimentazione relè ECU		
Elemento	Fusibile	Descrizione
6	Non utilizzato	
7	Non utilizzato	
8	Non utilizzato	
9	Non utilizzato	
10	10 Amp	GPS
11	10 Amp	Bracciolo
12	10 Amp	Cruscotto
13	20 Amp	Modulo luce inferiore
14	20 Amp	Modulo luce inferiore
15	20 Amp	Modulo luce superiore

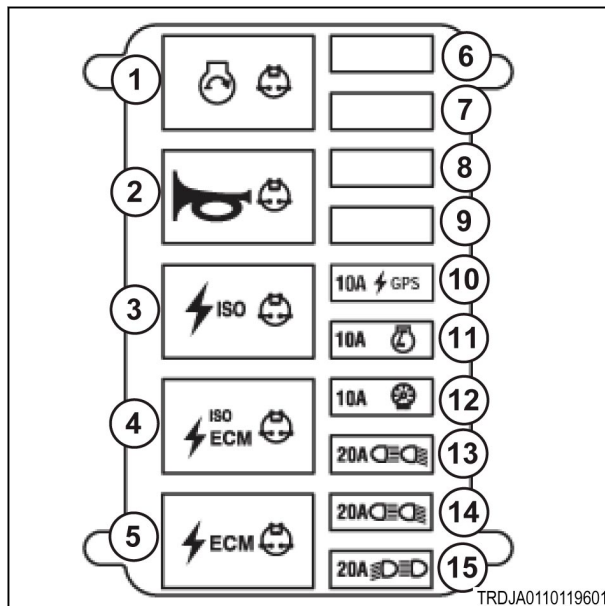

Fig. 13

4.4.6 Fusibile principale

I due fusibili principali per l'alimentazione della cabina e l'alternatore sono situati sul lato destro della macchina, all'interno del longherone del telaio.

- (1) Alternatore, 300 A
- (2) ECM, relè del motorino di avviamento e relè ausiliario, 100 A
- (3) Prigioniero della cabina, 175 A

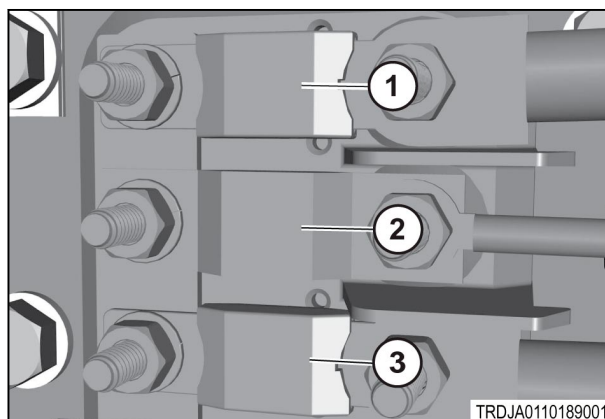

Fig. 14

4.4.7 Interruttore automatico

L'interruttore automatico per l'ECM della trasmissione si trova nella cabina, nell'area del pannello fusibili (1).

L'interruttore automatico è da 20 A.

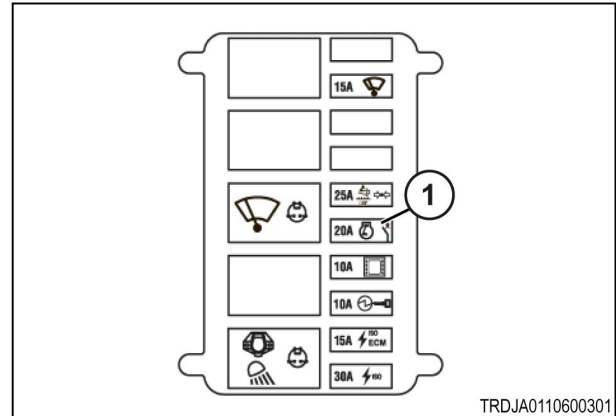

Fig. 15

TRDJA0110600301

4.5 Sistema (Mobil-Trac) del sottocarro

4.5.1 Controllo del livello di olio per i mozzi delle ruote motrici

NOTA: Controllare frequentemente il livello dell'olio delle macchine utilizzate in condizioni estremamente umide o fangose. In presenza di queste condizioni, cambiare l'olio ogni 400 ore.

NOTA: Nei mozzi delle ruote motrici sono presenti due tappi. Il tappo magnetico è identificato da un inserto con attacco esagonale da 3/16 di pollice da 4,76 mm (0,19 poll.). Il tappo non magnetico è identificato da un inserto con attacco esagonale da 7/32 di pollice da 5,56 mm (0,22 poll.).

1. Con la macchina su una superficie solida e piana, guidare la macchina in marcia avanti o in retromarcia per un breve tratto, per collocarle il tappo magnetico nella posizione corretta (1). Il tappo magnetico deve trovarsi tra ore nove e ore dieci o tra ore due e ore tre. Collocare dei cunei per ruote davanti e dietro ai cingoli.
2. Pulire l'area intorno al tappo magnetico, quindi rimuovere il tappo magnetico.
Il livello dell'olio deve essere alla stessa altezza del fondo del foro filettato. Rimuovere eventuali particelle di metallo dal tappo magnetico. Se necessario, rabboccare olio. Fare riferimento a Capacità di rifornimento. Montare e serrare il tappo di magnetico.

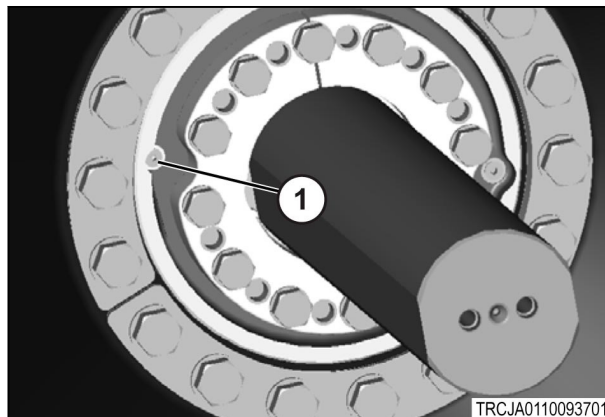

Fig. 16

4.5.2 Sostituzione dell'olio del mozzo ruote motrici

1. Collocare la macchina su una superficie piana e solida.
2. Spostare la macchina leggermente avanti o indietro per individuare il tappo magnetico (2) sul mozzo interno in posizione "ore dodici".
3. Collocare i cunei davanti e dietro ai cingoli.
4. Pulire l'area intorno al tappo (2).
5. Rimuovere il tappo (2) e rimuovere eventuali particelle di metallo accumulate dal magnete.

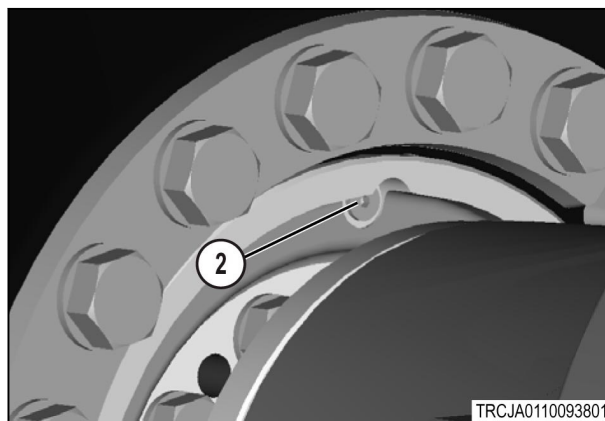

Fig. 17

6. Pulire l'area intorno ai tappi del mozzo esterno (1) e (2).
Rimuovere entrambi i tappi e lasciar scaricare l'olio in un contenitore adeguato. Rimuovere eventuali particelle di metallo accumulate dal tappo magnetico.
7. Al termine dello scarico dell'olio, montare un tappo nel foro filettato inferiore (2).
8. Rimuovere i cunei dalle ruote.
9. Spostare la macchina leggermente indietro fino a quando il foro filettato aperto (1) non si trova tra la posizione "ore due" e la posizione "ore tre".

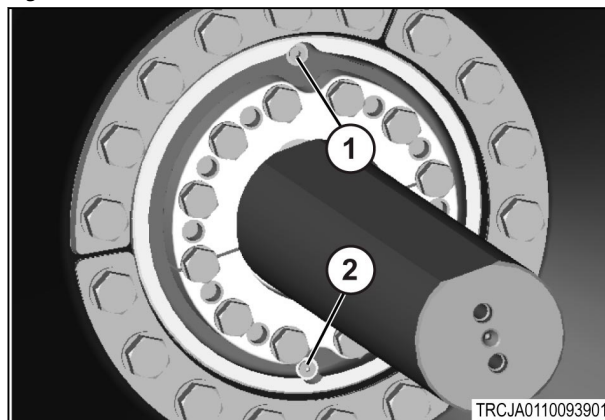

Fig. 18

10. Sostituire i cunei per ruote davanti e dietro ai cingoli.
11. Aggiungere olio corretto nel foro filettato (1) del mozzo esterno fino a quando il livello non raggiunge il fondo del foro. Circa 1,4 L
12. Installare i tappi sui mozzi interno ed esterno.

4.5.3 Controllo del livello dell'olio per la ruota tendicingolo e i mozzi della ruota intermedia.

NOTA: *Ispezionare frequentemente il livello dell'olio quando si usa la macchina in condizioni estremamente umide o fangose. In presenza di queste condizioni, cambiare l'olio ogni 400 ore.*

1. Parcheggiare la macchina su una superficie piana e solida.
2. Collocare i cunei davanti e dietro ai cingoli.
3. Pulire il vetro spia (1) con un panno morbido umido. Mantenere il livello dell'olio tra 1/3 inferiore e 1/3 superiore del vetro spia. Se necessario, aggiungere l'olio attraverso il tappo di rifornimento/scarico (2). Aggiungere olio conforme ai requisiti descritti nel capitolo delle capacità di rifornimento.

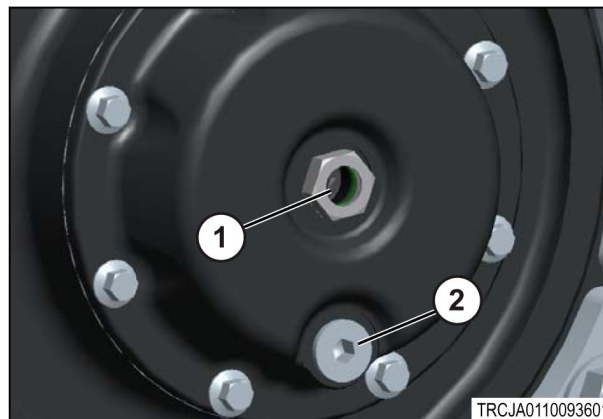

Fig. 19

4.5.4 La sostituzione dell'olio sul tendicinghia e sul mozzo della ruota intermedia.

NOTA: *Smaltire tutti i liquidi in conformità alle disposizioni e alle normative locali.*

1. Con la macchina su una superficie piana e solida, guidare in avanti o all'indietro per individuare il tappo di rifornimento/scarico (2) in posizione "ore sei".
2. Collocare i cunei davanti e dietro ai cingoli.
3. Pulire l'area intorno al tappo di rifornimento/scarico.
4. Rimuovere il tappo (2) e lasciar scaricare l'olio in un contenitore adeguato.
5. Rimuovere i cunei per ruote e guidare la macchina leggermente in avanti o indietro fino a quando il foro filettato è approssimativamente nella posizione "ore dodici".
6. Sostituire i cunei davanti e dietro ai cingoli.
7. Aggiungere l'olio corretto fino a quando il livello non raggiunge il punto centrale sul vetro spia (1).
8. Installare il tappo (2).

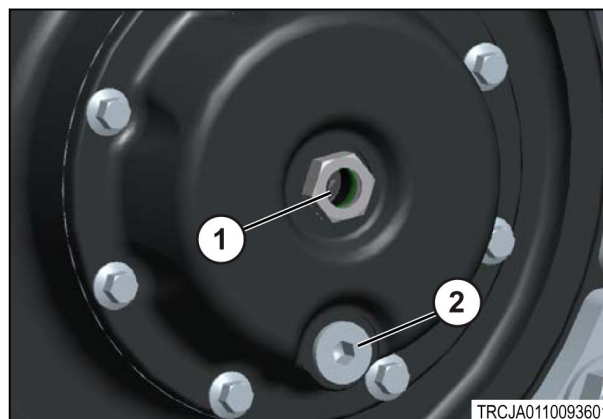

Fig. 20

4.5.5 Ispezione dei cingoli e del sottocarro

La struttura dei cingoli in gomma è composta da molti strati di tele, simili a quelle utilizzate negli pneumatici del settore automobilistico. Il gruppo più importante di tele si trova a circa 8 mm (0,3 poll.) sotto

la superficie interna del cingolo. Su questo gruppo di tele, denominate tele a zero gradi (1), grava la tensione del cingolo. Altri gruppi di tele, denominate tele di rinforzo (2) si trovano tra le tele a zero gradi e la superficie esterna del cingolo. Le tele sono disposte ad angolazioni diverse per sostenere e proteggere le tele a zero gradi.

Le tele possono deteriorarsi per ossidazione, se l'umidità raggiunge i tagli o le scalfiture delle tele, esponendo quest'ultime. È necessario riparare i tagli o le scalfiture che espongono le tele.

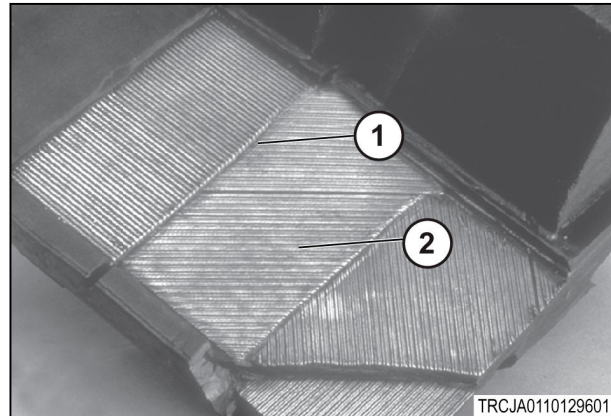

Fig. 21

Eventuali tele a zero gradi danneggiate che sporgono dalla superficie della struttura del cingolo devono essere tagliate o rifilate sotto la superficie del cingolo in modo da impedire ulteriori danni dovuti allo sfilacciamento.

Tagli, scalfiture e un'usura minima dei blocchi di guida (3) non dovrebbero causare problemi di funzionamento. Un cingolo a cui manchino due o più blocchi di guida consecutivi deve essere riparato o sostituito, poiché potrebbe disallinearsi, danneggiando eventualmente anche altri componenti del sottocarro.

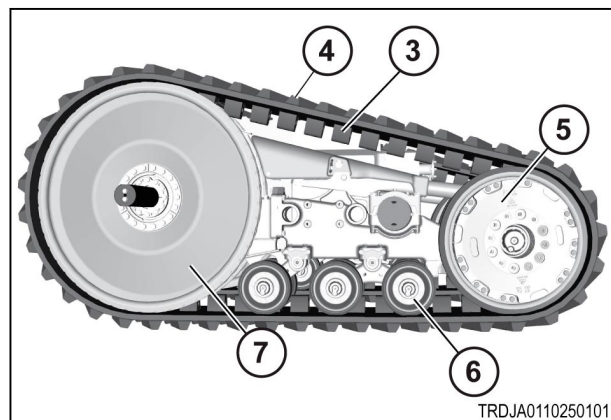

Fig. 22

Parti di singoli battistrada (4) che si staccano dalla struttura del cingolo non dovrebbero influenzare significativamente la trazione. Sostituire un cingolo quando l'altezza del battistrada è inferiore a 13 mm (0,5 poll.) e i livelli di slittamento superano regolarmente il 10 per cento.

Rivolgersi al concessionario per la riparazione o la sostituzione del cingolo.

Parti di gomma/poliestere potrebbero staccarsi dai tendicinghia (5), dalle ruote intermedie (6) o dalle ruote motrici (7), a causa della penetrazione di rocce o detriti nel sistema del sottocarro. Sostituire i tendicinghia o le ruote intermedie in cui sia mancante una percentuale maggiore del 50 per cento della gomma.

Sostituire la ruota motrice se sono mancanti gomma o polietilene e tale carenza causi lo slittamento tra la ruota motrice e il cingolo.

NOTA: Controllare la parte inferiore interna del cingolo per verificare l'eventuale presenza di olio indicante possibili perdite dalla ruota intermedia (6), dalla ruota folle (5) o dalla ruota motrice (7).

4.6 Allentamento dei cingoli

ATTENZIONE: Cilindro alta pressione. Per evitare lesioni personali, non rimuovere alcun componente prima di aver scaricato tutta la pressione idraulica.

NOTA: Contattare il concessionario per il complessivo tubi flessibili di tensionamento dei cingoli.

Procedura

1. Parcheggiare la macchina su una superficie piana e solida.

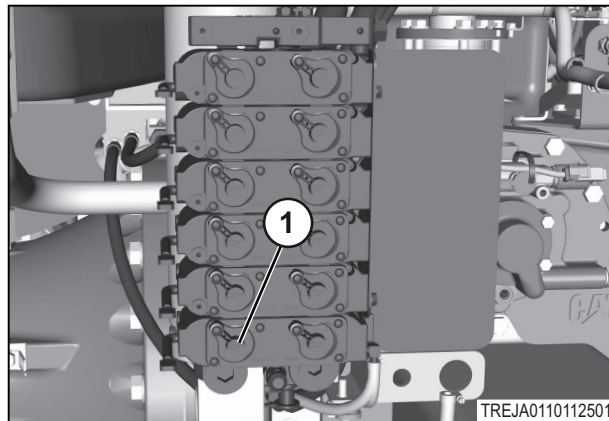

Fig. 23

2. Collocare i cunei davanti e dietro ai cingoli.
3. Collegare un'estremità del complessivo tubi flessibili di tensionamento dei cingoli alla luce di ESTENSIONE del circuito n.1 (1) del gruppo valvola idraulica dell'attrezzo.
4. Rimuovere il tappo di gomma (1) dal raccordo.
5. Collegare l'attacco del tubo flessibile del complessivo tubi flessibili del tendicingolo al raccordo.

NOTA: Se non è possibile collegare l'attacco del complessivo tubi flessibili del tendicingolo al raccordo, la pressione idraulica tra la valvola di riempimento e il raccordo potrebbe aumentare. Per scaricare la pressione, consultare Rilascio della pressione tra il raccordo e la valvola di riempimento in questa sezione.

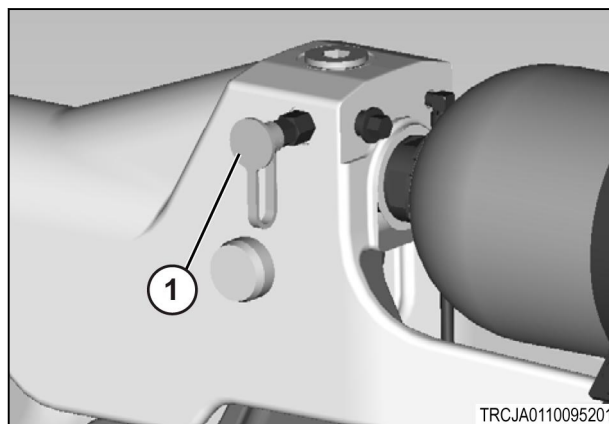

Fig. 24

NOTA: Il coperchio del tendicingolo è smontato per chiarezza.

- Avviare il motore e portare la leva di comando dell'attrezzo n.1 - (1) in posizione FLOAT (Flottante)

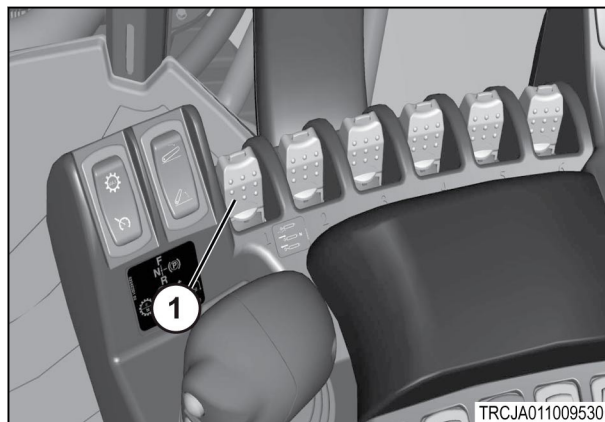

Fig. 25

- Aprire la valvola di riempimento (1) di un giro per scaricare la pressione del tendicingolo nell'impianto idraulico dell'attrezzo.

NOTA:

Il coperchio del tendicingolo è smontato per chiarezza.

- Dopo che la pressione del tendicingolo è stata interamente scaricata e l'asta del cilindro smette di muoversi, potrebbe essere necessario tirare indietro le ruote tendicingolo anteriori per ritrarre completamente la tensione dei cingoli.
- Chiudere la valvola di riempimento (1) e rimuovere il complessivo dei tubi flessibili del tendicingolo.

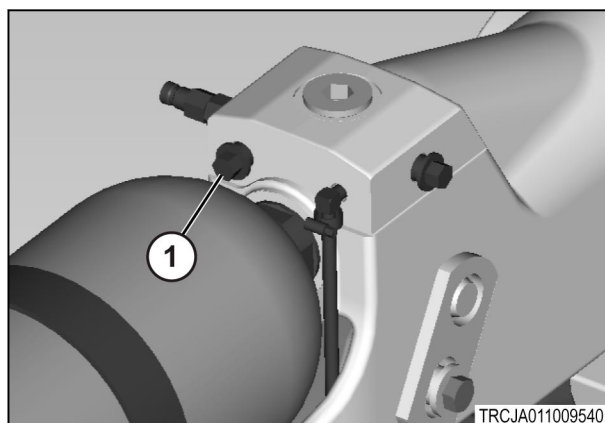

Fig. 26

4.6.1 Scarico della pressione tra il raccordo e la valvola di riempimento

NOTA: Se si verifica una consistente perdita significativa d'olio o spruzzi di olio dalle filettature del raccordo, serrare immediatamente il raccordo. Ciò significa che la tenuta della valvola di riempimento potrebbe non essere corretta e il sistema del tenditore può essere scaricato in maniera sicura solo attraverso la valvola di spurgo (2) e il tubo flessibile di scarico (3).

NOTA: Rivolgersi al concessionario per la manutenzione del sistema di tensionamento.

- Verificare che la valvola di riempimento (1) sia serrata con una coppia di 28 Nm (21 lb/ft).
- Allentare il raccordo (4) al massimo di un giro. La perdita di alcune gocce di olio intorno alla filettatura del raccordo è normale.
- Serrare di nuovo il raccordo dopo che l'olio smette di perdere dalle filettature.

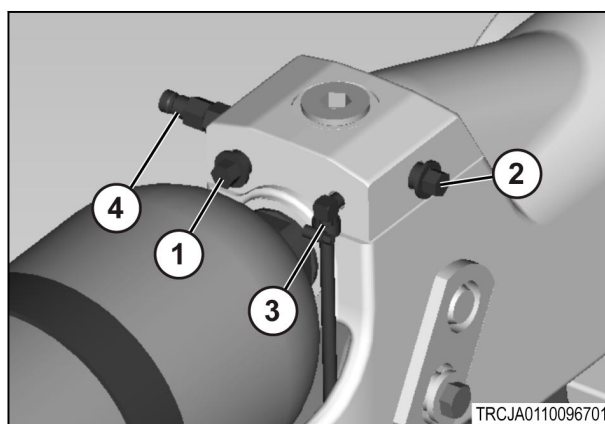

Fig. 27

4.7 Tensione dei cingoli

4.7.1 Tensione dei cingoli

ATTENZIONE:

Cilindro alta pressione. Per evitare lesioni personali, non rimuovere alcun componente prima di aver scaricato tutta la pressione idraulica.

NOTA:

Rivolgersi al concessionario per il complessivo tubi flessibili di tensionamento dei cingoli e per la manutenzione del tendicingolo.

NOTA:

Questa procedura include le istruzioni per scaricare l'aria dal sistema di tensionamento.

IMPORTANTE:

Nel complessivo del tendicingolo è inclusa una valvola del collettore di carica (1). In caso di sovrappressione dell'impianto idraulico del tenditore, la valvola del collettore di carica fa fuoriuscire rapidamente l'olio dal tenditore, rilasciando tutta la tensione del cingolo. In questo caso è necessario sostituire il collettore di carica e correggere la causa della sovrappressurizzazione prima di tendere nuovamente i cingoli.

Procedura

1. Parcheggiare la macchina su una superficie solida e orizzontale. Arrestare il motore, applicare il freno di stazionamento e portare la chiave con sé.

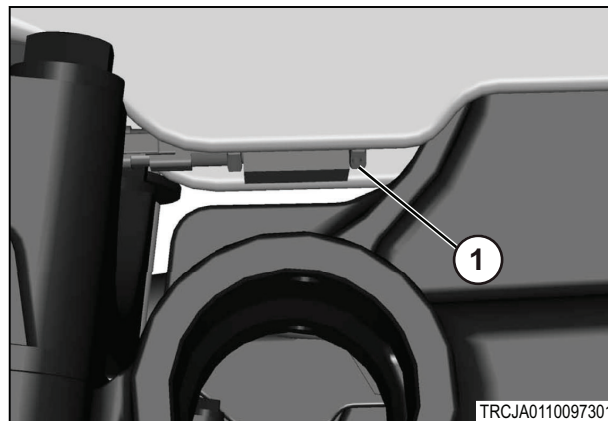

Fig. 28

2. Collocare i cunei davanti e dietro ai cingoli.

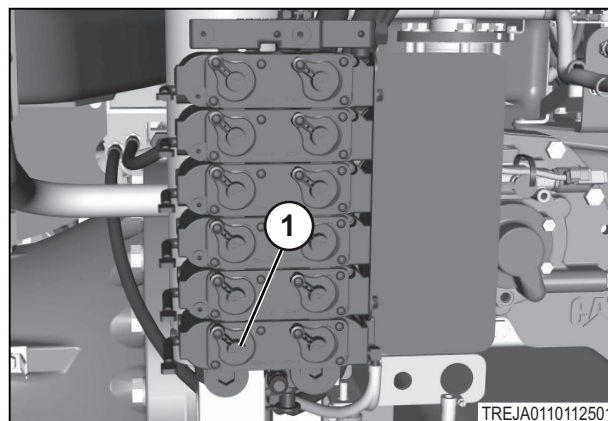

Fig. 29

3. Collegare un'estremità del complessivo tubi flessibili di tensionamento dei cingoli alla luce di ESTENSIONE del circuito n.1 (1) del gruppo valvola idraulica dell'attrezzo.

NOTA:

Se non è possibile collegare l'attacco del complessivo tubi flessibili del tendicingolo al raccordo, la pressione idraulica tra la valvola di riempimento e il raccordo potrebbe essere troppa. Per scaricare la pressione, consultare le informazioni per lo scarico della pressione tra il raccordo e la valvola di riempimento.

NOTA:

Il coperchio del tendicingolo è smontato per chiarezza.

4. Rimuovere il tappo di gomma (1) dal raccordo. Collegare l'attacco del tubo flessibile del complessivo tubi flessibili del tendicingolo al raccordo.

5. Accertarsi che la valvola di riempimento (1) sia completamente chiusa (serrata).
6. Aprire la valvola di spurgo (2) di ½ giro.
7. Disporre il tubo flessibile di scarico dell'olio in un contenitore adeguato. Aggiungere un tubo flessibile aggiuntivo, se necessario.

8. Impostare il circuito idraulico dell'attrezzo n. 1 per il funzionamento continuo.
9. Avviare il motore.

10. Mantenere la leva di comando dell'attrezzo (1) in posizione di ESTENSIONE.

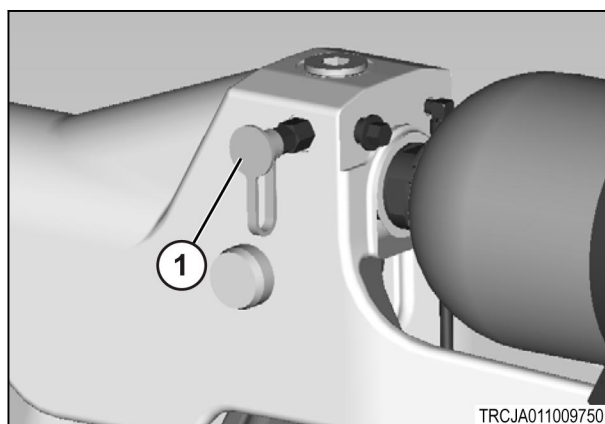

Fig. 30

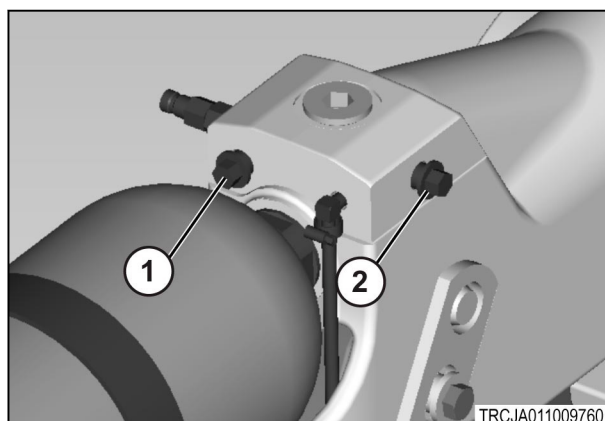

Fig. 31

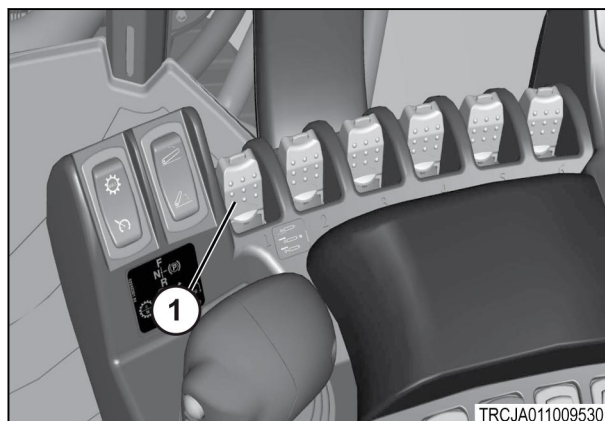

Fig. 32

- 11.** Aprire lentamente la valvola di riempimento (1) di ½ giro per avviare il riempimento del tendicinghia con olio idraulico. L'olio inizia a fuoriuscire dal tubo flessibile di scarico (3).

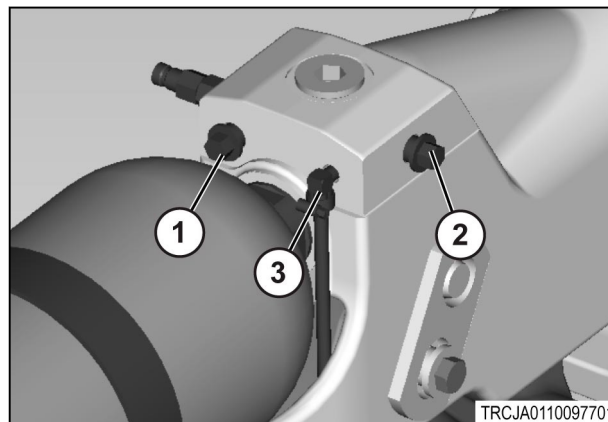

Fig. 33

- 12.** Quando il flusso dell'olio di scarico risulta privo di bolle d'aria, chiudere la valvola di spurgo (2) e serrarla ad una coppia di 28 Nm (21 libbre-piede) .

Continuare a riempire il cilindro del tenditore con olio pressurizzato per almeno due minuti.

Il cingolo può apparire in tensione quasi immediatamente dopo l'inizio della carica. Tuttavia, attendere almeno due minuti, per accertarsi che venga utilizzato un riempimento adeguato del tendicingolo.

- 13.** Chiudere la valvola di riempimento e serrarla a una coppia di 28 Nm (21 libbre-piede) .
- 14.** Con il motore in funzione, portare la leva di comando dell'attrezzo n. 1 - (1) nella posizione FLOAT (FLOTTANTE). Arrestare il motore.
- 15.** Scollegare il complessivo dei tubi flessibili del tendicingolo dal gruppo valvole dell'attrezzo e dal tendicingolo .
- 16.** Installare il tappo di gomma sul raccordo di riempimento olio del tendicingolo.

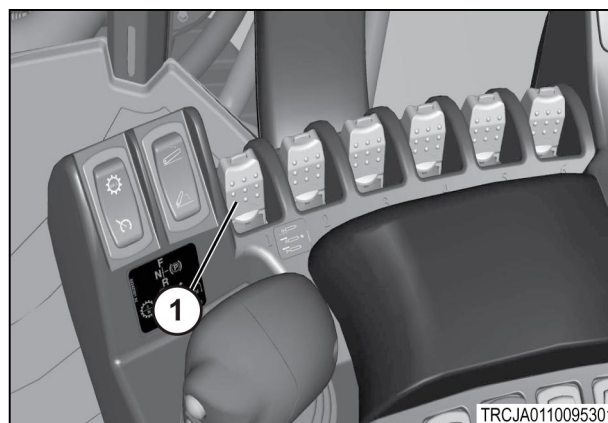

Fig. 34

4.8 Smontaggio del cingolo

4.8.1 Sostituzione del cingolo

ATTENZIONE: *Pericolo di schiacciamento. Prima di smontare il cingolo, la macchina deve essere collocata su una superficie piana e solida e opportunamente sostenuta; in caso contrario possono verificarsi lesioni anche mortali.*

Procedura

1. Parcheggiare la macchina su una superficie solida e orizzontale.
2. Arrestare il motore. Inserire il freno di stazionamento e portare la chiave con sé. Usare le corrette attrezzature di sollevamento per sollevare la macchina. Sollevare la macchina fino a raggiungere una distanza minima di 203 mm (8 poll.) tra le costole e il terreno.

NOTA:

Usare quattro supporti adeguati per sostenere la macchina.

Installare i cavalletti di supporto posteriori sotto la piastra incorporata nella barra di traino oscillante larga o le flange situate sugli alloggiamenti dei riduttori finali (1).

3. **NOTA:** *Rivolgersi al concessionario per le staffe e i supporti adeguati.*

Montare le staffe del supporto anteriore sul telaio (1). Montare i supporti anteriori sotto le staffe.

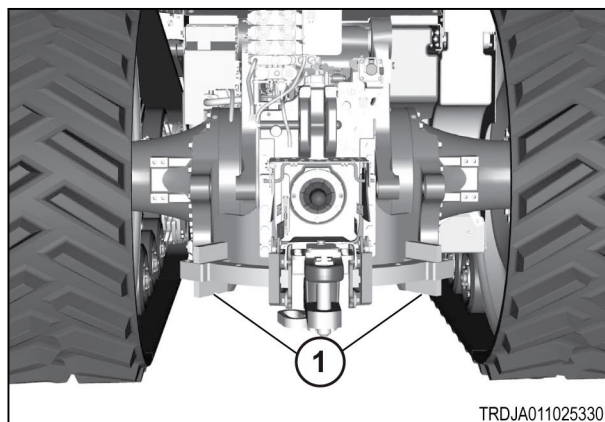

TRDJA0110253301

Fig. 35

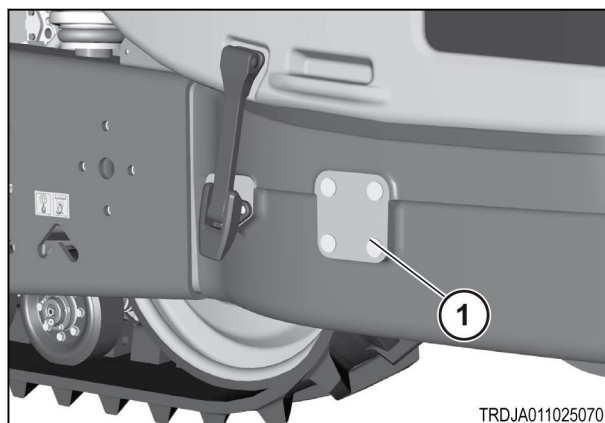

TRDJA0110250701

Fig. 36

4. Allentare la tensione sui cingoli. Consultare le informazioni relative al detensionamento dei cingoli.
5. Utilizzare l'attrezzatura di sollevamento adeguata per sostenere completamente la ruota motrice esterna (1).
6. Rimuovere i bulloni di montaggio della ruota motrice (2).
7. Rimuovere la ruota motrice.
8. Sollevare ed estrarre il cingolo dalle ruota motrice interna, utilizzando la corretta attrezzatura di sollevamento.
9. Spostare il cingolo in avanti fino a ottenere un gioco tra i blocchi di guida e la superficie anteriore delle ruote folli.
10. Sollevare il cingolo dalla ruota folle esterna.

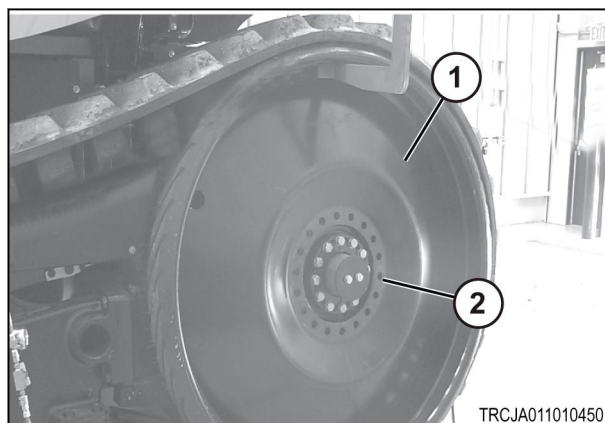

TRCJA0110104501

Fig. 37

11. Far scorrere il cingolo dalla macchina.
12. Per montare il cingolo, eseguire la procedura inversa.
13. **NOTA:** *Regolare la tensione del cingolo, utilizzando la procedura di tensionamento del cingolo descritta in questa sezione.*

Serrare i bulloni di montaggio della ruota motrice a una coppia di 900 Nm (663 libbre-piede).

4.9 Allineamento dei cingoli

4.9.1 Allineamento dei cingoli

L'allineamento dei cingoli tra i blocchi di guida e i componenti del sottocarro è regolabile.

Il mancato allineamento dei cingolo produrrà un'usura e un riscaldamento eccessivi dei blocchi di guida. Ciò può ridurre in modo significativo la durata dei cingoli.

Eseguire la procedura di allineamento dei cingoli in tutte le seguenti situazioni o condizioni:

- Quando il misuratore di carreggiata è stato nuovamente regolato.
- Dopo la sostituzione di un qualsiasi componente del sottocarro.
- Quando i blocchi di guida si surriscaldano durante l'uso.
- Quando si rinvergono segni di usura evidenti sui blocchi di guida.
- Quando si cambia la zavorra della macchina, compreso il trasferimento del peso dall'attrezzo collegato.
- Usura disomogenea delle protezioni.
- Effetto dell'attrezzo sulla macchina (carico simmetrico o disassato).

4.9.2 Controllo dell'allineamento

Prima di controllare l'allineamento dei cingoli, procedere come segue:

1. Controllare la carreggiata del sottocarro per accertarsi che la misura della barra rigida e dell'assale siano uguali.
2. Rimuovere tutti i detriti dalle ruote folli, dai dispositivi di comando e dalla leva di regolazione.
3. Assicurarsi che la tensione del cingolo rientri nelle specifiche e che non vi sia olio nell'accumulatore. Consultare la sezione relativa al tensionamento dei cingoli.
4. Guidare la macchina su una superficie liscia e in piano. Senza sterzare per una distanza di 61 - 91 m (200 - 300 piedi), guidare la macchina a una velocità di 8 km/h (5 mph).
5. Far arrestare la macchina per inerzia. Non girare il volante né usare i freni.
6. Portare la leva di comando della trasmissione in posizione di stazionamento e arrestare il motore.
7. Misurare la distanza tra i bordi interni della ruota intermedia anteriore (1) e il lato del blocco di guida (2).

Se le distanze su ciascun lato del blocco di guida (2) sono 6,35 mm (0,25 poll.) o superiori, il cingolo è allineato correttamente.

Regolare l'allineamento dei cingoli, se questi non sono allineati correttamente.

NOTA: Consultare la sezione relativa alla regolazione dell'allineamento.

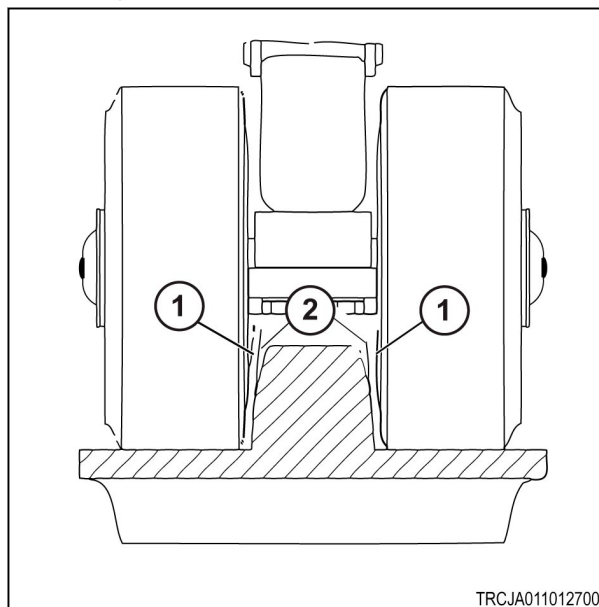

Fig. 38

TRCJA0110127001

4.9.3 Regolazione dell'allineamento

Procedura

1. Regolando i bulloni (2) e (4) è possibile regolare l'allineamento dei blocchi di guida rispetto alle ruote intermedie.

2. **NOTA:** Se i blocchi di guida sono troppo vicini alle ruote intermedie esterne, eseguire le operazioni seguenti.

Rimuovere i bulloni (1) da entrambi i lati.

3. Rimuovere le piastre di bloccaggio (3) da entrambi i lati.
4. Allentare il bullone interno (4) di mezzo giro e serrare il bullone esterno (2) di mezzo giro.
5. Serrare entrambi i bulloni a 150 Nm (110 libbre-piede) quindi installare le piastre di bloccaggio (3) e i bulloni (1).

Attenersi alle procedure di controllo dell'allineamento nella sezione relativa all'allineamento dei cingoli.

6. **NOTA:** Se i blocchi di guida sono troppo vicini alle ruote intermedie interne, effettuare le operazioni seguenti.

7. Rimuovere i bulloni (1) da entrambi i lati.
8. Rimuovere le piastre di bloccaggio (3) da entrambi i lati
9. Allentare il bullone esterno (2) di mezzo giro e serrare il bullone interno (4) di mezzo giro.
10. Serrare entrambi i bulloni a 150 Nm (110 libbre-piede) quindi installare le piastre di bloccaggio (3) e i bulloni (1).
11. Attenersi alle procedure di controllo dell'allineamento nella sezione relativa all'allineamento dei cingoli.

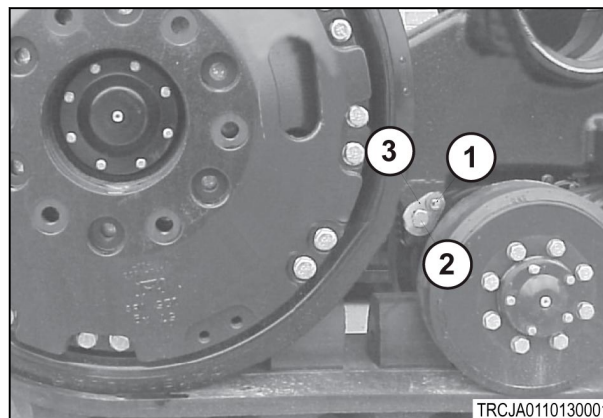

Fig. 39

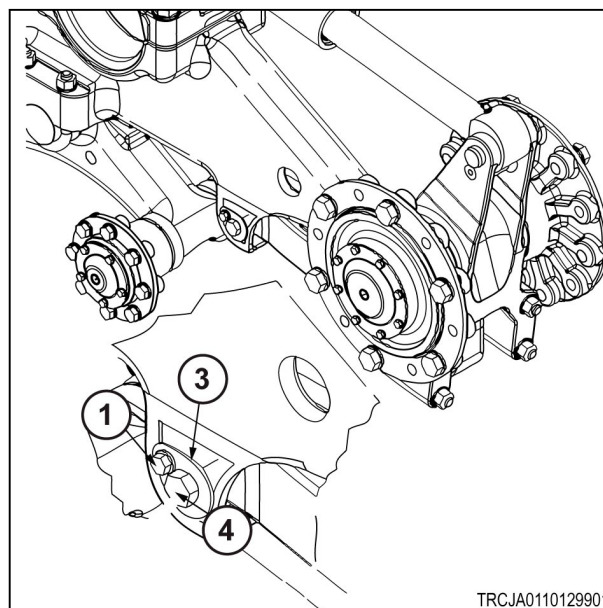

Fig. 40

4.9.4 Regolazione dell'allineamento - ulteriori procedure

Se le procedure di allineamento non generano risultati accettabili, è necessario eseguire un'ulteriore regolazione.

Procedura

1. Accertarsi che le misure della barra rigida e dell'assale siano corrette.
Se la pinza o il morsetto della barra rigida scivolano, ripristinare alla misura corretta e serrare i bulloni di fissaggio.
2. Controllare che le ruote folli, le ruote motrici, le ruote intermedie e i cingoli non presentino segni di danneggiamento o di usura eccessiva.
3. Se la leva di regolazione dell'articolazione girevole si trova in corrispondenza di uno dei due limiti della sua corsa, provare a eseguire le operazioni seguenti.

4. Regolare l'allineamento del telaio del sottocarro.

Se i blocchi di guida sfregano contro l'interno del ruote intermedie e le articolazioni girevoli sono regolate completamente verso l'interno, provare a eseguire le operazioni seguenti:

- Spostare il sottocarro verso l'esterno di 10 mm (0,39 poll.) sulla barra rigida.

Se i blocchi di guida sfregano contro l'esterno le ruote centrali e le articolazioni girevoli sono regolate completamente verso l'esterno, provare a eseguire le operazioni seguenti:

- Spostare il sottocarro verso l'interno di 10 mm (0,39 poll.) sulla barra rigida.

5. Seguire i passi della procedura di controllo dell'allineamento.

IMPORTANTE:

Non superare i 20 mm (0,79 poll.) di differenza dalle misure della barra rigida all'assale su ciascun sottocarro.

4.10 Impianto di raffreddamento

4.10.1 Pulizia delle masse radianti

ATTENZIONE: L'impianto di raffreddamento funziona sotto una pressione controllata dal tappo a pressione del radiatore. La rimozione del tappo quando l'impianto è molto caldo può generare la fuoriuscita di liquido di raffreddamento e vapore bollente, provocando gravi ustioni. Prima di rimuovere il tappo del radiatore, lasciar raffreddare l'impianto. Usare un panno spesso e ruotare lentamente il tappo del radiatore fino al primo fermo per scaricare la pressione prima di rimuovere completamente il tappo. Evitare il contatto con il liquido di raffreddamento.



AVVERTENZA:

Durante il lavaggio o la rimozione con aria dei detriti, prestare attenzione a non piegare le alette poiché questo può compromettere il funzionamento dell'impianto di raffreddamento.

1. Arrestare il motore.
2. Sganciare il fermo del cofano su entrambi i lati e sollevare il cofano per accedere alle masse radianti.
3. Ruotare le leve (1) in senso antiorario su entrambi i lati della massa radiante del condensatore e rimuovere le leve (1).
4. Aprire la massa radiante del condensatore per rimuovere i detriti.
5. Per effettuare l'operazione, utilizzare aria o acqua.

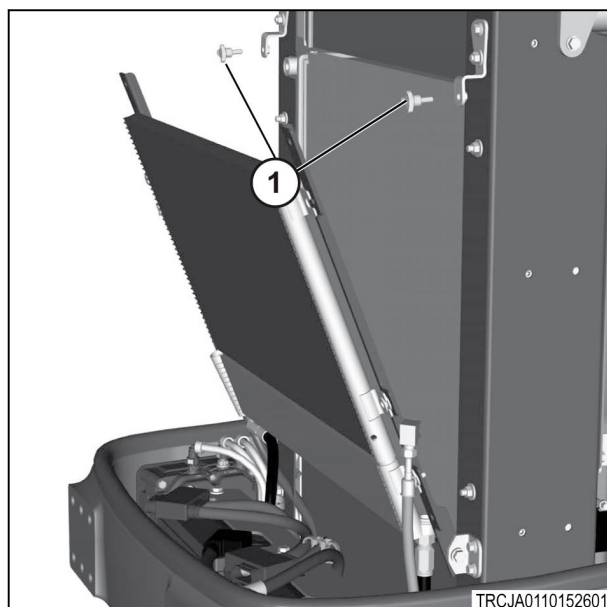

Fig. 41

4.10.2 Valvola di arresto valvola acqua

ATTENZIONE: Superficie surriscaldata - Evitare il contatto con superfici calde. Le tubazioni di scarico e i componenti del motore si surriscaldano durante il funzionamento del motore e si raffreddano lentamente dopo l'arresto del motore. Qualsiasi contatto con le superfici surriscaldate può causare gravi ustioni.

La valvola di arresto manuale dell'acqua è situata dietro il motore e sotto la parte anteriore della cabina (1). Chiudere la valvola di arresto per interrompere il flusso di acqua calda nella massa radiante del riscaldatore. Chiudendo la valvola di arresto, l'aria condizionata raffredda meglio la cabina. Chiudere la valvola di arresto, girando la leva in senso orario, quando il riscaldamento cabina non è più necessario. Aprire la valvola ruotandola in senso antiorario, quando è necessario il riscaldamento in cabina.

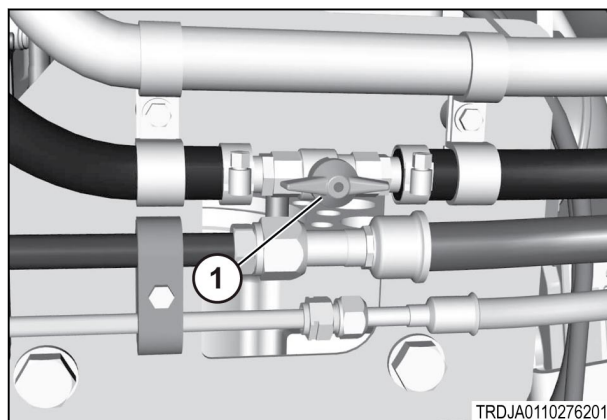

Fig. 42

4.10.3 Controllo del livello del liquido di raffreddamento del motore



AVVERTENZA:
Non rimuovere il tappo di copertura del serbatoio del liquido di raffreddamento (1) quando il motore è caldo. Non aggiungere liquido di raffreddamento se il motore è surriscaldato.

NOTA: L'impianto di raffreddamento della macchina è riempito in fabbrica con liquido di raffreddamento standard.

Sul serbatoio del liquido di raffreddamento è presente un indicatore del livello del liquido di raffreddamento.

Il livello del liquido di raffreddamento deve trovarsi almeno all'altezza del contrassegno di pieno a freddo (2).

Se il livello del liquido di raffreddamento è basso, controllare che non vi siano perdite nell'impianto. Se necessario, riparare l'impianto di raffreddamento.

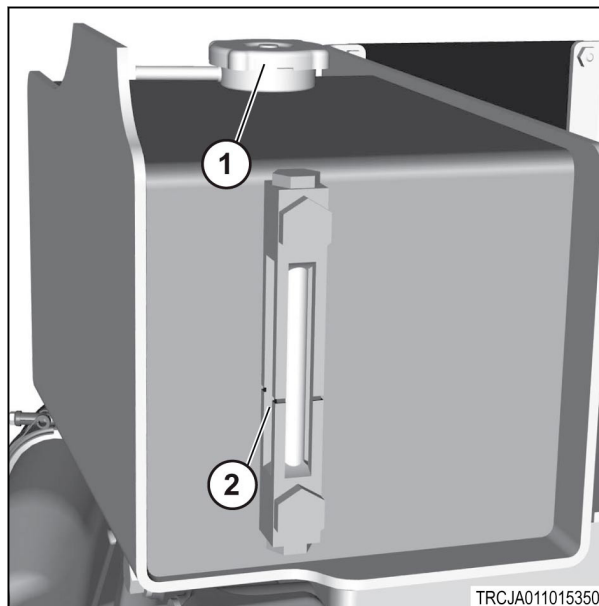

Fig. 43

4.10.4 Scarico del liquido di raffreddamento del motore

IMPORTANTE: Accertarsi che i liquidi non fuoriescano durante gli interventi di ispezione, manutenzione, prova, regolazione e riparazione. Predisporre contenitori adeguati a raccogliere il liquido prima di aprire un vano o disassemblare i componenti contenenti fluidi. Smaltire tutti i fluidi in conformità alle disposizioni e alle normative locali.

1. Parcheggiare la macchina su una superficie piana e solida. Lasciar raffreddare motore e radiatore.
2. Allentare lentamente il tappo di riempimento (1) per scaricare la pressione.
3. Rimuovere il tappo di riempimento.
4. Controllare la guarnizione del tappo di riempimento e sostituirla secondo necessità.

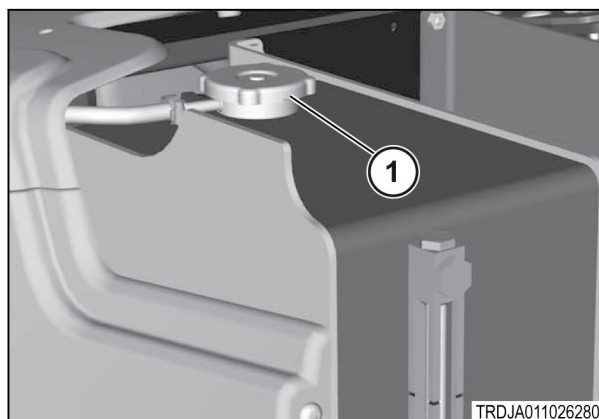

Fig. 44

5. Per accedere alla valvola di scarico, rimuovere la protezione dita sul lato sinistro.
6. Ruotare la valvola (2) in senso antiorario per aprirla.

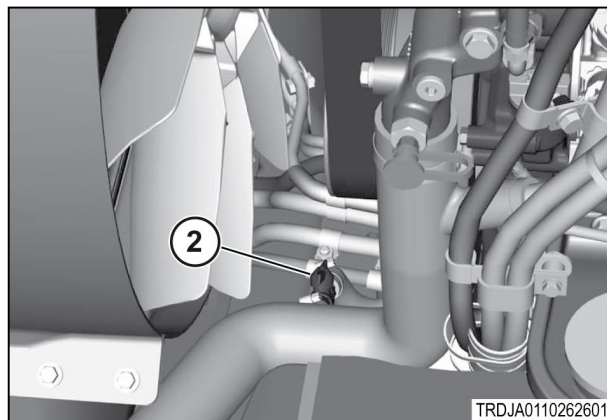

Fig. 45

7. Scaricare il liquido di raffreddamento del motore in un contenitore adeguato per conservarlo o smaltirlo.
8. Quando il liquido di raffreddamento è scaricato del tutto (1), ruotare la valvola (2) in senso orario per chiuderla.

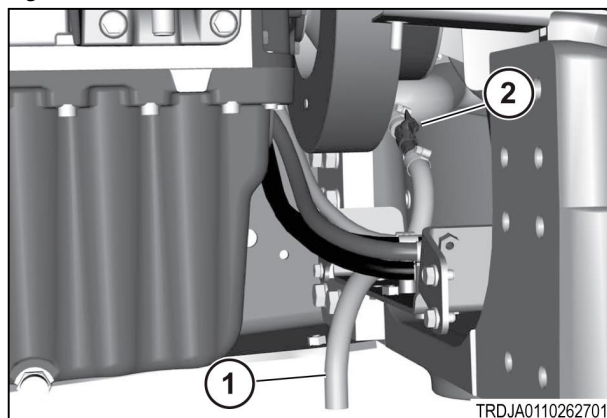

Fig. 46

4.10.5 Additivi dell'impianto di raffreddamento

Per questa macchina sono disponibili diversi tipi di additivi. Rivolgersi al concessionario o consultare il manuale per l'operatore del motore per gli additivi approvati e le applicazioni.

4.10.6 Campione di liquido di raffreddamento

Il modo migliore per controllare le condizioni del liquido di raffreddamento della macchina è prelevare dei campioni del liquido di raffreddamento. Luce (1).

Rivolgersi al concessionario per le procedure e i contenitori per campioni.

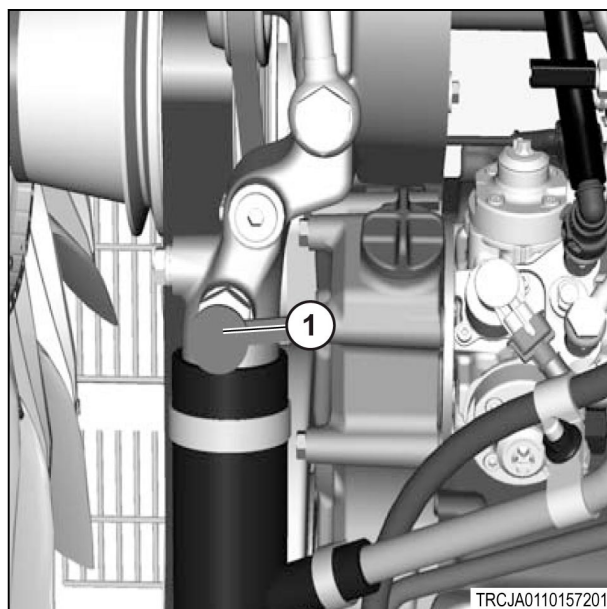

Fig. 47

4.10.7 Sostituzione del termostato dell'acqua

Procedura

1. Allentare il morsetto (1) e spostare il tubo lontano dall'alloggiamento (2).
2. **NOTA:** Pulire la superficie di contatto della testata e dell'alloggiamento del termostato dell'acqua.
Rimuovere i sei bulloni (3).
3. Rimuovere la staffa (4) e rimuovere l'alloggiamento.
4. **IMPORTANTE:** Mantenere tutte le parti pulite da contaminanti. I contaminanti provocano un'usura rapida e diminuiscono la durata dei componenti.

Sostituire la guarnizione.

5. Installare i sei bulloni e le rondelle nell'alloggiamento del termostato dell'acqua.
6. Posizionare i tubi flessibili e serrare le fascette per tubi flessibili.
7. Il termostato superiore (1) a doppia azione si apre a 83 °C (181 °F) e regola l'impianto di raffreddamento. Il termostato inferiore (2) ad azione singola si apre a 79 °C (174 °F) e regola l'impianto di raffreddamento.

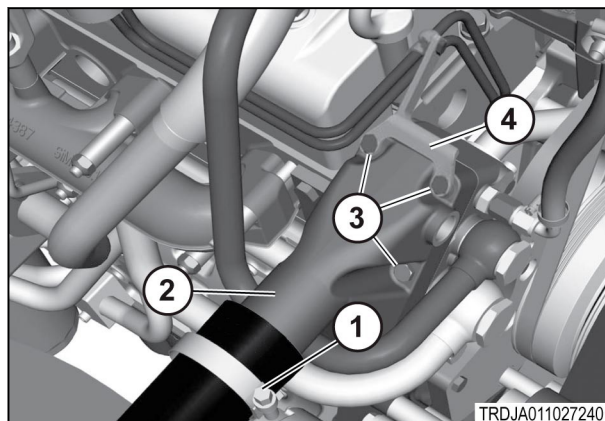

Fig. 48

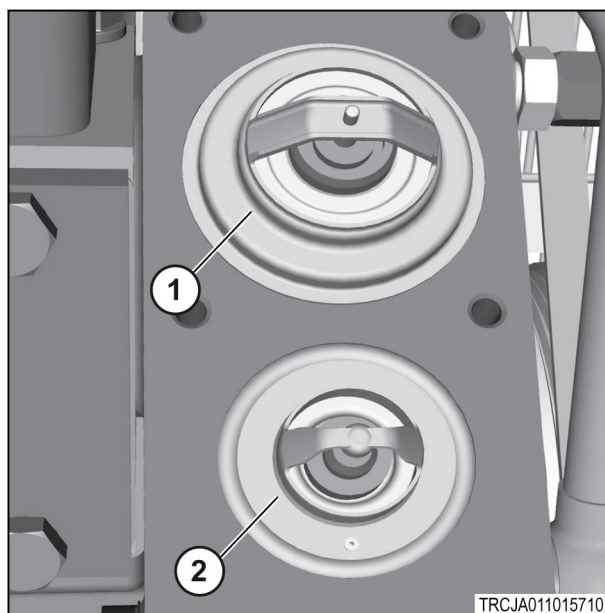

Fig. 49

4.11 Lavaggio e rifornimento dell'impianto di raffreddamento

4.11.1 Liquido dell'impianto di raffreddamento

NOTA: Se si verificano le condizioni indicate, pulire e lavare l'impianto di raffreddamento.

Sostituire il liquido di raffreddamento del motore con maggiore frequenza se si verifica una delle seguenti condizioni:

- L'impianto di raffreddamento è fortemente contaminato.
- Il motore si surriscalda.
- Nel serbatoio di espansione si osserva la presenza di schiuma.
- Si è verificato un malfunzionamento nel refrigeratore dell'olio ed è presente olio nel liquido di raffreddamento.
- Il carburante ha contaminato l'impianto di raffreddamento.

IMPORTANTE: È importante sostituire il termostato dell'acqua al fine di evitare guasti imprevisti. Si tratta di una buona pratica di manutenzione preventiva che riduce le possibilità di fermi non previsti.

4.11.2 Lavaggio dell'impianto

Procedura

1. Riempire l'impianto di raffreddamento con acqua pulita e con una concentrazione del cinque-dieci per cento di detergente per impianti di raffreddamento.
2. Montare il tappo di riempimento (1).
3. Avviare il motore e farlo funzionare per 90 minuti.
4. Spegnerne il motore e lasciarlo raffreddare. Allentare lentamente il tappo di riempimento per scaricare la pressione.
5. Scaricare l'acqua e sciacquare l'impianto di raffreddamento con acqua, fino a quando l'acqua di scarico non sia limpida.
6. Scaricare completamente l'impianto di raffreddamento e chiudere la valvola di scarico.

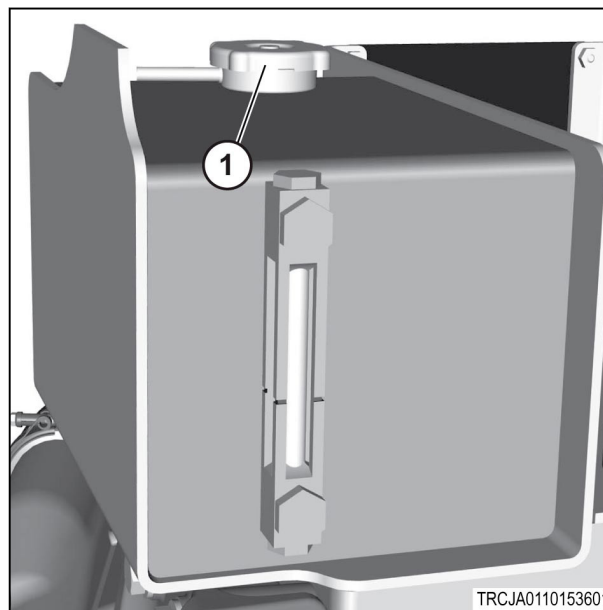

Fig. 50

4.11.3 Rifornamento dell'impianto di raffreddamento

1. Aggiungere la soluzione di liquido di raffreddamento rimuovendo il tappo di riempimento (1).
Per informazioni sull'antigelo/liquido di raffreddamento per motori diesel, rivolgersi al concessionario.
2. Controllare il livello del liquido di raffreddamento dallo spioncino (2).
Mantenere il livello del liquido di raffreddamento all'altezza del contrassegno di pieno a freddo.
3. Avviare il motore.
4. Far funzionare il motore finché il liquido di raffreddamento raggiunge la temperatura di esercizio normale funzionamento e il livello del liquido di raffreddamento si stabilizza.
5. Dopo che il motore si è raffreddato, controllare il livello del liquido di raffreddamento dallo spioncino. Mantenere la leva del liquido di raffreddamento sul contrassegno di pieno a freddo.

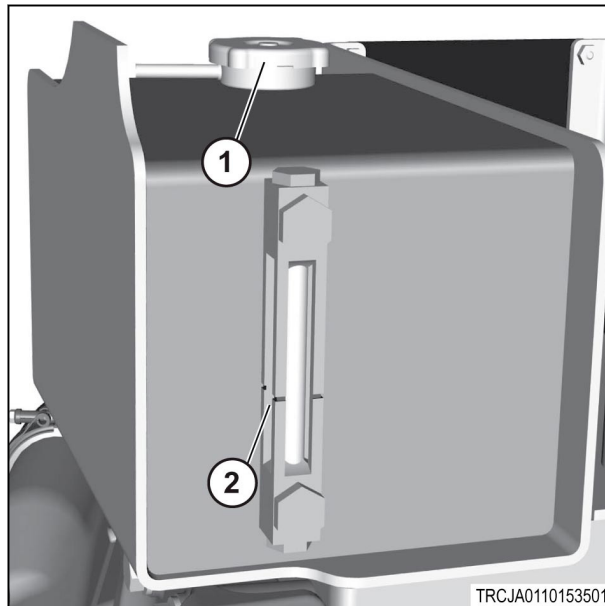

Fig. 51

4.12 Filtri idraulici

4.12.1 Sostituzione del filtro della trasmissione e dello sterzo

NOTA: Sostituire i filtri ogni 1000 ore di servizio.

1. Il filtro (1) per l'impianto idraulico della trasmissione e l'impianto idraulico dello sterzo si trova sul lato sinistro della macchina. Il filtro idraulico filtra tutto l'olio di carica prima che questo venga inviato agli impianti idraulici della trasmissione e dello sterzo.
2. Durante la sostituzione del filtro, posizionare un contenitore olio sotto il filtro per raccogliere eventuale olio.
3. Allentare il filtro dalla relativa base. Controllare l'eventuale presenza di detriti nei filtri usati.
4. Pulire la superficie di tenuta della base del filtro. Rimuovere tutta la guarnizione del filtro precedente.
5. Una volta scaricato tutto l'olio, applicare un sottile strato di olio sulla guarnizione del nuovo filtro.
6. Fissare il filtro con le mani. Quando la guarnizione del filtro entra in contatto con la base del filtro, serrare l'elemento filtrante di ulteriori 270 gradi.

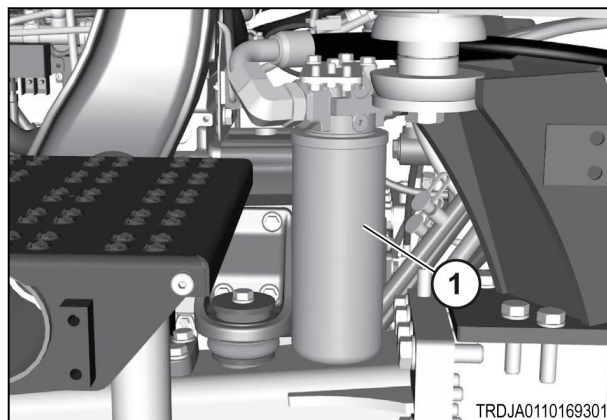

Fig. 52

4.12.2 Sostituzione filtri degli attrezzi

NOTA: Sostituire i filtri ogni 1000 ore di servizio.

1. I filtri (1) filtrano tutto l'olio di carica e l'olio di ritorno dell'attrezzo prima che venga inviato all'entrata della pompa idraulica.
2. Durante la sostituzione del filtro, posizionare un contenitore olio sotto il filtro per raccogliere eventuale olio.
3. Allentare il filtro dalla relativa base. Controllare l'eventuale presenza di detriti nei filtri usati.
4. Pulire la superficie di tenuta della base del filtro. Rimuovere tutta la guarnizione del filtro precedente.
5. Una volta scaricato tutto l'olio, applicare un sottile strato di olio sulla guarnizione del nuovo filtro.
6. Fissare i filtri con le mani. Quando le guarnizioni dei filtri entrano in contatto con la base, serrare gli elementi filtranti di ulteriori 270°.

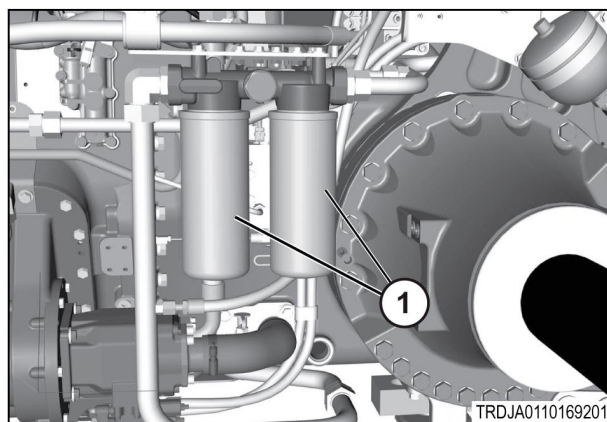

Fig. 53

4.12.3 Sostituzione del filtro di scarico della coppa dell'olio dell'attrezzo

Il circuito di scarico della coppa dell'olio è dotato di un apposito filtro (1). L'olio di ritorno viene filtrato prima dell'ingresso nel circuito di lubrificazione. Il filtro filtra particelle di dimensioni superiori a 25 micron. Il filtro si trova sul lato posteriore destro della macchina.

NOTA: Sostituire i filtri ogni 1000 ore di servizio.

1. Collocare un contenitore per l'olio sotto il filtro da sostituire. Durante la sostituzione del filtro, può verificarsi una piccola perdita di olio.
2. Allentare il filtro dalla relativa base. Controllare l'eventuale presenza di detriti nei filtri usati.
3. Pulire la superficie di tenuta della base del filtro. Rimuovere tutta la guarnizione del filtro precedente.
4. Una volta scaricato tutto l'olio, applicare un sottile strato di olio sulla guarnizione del nuovo filtro.
5. Fissare il filtro con le mani. Quando la guarnizione del filtro entra in contatto con la base del filtro, serrare l'elemento filtrante di ulteriori 270°.

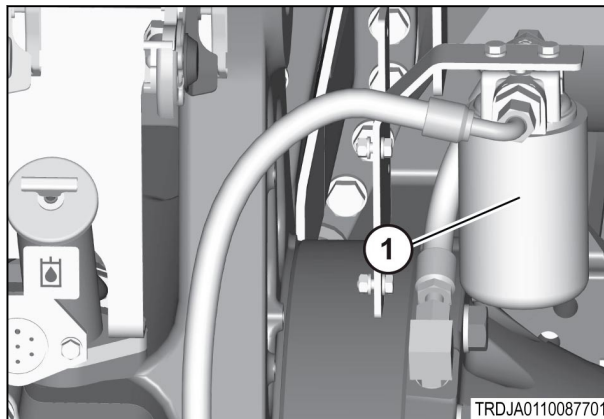

Fig. 54

4.12.4 Sostituzione del filtro di scarico della coppa dell'olio della pompa dello sterzo

NOTA: Sostituire i filtri ogni 1000 ore di servizio.

Il filtro di scarico del carter della pompa dello sterzo (1) si trova sul lato sinistro della macchina, verso la parte posteriore. Protegge la trasmissione da eventuali contaminazioni che potrebbero avvenire in seguito all'usura della pompa dello sterzo.

1. Prima di sostituire il filtro, rimuovere olio, sporco e altro materiale dall'area.
2. Collocare un contenitore per l'olio sotto il filtro da sostituire.
3. Allentare il filtro usato dalla relativa base.
4. Pulire la superficie di tenuta della base del filtro. Rimuovere tutta la guarnizione del filtro precedente.
5. Una volta scaricato tutto l'olio, applicare un sottile strato di olio sulla guarnizione del nuovo filtro.
6. Fissare il filtro con le mani. Quando la guarnizione del filtro entra in contatto con la base del filtro, serrare l'elemento filtrante di ulteriori 270°.

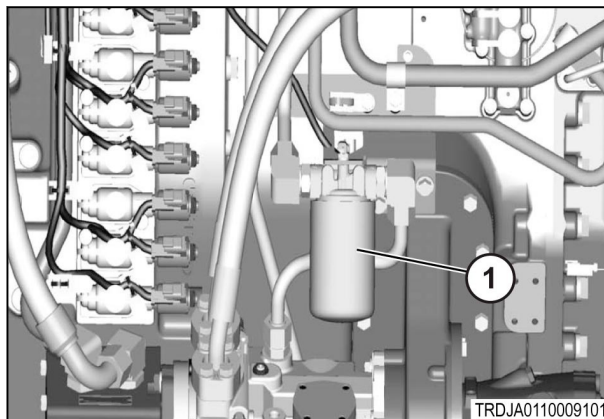

Fig. 55

4.12.5 Rimuovere il filtro di aspirazione

1. Scaricare il liquido dall'impianto idraulico.
2. Allentare e rimuovere i quattro bulloni (1) dal coperchio finale (2). Rimuovere il coperchio finale.

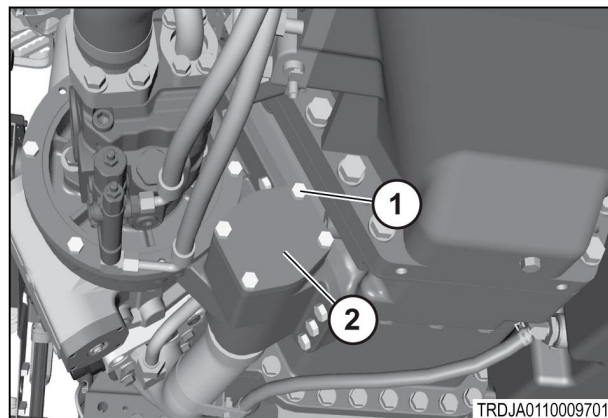

Fig. 56

3. Rimuovere il filtro di aspirazione (1) e lavarlo con un solvente pulito e non infiammabile. Controllare il filtro di aspirazione per verificare che non siano presenti sporcizia o detriti. Accertarsi di pulire sia l'interno che l'esterno del filtro di aspirazione.

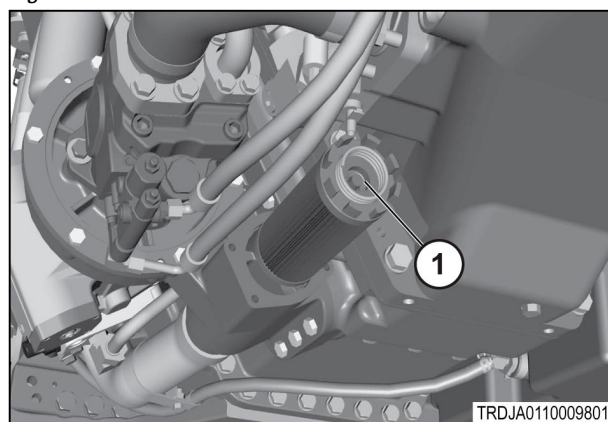

Fig. 57

4. **NOTA:** Pulire il filtro ogni 1.000 ore di funzionamento.

Sostituire il filtro (1) e il coperchio finale (2) con l'o-ring installato. Installare i bulloni del coperchio finale (3) e serrarli con una coppia di 55 Nm (41 lbf ft) .

NOTA: Prima di installare il tappo, accertarsi che il filtro sia correttamente inserito nella base.

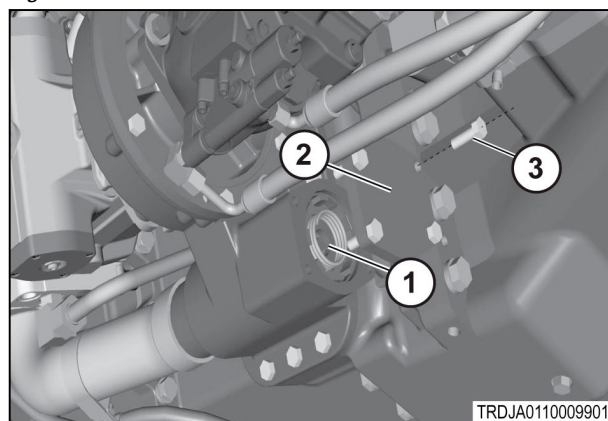

Fig. 58

4.12.6 Sostituzione dell'olio della trasmissione

ATTENZIONE: Olio e componenti surriscaldati possono provocare lesioni personali. Impedire a olio e componenti surriscaldati di venire a contatto con la pelle.

Procedura

1. Dopo la sostituzione dei filtri e la pulizia dello schermo, sostituire il tappo di scarico (1). Aggiungere l'olio tenendo conto della tabella capacità di riempimento delle viscosità dei lubrificanti.
2. Prima di avviare la macchina, accertarsi che lo spioncino sia completamente pieno di olio.

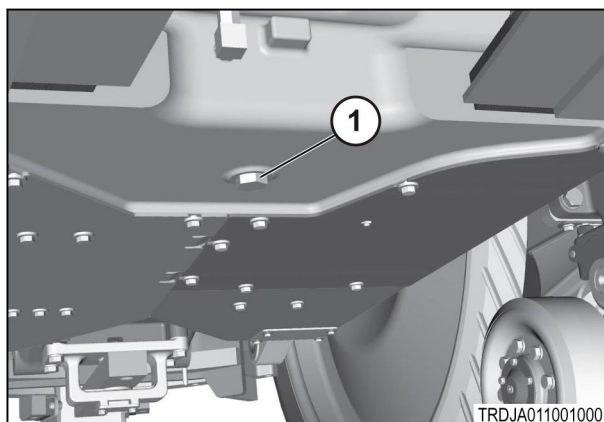

Fig. 59

3. Se il livello di olio non è pari o superiore alla parte superiore dello spioncino, rabboccare la trasmissione con l'olio raccomandato fino a portare il livello dell'olio al di sopra dello spioncino (1).

NOTA: Aggiungendo 3,8 litri (1 gal) di liquido idraulico, il livello nel vetro spia sale di 10 mm (0,39 in).

4. Avviare la macchina e far riscaldare l'olio finché la temperatura della trasmissione raggiunge un livello minimo di 50 °C (122 °F).
5. Potrebbe essere necessario installare le tubazioni idrauliche a circuito chiuso sulla valvola degli attrezzi o guidare la macchina per consentire il raggiungimento di tale temperatura.
6. Vedere la schermata del centro di gestione della macchina (MMC) - (2) per determinare la temperatura della trasmissione.
7. Dopo che la temperatura della trasmissione della macchina ha raggiunto il minimo di 50 °C (122 °F) :

- Parcheggiare la macchina su una superficie piana.
- Porre la macchina in posizione di stazionamento.
- Sollevare l'attacco a tre punti, se in dotazione.
- Spostare l'acceleratore del motore in posizione di folle.
- Prima di controllare il livello di olio, la macchina deve funzionare a regime minimo e in posizione stazionaria per un minimo di 5 minuti.

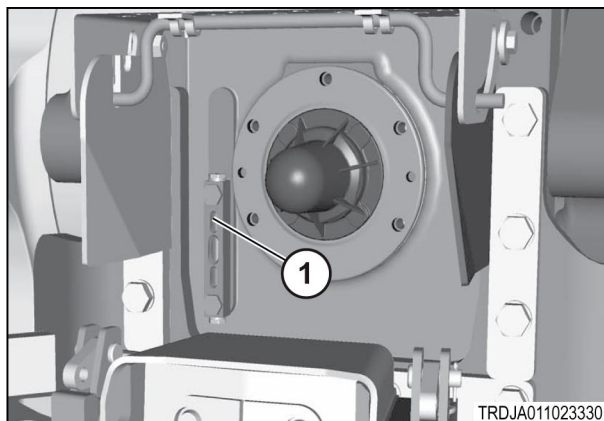

Fig. 60

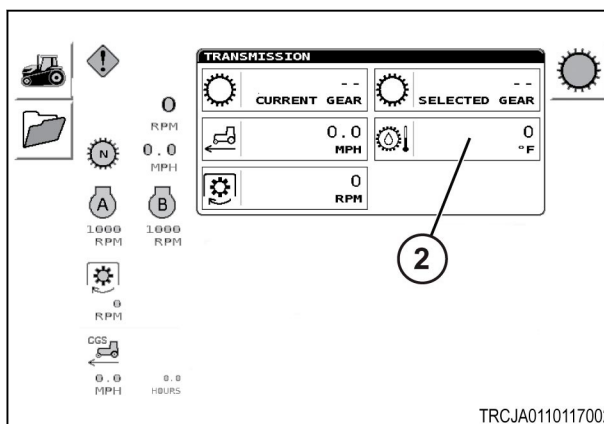

Fig. 61

8. Con la temperatura dell'olio della trasmissione compresa tra 50 °C (122 °F) e 60 °C (140 °F), il livello dell'olio deve essere nella posizione centrale dello spioncino (3).
9. **IMPORTANTE:** A 50 °C, il riempimento della trasmissione oltre la posizione centrale è considerato eccessivo.

Il livello dell'olio varia a seconda della temperatura dell'olio della trasmissione.

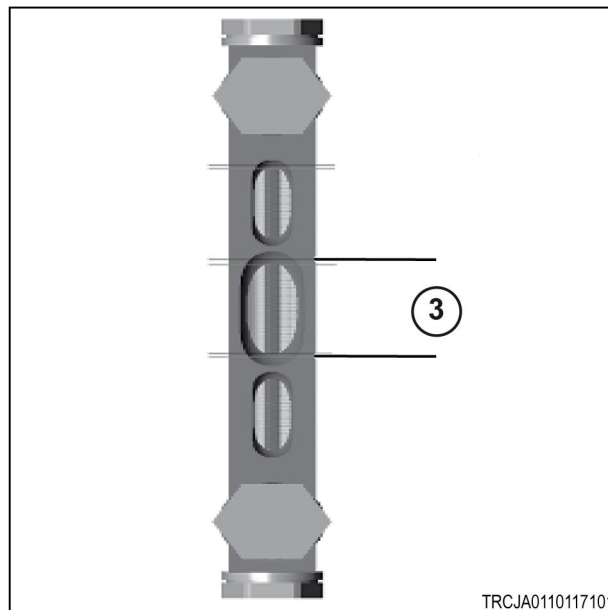

Fig. 62

10. Rimuovere il tappo di riempimento (1) per aggiungere l'olio corretto.

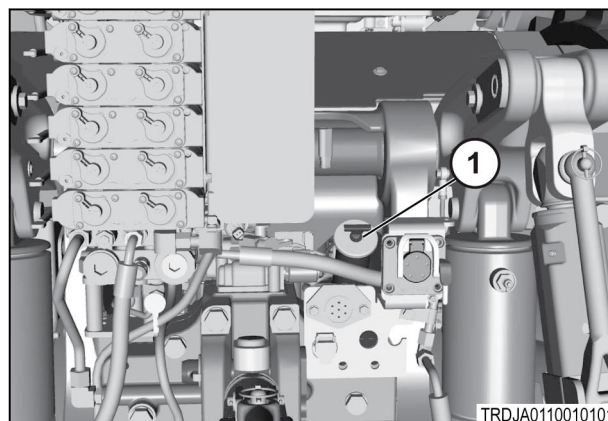

Fig. 63

4.13 Impianto idraulico - controllo e sostituzione dell'olio dell'impianto

4.13.1 Controllo dell'olio nell'impianto idraulico

ATTENZIONE: Olio e componenti surriscaldati possono provocare lesioni personali. Impedire a olio e componenti surriscaldati di venire a contatto con la pelle.

Procedura

1. Parcheggiare la macchina su una superficie solida e piana.
2. Prima di avviare la macchina, assicurarsi che lo spioncino sia completamente pieno di olio, durante un avviamento a freddo.
3. Se il livello di olio non è pari o superiore alla parte superiore dello spioncino, rabboccare con l'olio raccomandato fino a portare il livello dell'olio al di sopra dello spioncino (1).

NOTA: Aggiungendo 3,8 litri (1 gal) di liquido idraulico, il livello nel vetro spia sale di 10 mm (0,39 poll.).

4. Avviare la macchina e far riscaldare l'olio finché la temperatura della trasmissione raggiunge un livello minimo di 50 °C (122 °F).
5. Potrebbe essere necessario installare le tubazioni idrauliche a circuito chiuso sulla valvola degli attrezzi o guidare la macchina per consentire il raggiungimento di tale temperatura.
6. Vedere la schermata del centro di gestione della macchina (MMC) - (2) per determinare la temperatura della trasmissione.
7. Dopo che la temperatura della trasmissione della macchina ha raggiunto il minimo di 50 °C (122 °F) :

- Parcheggiare la macchina su una superficie piana.
- Mettere la macchina in posizione di parcheggio ed estrarre le chiavi.
- Sollevare l'attacco a tre punti, se in dotazione.
- Spostare l'acceleratore del motore in posizione di folle.
- Prima di controllare il livello di olio, la macchina deve funzionare al regime minimo e in posizione stazionaria per un minimo di cinque minuti.

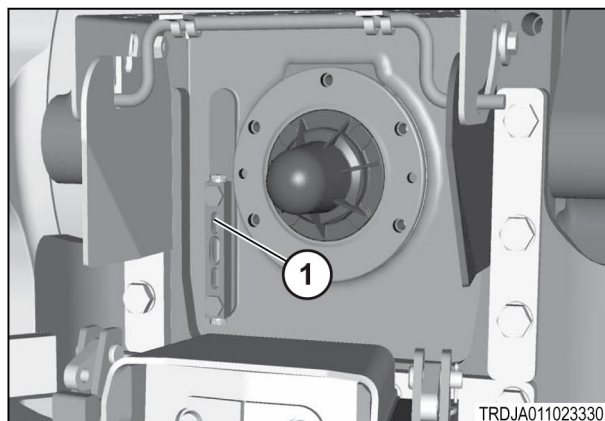

Fig. 64

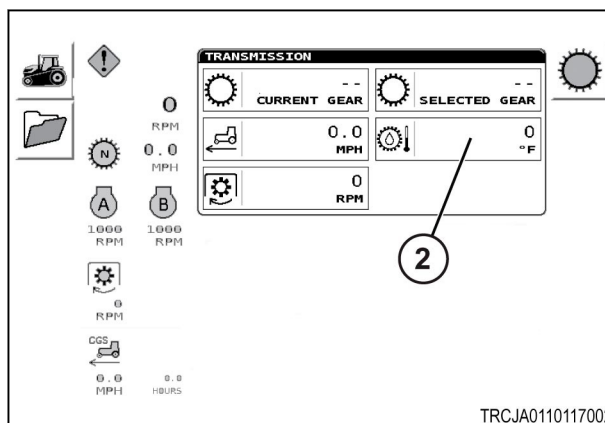

Fig. 65

8. **IMPORTANTE:** A 50 °C, il riempimento della trasmissione oltre la posizione centrale è considerato eccessivo.

Il livello dell'olio varia a seconda della temperatura dell'olio della trasmissione. Con la temperatura dell'olio della trasmissione compresa tra 50 °C (122 °F) e 60 °C (140 °F), il livello di olio deve essere a metà della finestrella dello spioncino (3).

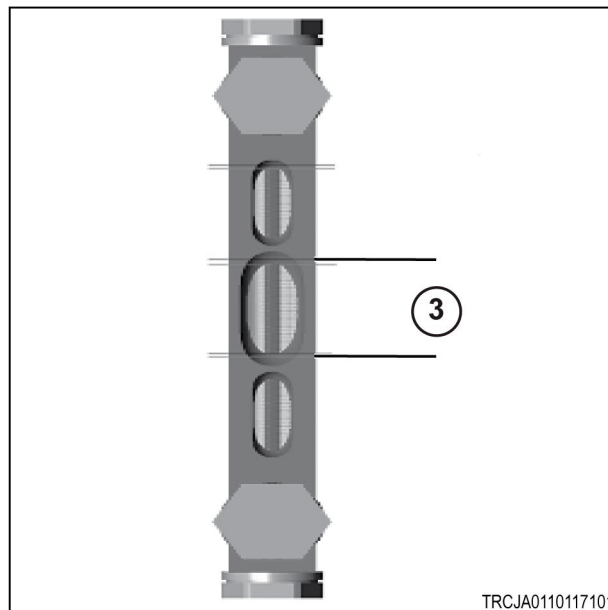

Fig. 66

9. Rimuovere il tappo di riempimento (1) per aggiungere la quantità di olio corretta.

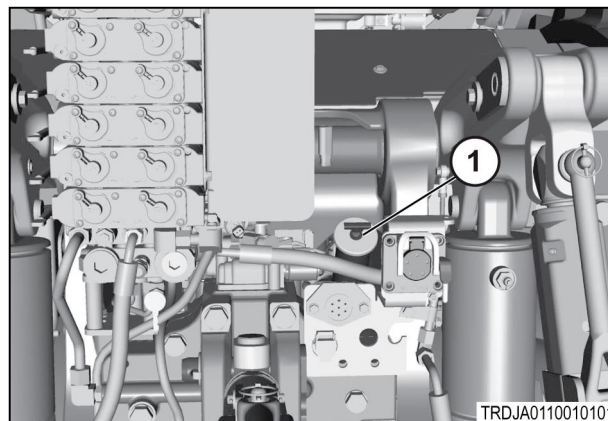

Fig. 67

4.13.2 Sostituzione dell'olio dell'impianto idraulico

NOTA: Prima di cambiare l'olio idraulico su una macchina dotata di un attacco a tre punti, accertarsi di abbassare i bracci di traino.

NOTA: Avviare e fare funzionare la macchina per un periodo compreso tra cinque e dieci minuti, oppure fino al raggiungimento di una temperatura di almeno 30 °C (86 °F).

Procedura

1. Parcheggiare la macchina su una superficie piana e solida.
Quando è possibile, parcheggiare la macchina con la parte anteriore leggermente più bassa rispetto alla parte posteriore.

2. Arrestare il motore prima di scaricare l'olio dell'impianto idraulico.
3. Rimuovere lentamente il tappo di riempimento (1) per eliminare la pressione dall'impianto idraulico.

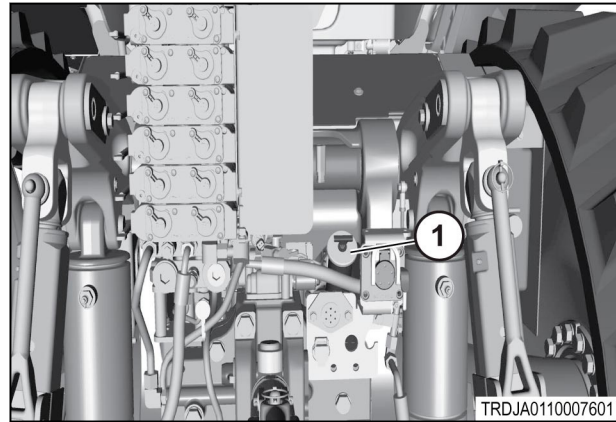

Fig. 68

4. Rimuovere il tappo di scarico dell'olio (1).
5. Scaricare l'olio idraulico in un contenitore adatto.

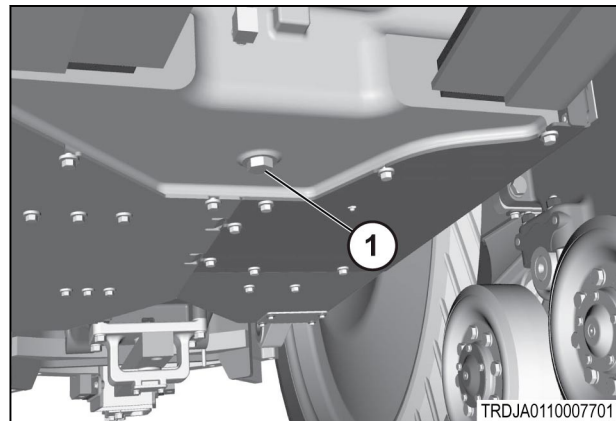

Fig. 69

4.14 Motore

4.14.1 Sostituzione del filtro aria motore

ATTENZIONE:

Nella sporcizia accumulata sugli elementi filtranti possono essere presenti residui chimici. Non inalare la polvere. Indossare i guanti e la protezione delle vie respiratorie quando si esegue la manutenzione degli elementi filtranti.

IMPORTANTE:

Dopo la pulizia del filtro la garanzia non è più valida.

NOTA:

Non tentare mai di pulire un filtro di sicurezza. Sostituirlo dopo tre cambi del filtro principale.

Procedura

1. Sganciare le fasce (1) e rimuovere il coperchio del filtro aria (2).
2. Controllare ogni giorno l'indicatore di intasamento del filtro dell'aria (3).

NOTA:

L'indicatore è predisposto dal costruttore per mostrare quando è necessaria la manutenzione. Ripristinare l'indicatore dopo aver eseguito la manutenzione premendo il pulsante superiore di azzeramento.

3. Controllare ogni giorno i gomiti di gomma e le fascette per tubi flessibili sull'impianto di aspirazione dell'aria.
4. Se danneggiato, sostituire l'elemento filtrante del filtro aria (4) con un nuovo elemento filtrante.
5. Sostituire l'elemento filtrante del filtro aria se le guarnizioni sono danneggiate o mancanti.
6. Sostituire l'elemento del filtro dell'aria con un elemento nuovo ogni anno.

IMPORTANTE:

Rimuovere l'elemento filtrante del filtro aria, solo in caso di sostituzione. Sostituire il filtro aria quando è sporco. Non pulire il filtro.

7. Installare l'elemento filtrante del filtro aria.

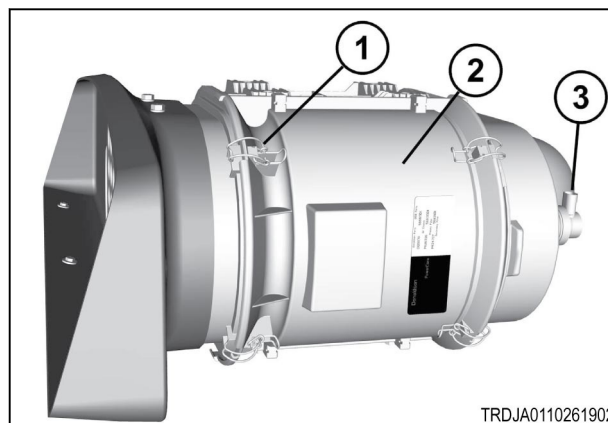

Fig. 70

4.14.2 Sostituzione del prefiltro e dei filtri del carburante

ATTENZIONE:

Le perdite o il versamento di carburante sulle superfici surriscaldate o sui componenti elettrici possono provocare un incendio. Per impedire possibili lesioni, portare l'interruttore di avviamento su Off e rimuovere la chiave durante la sostituzione dei filtri carburante o dell'elemento del separatore d'acqua. Rimuovere immediatamente eventuali versamenti.



AVVERTENZA:

Il fluido pressurizzato in uscita può penetrare nella pelle e causare lesioni gravi. Rilasciare la pressione prima di scollegare le tubazioni carburante o di altro tipo. Prima di applicare la pressione, serrare tutti i raccordi. Mantenere le mani e il corpo lontani dai fori e dagli ugelli che espellono fluidi ad alta pressione. Utilizzare un cartone o un pezzo di legno per ricercare eventuali perdite. Non effettuare l'operazione a mani nude.

IMPORTANTE:

Intervenire con cautela e accertarsi che i liquidi non fuoriescano durante le operazioni di ispezione, manutenzione, prova, regolazione e riparazione. Predisporre contenitori adeguati a raccogliere il liquido prima di aprire un vano o disassemblare i componenti contenenti fluidi. Smaltire tutti i fluidi in conformità alle disposizioni e alle normative locali.

NOTA:

Sostituire gli elementi del filtro carburante a intervalli di 800 ore o se indicato dal codice errore.

NOTA:

Fare riferimento al manuale di funzionamento del motore per informazioni complete.

IMPORTANTE:

La garanzia del motore è valida solo se vengono utilizzati elementi del filtro carburante AGCO Power Diesel originali.

Procedura

1. Pulire i filtri carburante e la zona circostante.
 2. Chiudere la valvola carburante (5).
 3. Scaricare il prefiltra (2).
 4. Scollegare il connettore del rilevatore acqua del prefiltra (1).
 5. Ruotare l'elemento filtrante (2) in senso antiorario e rimuovere l'elemento dalla staffa di montaggio. Raccogliere il carburante in un contenitore adeguato.
 6. Staccare il sensore dell'acqua (3) dall'estremità inferiore del prefiltra.
-
7. Rimuovere il filtro principale (4) in un modo simile.
 8. Fissare il sensore dell'acqua (3) sull'estremità inferiore del prefiltra.
 9. Lubrificare la guarnizione O-ring dell'elemento filtrante (6) con carburante pulito.
 10. Riempire l'involucro esterno dell'elemento filtrante (7) con carburante pulito (8).
 11. Ruotare l'elemento filtrante sulla staffa di montaggio.
 12. Collegare il connettore del rilevatore acqua (1).
 13. Il filtro principale (4) viene montato in modo simile.
 14. Aprire la valvola carburante.
 15. Adescare l'impianto di alimentazione. Vedere l'adescamento dell'impianto di alimentazione.
 16. Avviare il motore e assicurarsi che non ci siano perdite.

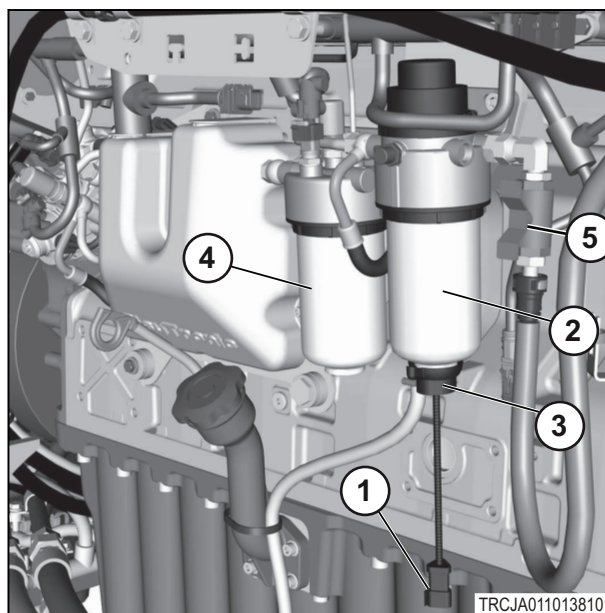

Fig. 71



Fig. 72

4.14.3 Riempimento dell'impianto di alimentazione

1. Pulire il tappo di riempimento (1) e l'area circostante.
2. Rimuovere il tappo di riempimento (1) sollevando la leva, quindi ruotare la leva in senso antiorario. Sollevare per rimuovere. Non tentare di ruotare completamente il tappo per rimuoverlo. Il tappo si disinserisce dal serbatoio del carburante solo sollevando e ruotando la leva.

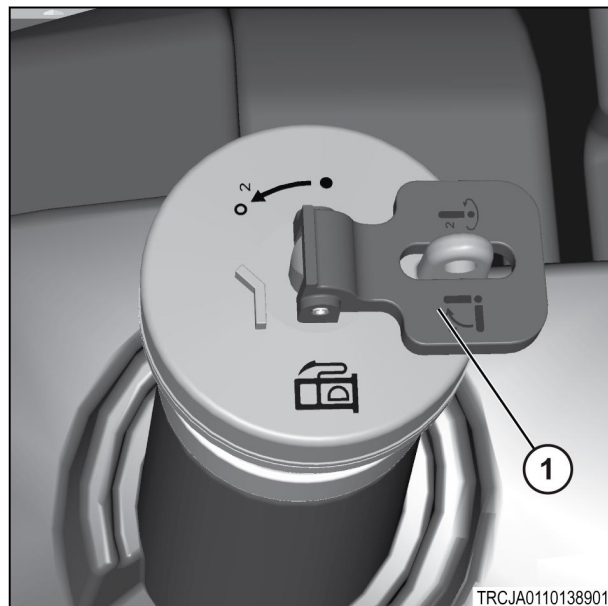

Fig. 73

4.14.4 Coppa dell'olio motore

ATTENZIONE: *Olio e componenti surriscaldati possono provocare lesioni personali. Impedire a olio e componenti surriscaldati di venire a contatto con la pelle.*

IMPORTANTE: *Non riempire con poco o troppo olio la coppa dell'olio motore. Entrambe le condizioni possono provocare danni al motore.*

NOTA: *Per informazioni dettagliate in merito agli intervalli del cambio olio e della manutenzione del motore, consultare il manuale per l'operatore del motore.*

Procedura

1. Parcheggiare la macchina su una superficie piana e solida.
2. Arrestare il motore prima di controllare il livello dell'olio nel motore.
3. Lasciar raffreddare l'olio per cinque minuti.
4. Controllare l'astina di livello (2) con il motore fermo.
5. Mantenere il livello dell'olio motore tra i contrassegni Add (Aggiungere) e Full (Pieno).
6. Se il livello dell'olio motore è basso, aggiungere olio.

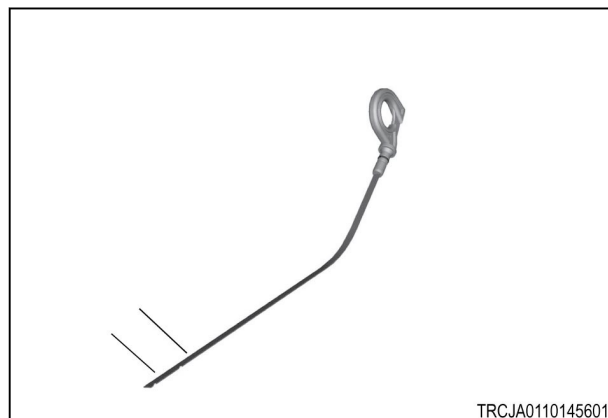

Fig. 74

7. Rimuovere il tappo di rifornimento olio (1). Due punti per la manutenzione.
8. Aggiungere il corretto tipo di olio motore.
9. Aggiungere olio finché il livello dell'olio motore sia compreso tra i contrassegni Add (Aggiungere) e Full (Pieno) sull'astina di livello.
10. Avviare il motore e lasciarlo in funzione per cinque minuti; verificare la presenza di eventuali perdite.
11. Spegner il motore; dopo cinque minuti controllare il livello dell'olio motore sulla relativa astina. Mantenere il livello dell'olio motore tra i contrassegni Add (Aggiungere) e Full (Pieno).

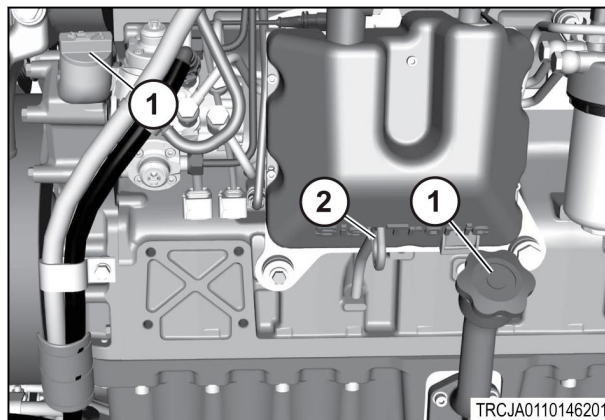

Fig. 75

4.14.5 Sostituzione dell'olio motore e del relativo filtro

NOTA: Riempire con olio nuovo fino al livello prescritto (contrassegno superiore sull'astina di livello) attraverso l'apposito foro. Prendere nota della capacità del filtro dell'olio.

Procedura

1. Parcheggiare la macchina su una superficie piana e solida.
2. Arrestare il motore. Porre la macchina in posizione di stazionamento. Togliere la chiave e portarla con sé.
3. Lasciar raffreddare l'olio per cinque minuti.
4. Rimuovere il tappo di scarico. Scaricare l'olio in un contenitore adatto.

Vi sono tre tappi di scarico (1) per comodità.

Nella cassetta degli attrezzi è incluso un tubo flessibile di manutenzione, che può essere fissato alla valvola ecologica (2). Quando il tubo flessibile è fissato, apre la valvola per avviare il flusso dell'olio.

5. Quando la coppa dell'olio è vuota, rimontare il tappo.

Portare l'olio usato presso un punto di raccolta appropriato.

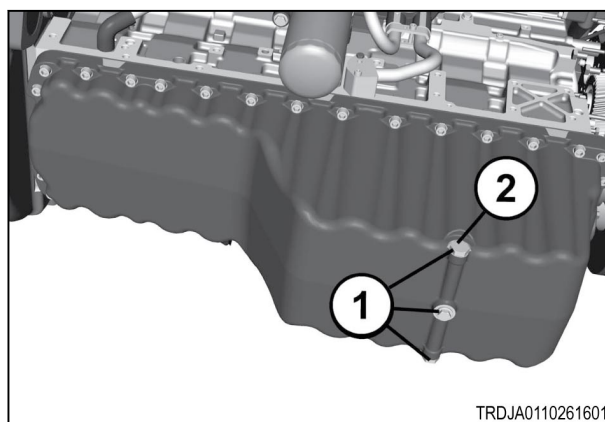

Fig. 76

6. Prima di rimuovere il filtro dell'olio, pulire l'area circostante. Svitare il filtro dell'olio motore (1) dalla relativa base.

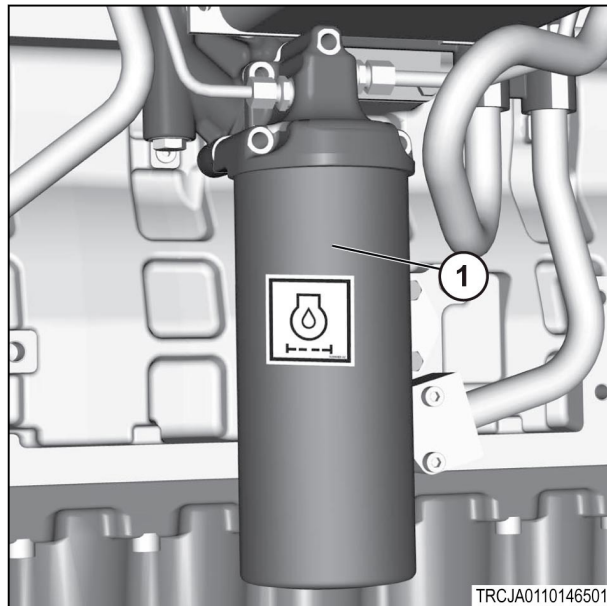

Fig. 77

7. **NOTA:** La garanzia del motore è valida solo se vengono utilizzati filtri dell'olio AGCO POWER Diesel originali.

Pulire la superficie di tenuta (2). Accertarsi di rimuovere tutta la guarnizione del filtro dell'olio.

8. Applicare un sottile strato di olio motore pulito sulle guarnizioni del filtro olio nuovo (2).
9. Installare manualmente il nuovo filtro dell'olio.
10. Quando la guarnizione del filtro tocca la base del filtro, serrare l'elemento filtrante ruotando di ulteriori 270 gradi (3/4 di giro).
Rimuovere eventuale olio presente sul telaio.
11. Avviare il motore. Non aumentare la velocità del motore.
12. Accertarsi che non siano presenti perdite di olio dal filtro.

Portare il filtro usato presso un punto di raccolta appropriato.

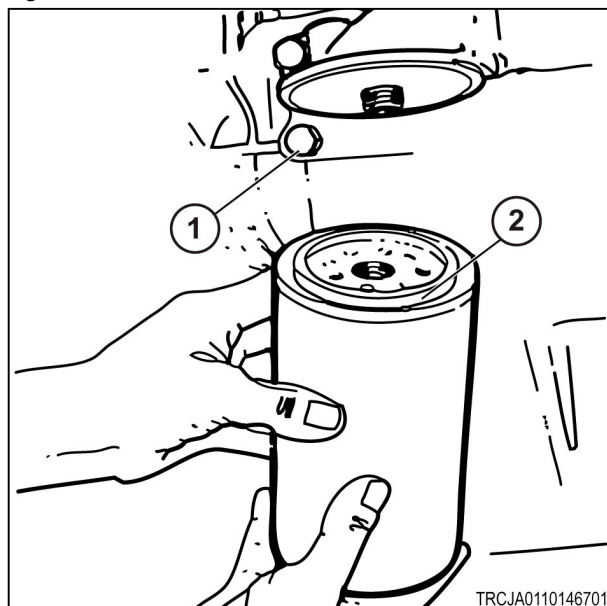

Fig. 78

4.14.5.1 Ispezione dei filtri usati

Usare una taglierina per filtri per aprire l'elemento filtrante (1). Allargare le pieghe del filtro e controllare se sono presenti detriti metallici o di altro tipo. La presenza di una quantità eccessiva di detriti nel filtro indica un possibile guasto.

Se la quantità di detriti nell'elemento filtrante è ridotta, si tratta di un'usura normale dovuta all'attrito. Se si rileva un'eccessiva quantità di detriti, rivolgersi al concessionario per ulteriori analisi.

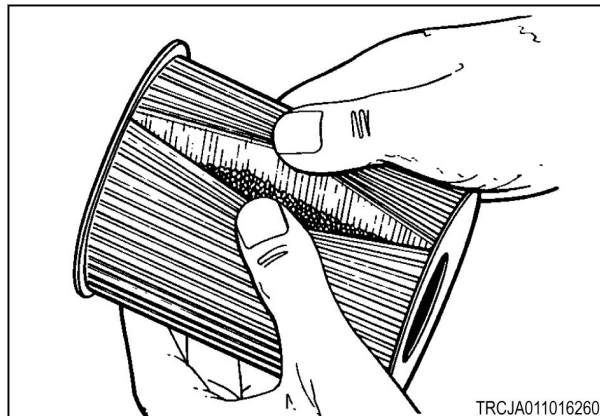

Fig. 79

4.14.6 Luce di prelievo del campione di olio motore

Il prelievo di campioni di olio è il modo migliore per controllare le condizioni dell'olio nella macchina. Luce (1).

Per i contenitori e le procedure di prelievo dei campioni, rivolgersi al concessionario.

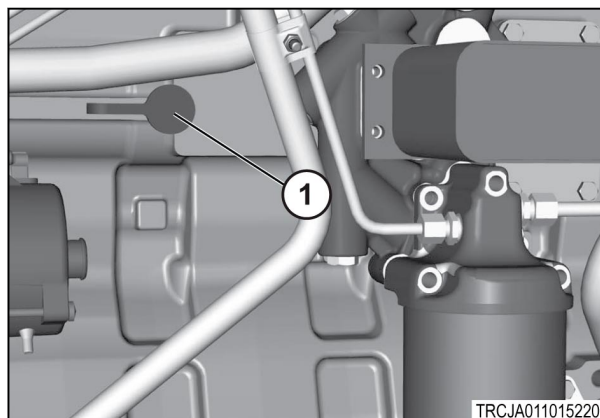

Fig. 80

4.14.7 Cinghie del motore

IMPORTANTE: Assicurarsi che non sia possibile avviare il motore durante la sostituzione della cinghia. Scollegare la batteria prima di effettuare l'intervento.

Controllare la tensione delle cinghie del motore ogni 250 ore di esercizio.

Il motore è dotato di un tenditore lineare caricato a molla (1) e di un tenditore rotante (2). Il tenditore tende la cinghia automaticamente durante il funzionamento.

Controllare la cinghia visivamente. Se usurata, sporca d'olio o danneggiata, sostituire la cinghia. (Vedere il manuale di manutenzione e di funzionamento del motore).

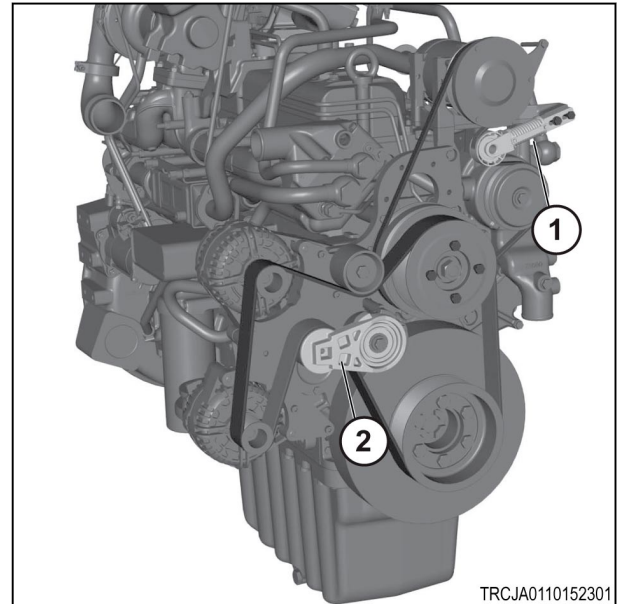

Fig. 81

4.14.8 Rimuovere le protezioni della ventola del motore

NOTA: Le parole destra e sinistra utilizzate nel presente manuale si intendono dalla postazione dell'operatore guardando fuori dal parabrezza.

1. Per rimuovere i bulloni che fissano la protezione del motore sul lato sinistro (1), ruotare i bulloni in senso antiorario.

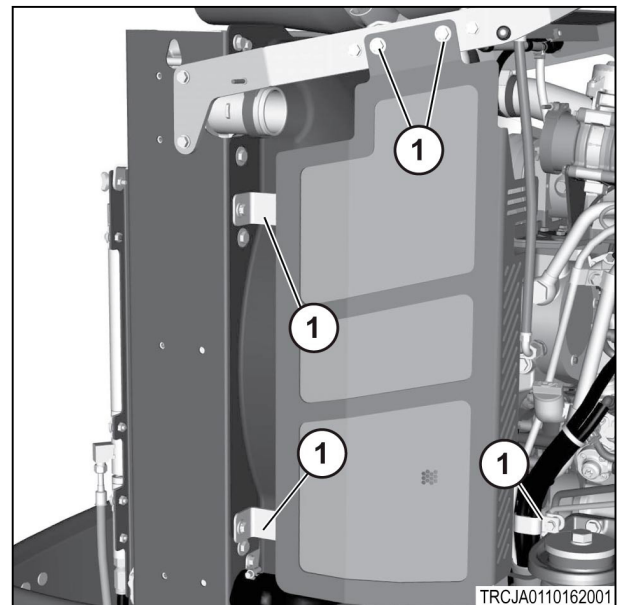

Fig. 82

2. Per rimuovere i bulloni che fissano la protezione del motore sul lato destro (1), ruotare i bulloni in senso antiorario.

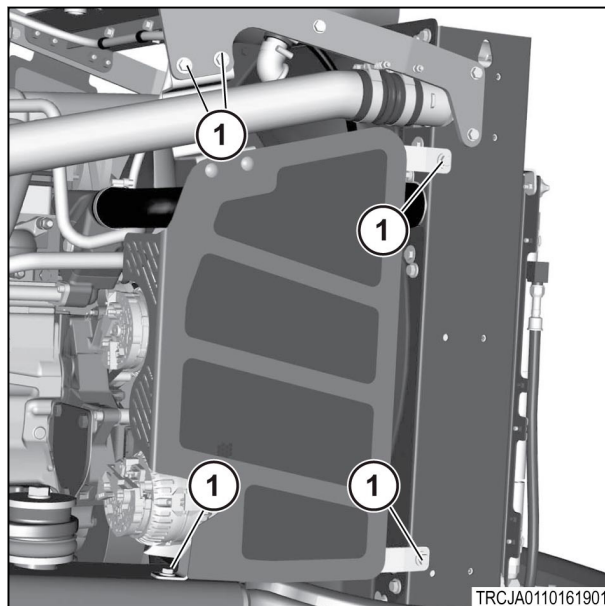

Fig. 83

4.14.9 Temperatura del motore

L'usura risulta maggiore quando il motore funziona a freddo.

Far riscaldare il motore rapidamente con un carico leggero per un paio di minuti dopo l'avviamento.

Non si deve applicare un carico eccessivamente pesante e la rotazione non deve superare 2.000 giri/min quando la temperatura del motore è inferiore a 50 °C (122 °F) .

4.14.10 Apertura del coperchio motore

1. Per aprire il coperchio motore, tirare lentamente il fermo (1) verso l'esterno.
2. Sollevare e sganciare la fascia di gomma (2) dal coperchio motore.
Sganciare i fermi e le fasce di gomma sull'altro lato della macchina.
3. Usare la maniglia (3) per sollevare il coperchio motore.

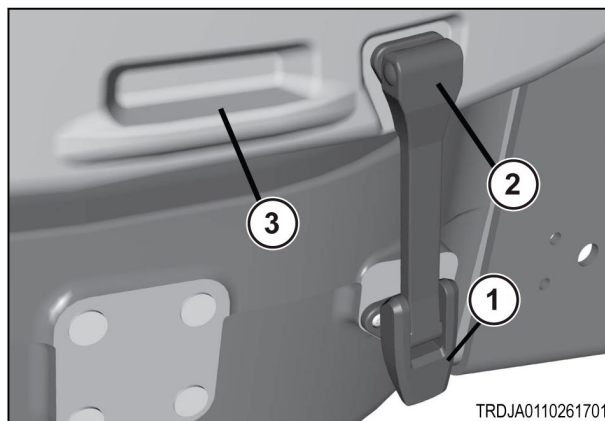

Fig. 84

4.15 Smontaggio e installazione della cinghia a serpentina

4.15.1 Rimozione della cinghia a serpentina principale



ATTENZIONE:

Componenti roventi possono bruciare. Rischio di gravi lesioni personali. Attendere che il motore e i componenti si raffreddino prima di eseguire interventi di manutenzione.

Procedura

1. Parcheggiare la macchina su una superficie solida e orizzontale. Arrestare il motore, applicare il freno di stazionamento e portare la chiave con sé.
2. Girare la chiave dell'interruttore di scollegamento batteria (1) in senso antiorario per scollegare l'alimentazione della batteria.

NOTA:

L'interruttore di scollegamento della batteria è mostrato in posizione On.

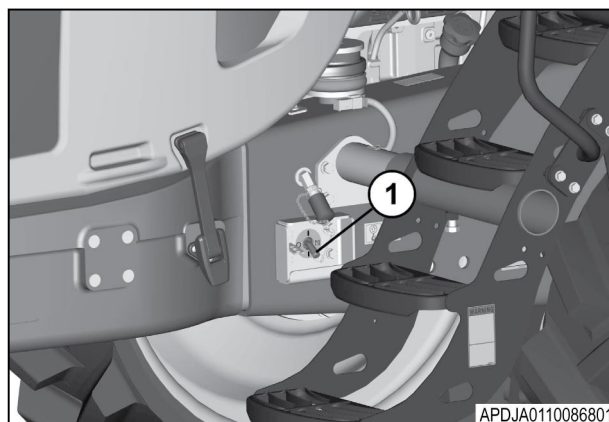

Fig. 86

3. Rimuovere la chiave dell'interruttore di scollegamento batteria (1).

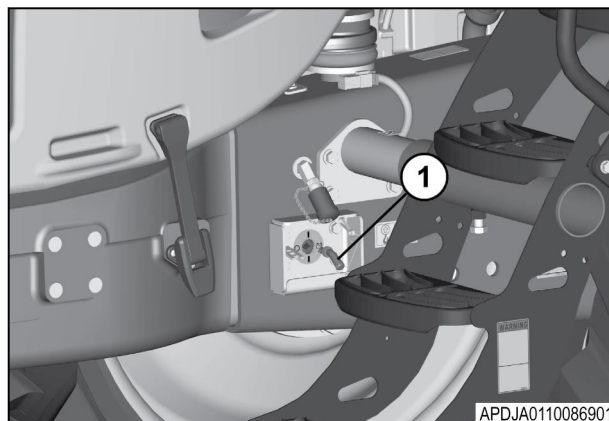



Fig. 87

4.  **AVVERTENZA:**
Aprire in modo sicuro il coperchio del motore. La chiusura del coperchio del motore crea un punto di schiacciatura che può causare gravi lesioni.

Rilasciare entrambi i fermi laterali (1) e aprire completamente il coperchio del motore.

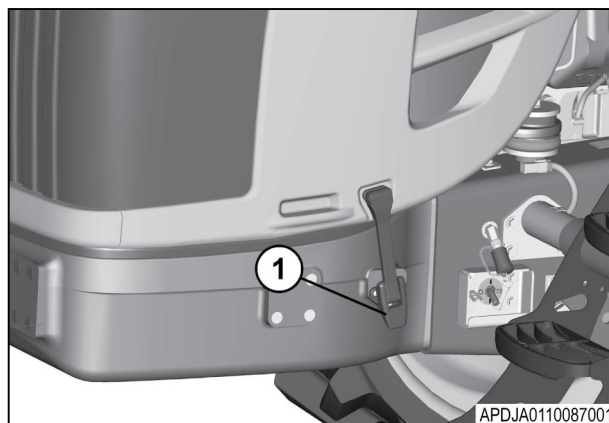

Fig. 88

5. Rimuovere la bulloneria (1) e lo schermo laterale destro del motore (2).

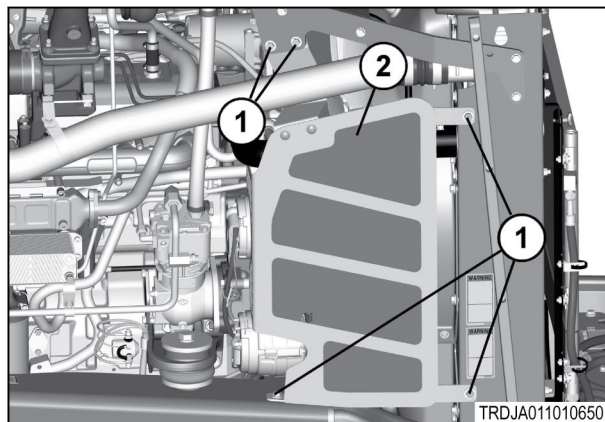

Fig. 89

6. Scollegare il cavo dalla frizione della ventola.

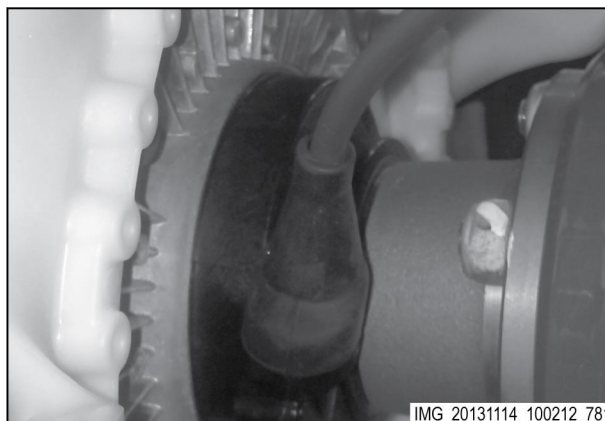



Fig. 90

7.  **ATTENZIONE:**
Attrezzature o componenti soggetti alla tensione della molla possono causare lesioni. Prestare attenzione durante l'allentamento della tensione della cinghia.

Installare una barra da 3/4 di pollice nell'attacco quadrato (1) del tendicinghia a serpentina principale (2). Spingere in senso antiorario e rimuovere la cinghia a serpentina (3) dalle pulegge. Rilasciare lentamente il tendicinghia in posizione di folle. Staccare la barra. Rimuovere la cinghia, facendola scorrere sopra la ventola.

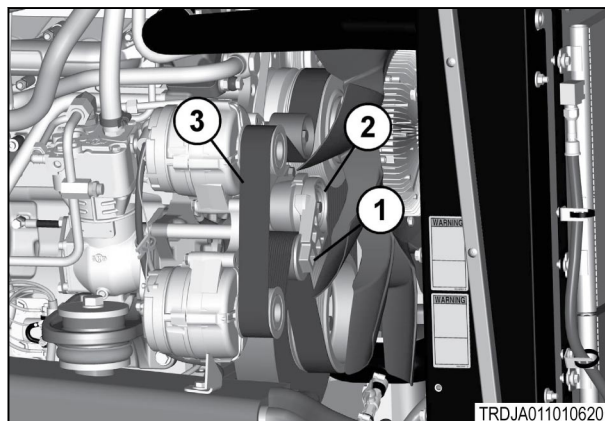

Fig. 91

4.15.2 Installazione della cinghia a serpentina principale

Procedura

1. Percorso della cinghia a serpentina principale.

NOTA:

Alcuni componenti sono stati rimossi per maggiore chiarezza.

2. Montare la cinghia a serpentina principale (3) intorno alla ventola. Montare la cinghia a serpentina principale su tutte le pulegge ad eccezione della puleggia dell'alternatore (4). Posizionare correttamente la cinghia nelle scanalature della puleggia.

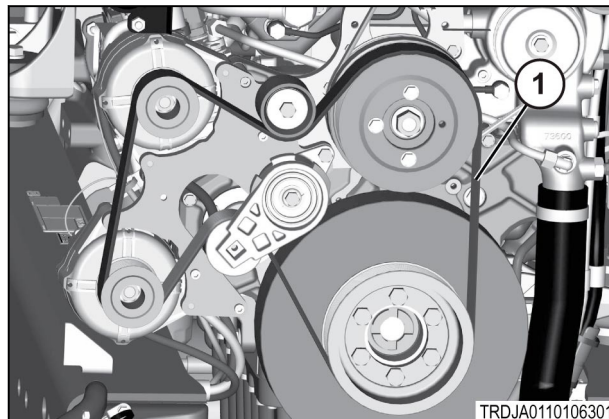

Fig. 92

- 3.



ATTENZIONE:

Attrezzature o componenti soggetti alla tensione della molla possono causare lesioni. Prestare attenzione durante l'allentamento della tensione della cinghia.

Installare una barra da 3/4 di pollice nel foro dell'attacco quadrato (1) del tendicinghia a serpentina principale (2). Spingere l'attacco in senso antiorario e montare la cinghia principale (3) sulla puleggia dell'alternatore (4). Posizionare correttamente la cinghia nelle scanalature della puleggia. Allentare lentamente la tensione fino al contatto tra il tendicinghia (2) e la cinghia (3). Rimuovere la barra da 3/4 di pollice.

NOTA:

Garantire spazio sufficiente per l'oscillazione della barra da 3/4 di pollice per consentire il posizionamento del tendicinghia in folle.

4. Collegare il cavo della frizione.

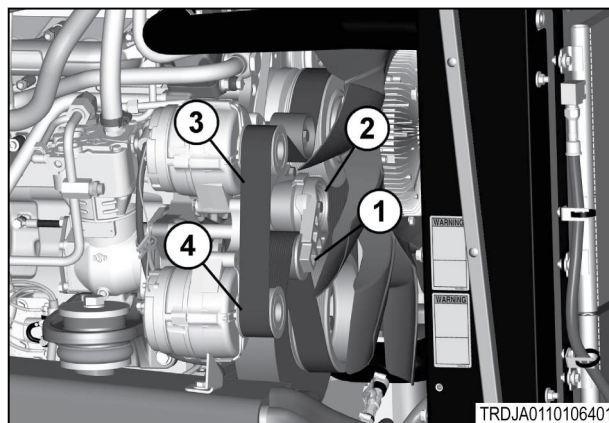

Fig. 93

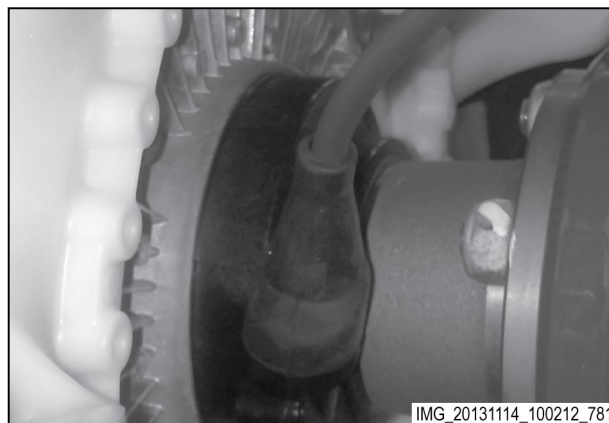

Fig. 94

5. Fissare lo schermo laterale destro del motore (2) sulla macchina con la bulloneria (1).

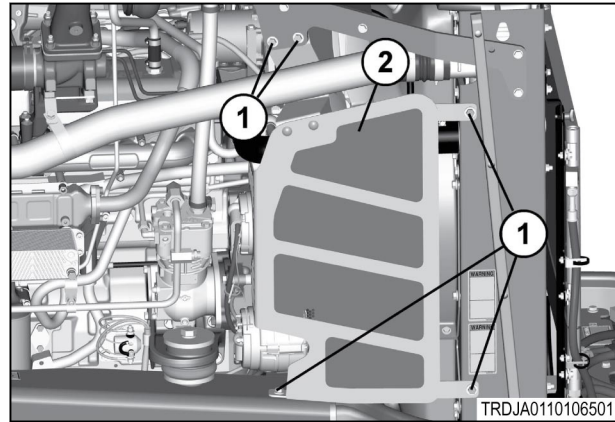

Fig. 95

6. Chiudere il cofano motore. Fissare il fermo (1) al riscontro su entrambi i lati del telaio.

IMPORTANTE:

Accertarsi di agganciare i fermi su entrambi i lati del coperchio motore.

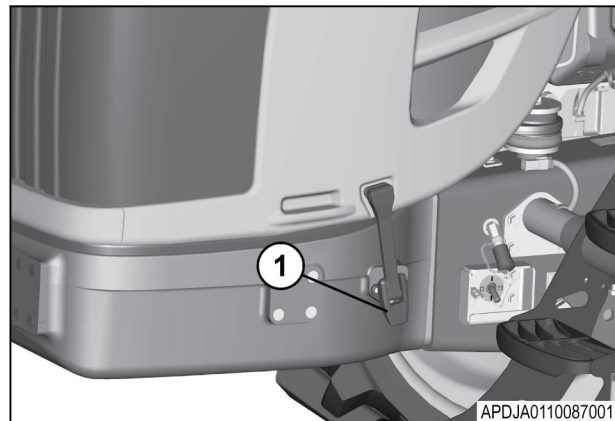

Fig. 96

7. Installare la chiave dell'interruttore di scollegamento batteria (1).

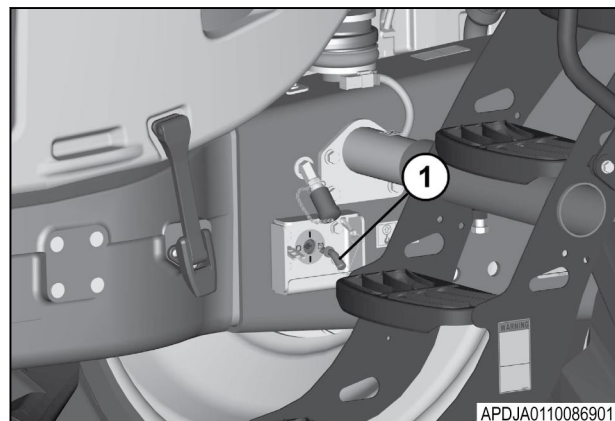

Fig. 97

8. Girare la chiave dell'interruttore di scollegamento batteria (1) in senso orario per collegare l'alimentazione.

NOTA:

L'interruttore di scollegamento della batteria è mostrato in posizione On.

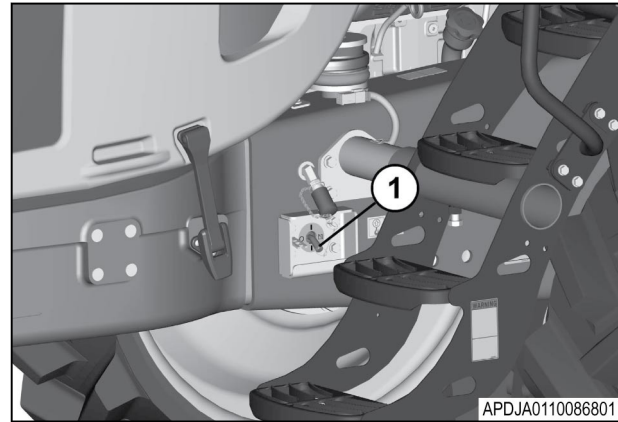

Fig. 98

4.16 Smontaggio e installazione della batteria

4.16.1 Rimozione delle batterie

WARNING : Le batterie al piombo producono gas esplosivi e infiammabili. Tenere le scintille e le fiamme lontane dalla batteria. L'acido solforico nell'elettrolita della batteria è velenoso. Indossare attrezzature di protezione personale idonee quando si lavora con le batterie. È abbastanza forte da bruciare la pelle, praticare dei fori nei vestiti e causare la cecità nel caso venga spruzzato negli occhi. Se l'acido entra in contatto con gli occhi, la pelle o i vestiti, risciacquare immediatamente con acqua. Se l'acido entra in contatto con gli occhi, rivolgersi immediatamente a un medico.



AVVERTENZA:

Accertarsi di indossare attrezzature di protezione personale idonee per la manipolazione delle batterie.

NOTA: Parcheggiare la macchina su una superficie solida e piana. Arrestare il motore, applicare il freno di stazionamento e portare la chiave con sé.

1. Girare la chiave dell'interruttore di scollegamento batteria (1) in senso antiorario per scollegare l'alimentazione della batteria.

NOTA: L'interruttore di scollegamento della batteria è mostrato in posizione On.

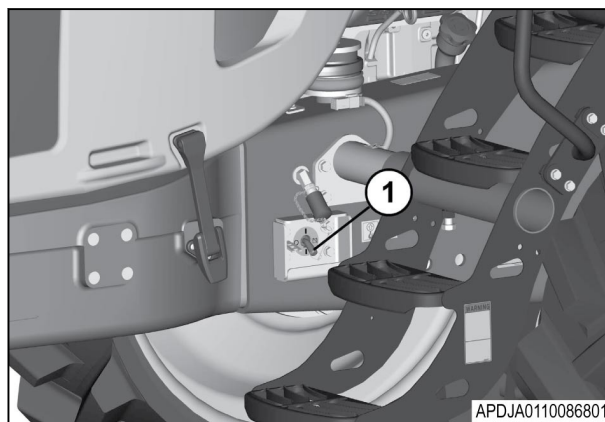

Fig. 99

2. Rimuovere la chiave dell'interruttore di scollegamento batteria (1).

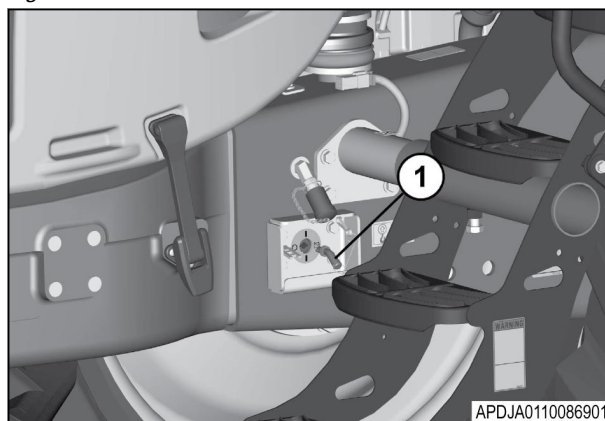

Fig. 100

- Rilasciare entrambi i fermi laterali (1) e aprire completamente il coperchio motore (2).



AVVERTENZA:
Aprire in modo sicuro il coperchio del motore. La chiusura del coperchio del motore crea un punto di schiacciatura che può causare gravi lesioni.

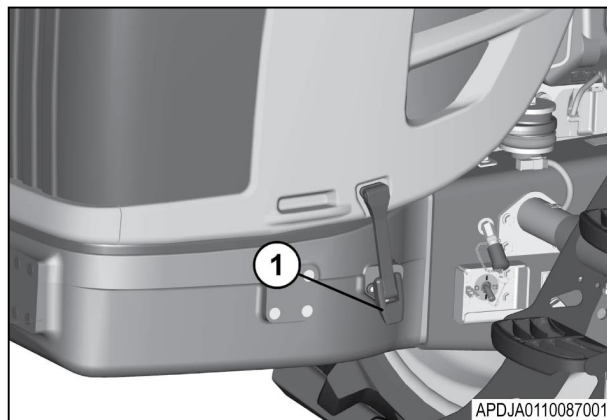

Fig. 101

- Sollevare le cuffie dei terminali (2) e allentare i dadi sui morsetti dei terminali. Rimuovere il cavo positivo (1). Rimuovere il distanziale di rotazione (3) secondo necessità.

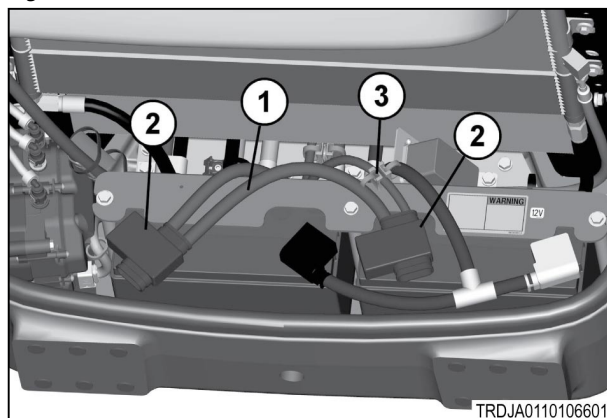

Fig. 102

- Sollevare le cuffie dei terminali (1) e allentare i dadi sui morsetti dei terminali. Rimuovere i cavi negativi (2).

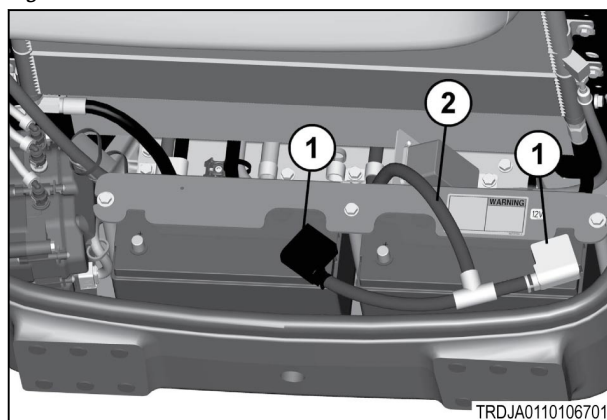

Fig. 103

- Rimuovere i tre bulloni (1) e il supporto della batteria (2).

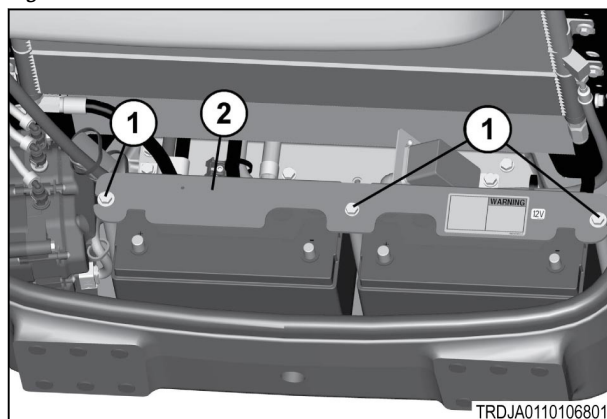

Fig. 104

7. Rimuovere le batterie (1) e posizionare su una superficie piana e asciutta.

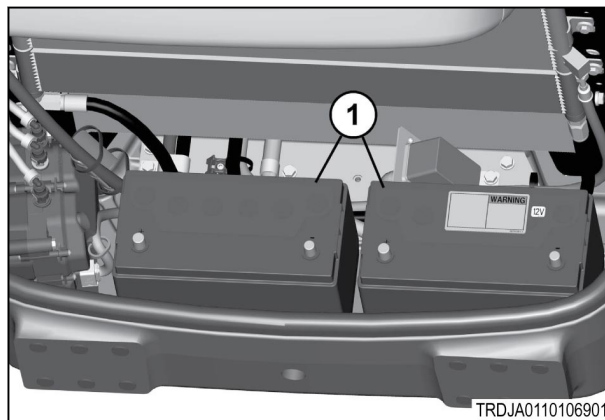

Fig. 105

4.16.2 Installazione delle batterie

ATTENZIONE: Le batterie al piombo producono gas esplosivi e infiammabili. Tenere le scintille e le fiamme lontane dalla batteria. L'acido solforico nell'elettrolita della batteria è velenoso. È abbastanza forte da bruciare la pelle, praticare dei fori nei vestiti e causare la cecità nel caso venga spruzzato negli occhi. Se l'acido entra in contatto con gli occhi, la pelle o i vestiti, risciacquare immediatamente con acqua. Se l'acido entra in contatto con gli occhi, rivolgersi immediatamente a un medico.



AVVERTENZA:

Accertarsi di indossare attrezzature di protezione personale idonee per la manipolazione delle batterie.

1. Installare le batterie (1) nel telaio della macchina.

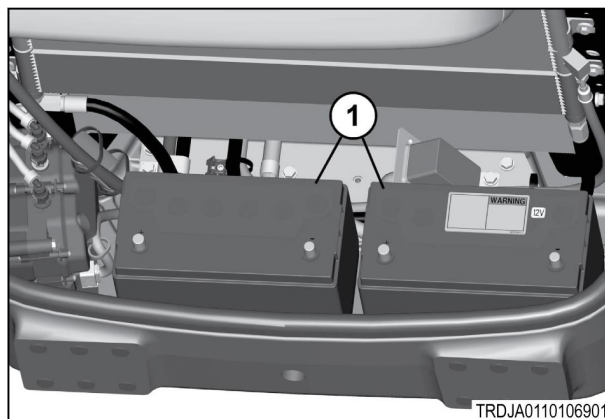

Fig. 106

2. Fissare il supporto della batteria (2) e la bulloneria con i distanziali (1) sul telaio. Serrare i bulloni a 8 Nm (71 lbf in) .

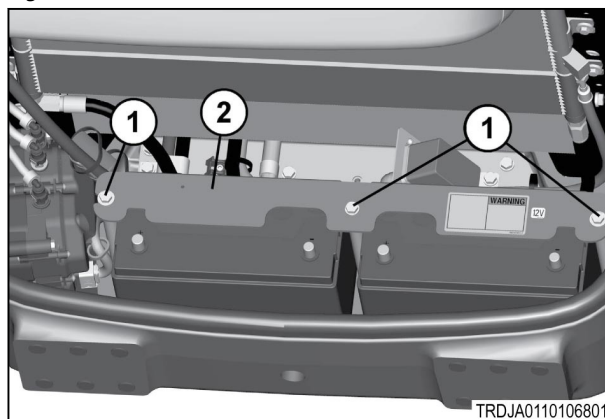

Fig. 107

3. Installare il cavo positivo (1) sui terminali e serrare i dadi sui morsetti a 7,2 Nm (5,3 lbf ft). Installare i coperchi dei terminali (2) sui morsetti dei terminali. Utilizzare la fascetta del tubo flessibile (3) per fissare il tubo flessibile.

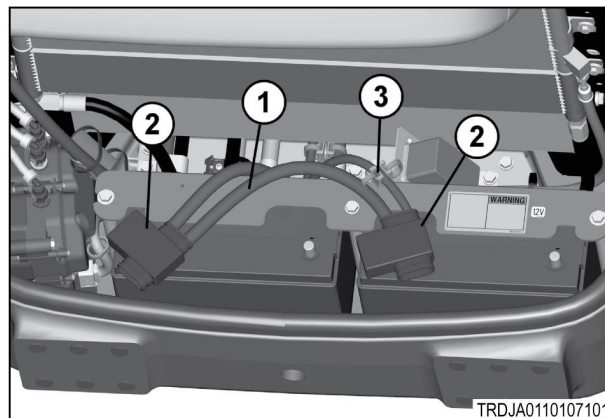

Fig. 108

4. Installare i cavi negativi (1) sui terminali e serrare i dadi sui morsetti a 7,2 Nm (5,3 lbf ft). Installare i coperchi dei terminali (2) sui morsetti dei terminali.

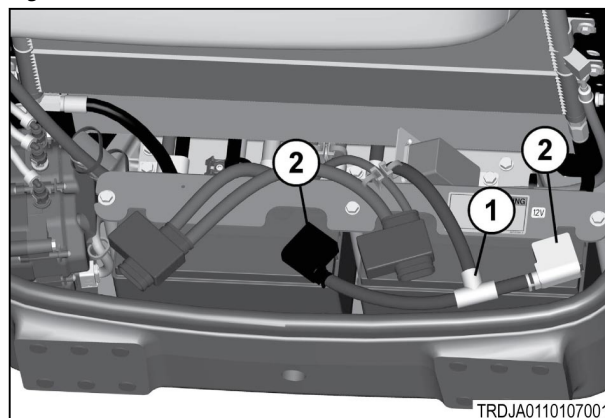

Fig. 109

5. Utilizzare la leva (1) per abbassare il coperchio motore (2) e chiudere completamente.

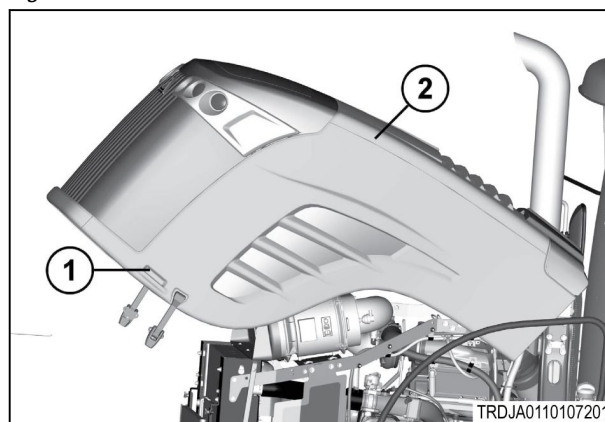

Fig. 110

6. Fissare il fermo (1) sul riscontro e spingere la leva del fermo verso il basso (1) per fissare. Ripetere la procedura sul lato opposto.

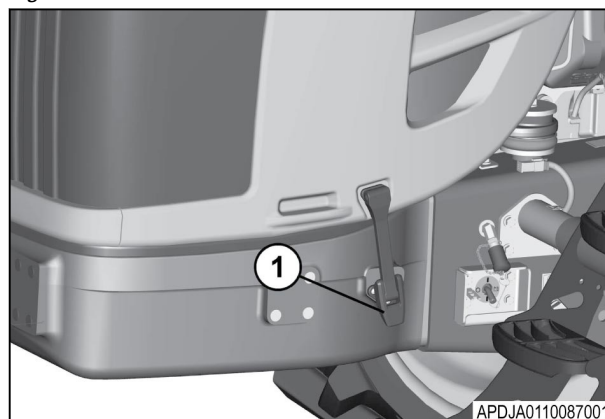

Fig. 111

7. Installare la chiave dell'interruttore di scollegamento batteria (1).

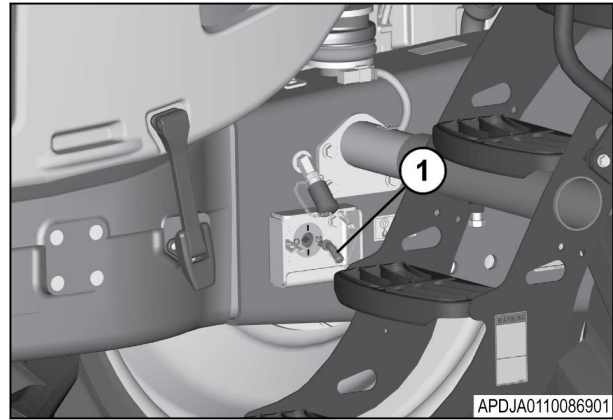

Fig. 112

8. Girare la chiave dell'interruttore di scollegamento batteria (1) in senso orario per collegare l'alimentazione della batteria.

NOTA: L'interruttore di scollegamento della batteria è mostrato in posizione On.

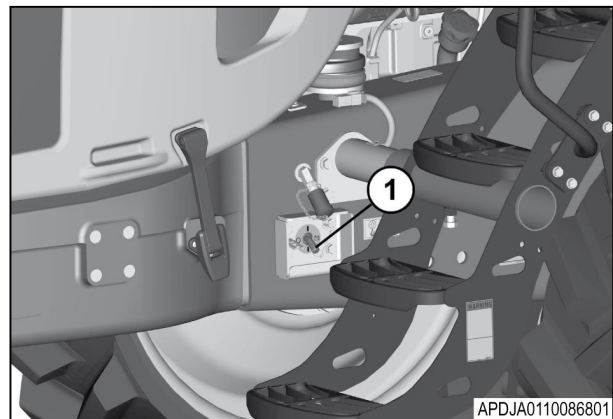

Fig. 113

4.17 Accesso per la manutenzione

4.17.1 Rimuovere le protezioni

IMPORTANTE: Per rimuovere le protezioni laterali e inferiori, spostare la macchina in un luogo orizzontale uniforme. Abbassare al suolo tutti gli attrezzi e l'attacco a tre punti. Accertarsi che la leva di comando della trasmissione sia nella posizione di stazionamento. Arrestare il motore e rimuovere la chiave.

1. Rimuovere le protezioni per accedere sotto alla macchina.
 - a) Rimuovere i bulloni e le rondelle per togliere la protezione (1).
 - b) Rimuovere i bulloni e le rondelle per togliere la protezione (2).
 - c) Rimuovere i bulloni e le rondelle per togliere la protezione (3).
 - d) Installare le protezioni in ordine inverso rispetto a quello di smontaggio.

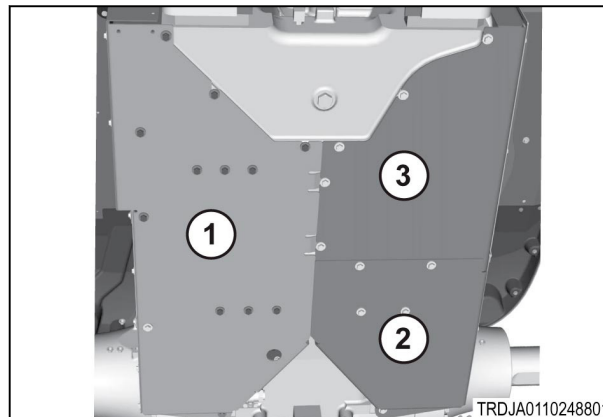

Fig. 114

2. Rimuovere le protezioni laterali per accedere al lato sinistro dell'alloggiamento della trasmissione.
 - a) Rimuovere i bulloni e le rondelle per togliere la protezione (1).
 - b) Rimuovere i bulloni e le rondelle per togliere la protezione (2).
 - c) Rimuovere i bulloni e le rondelle per togliere la protezione (3).
 - d) Installare le protezioni in ordine inverso rispetto a quello di smontaggio.

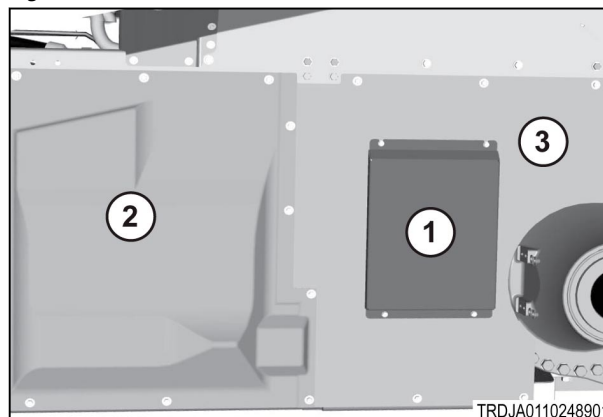

Fig. 115

3. Rimuovere le protezioni laterali per accedere al lato destro dell'alloggiamento della trasmissione.
 - a) Rimuovere i bulloni e le rondelle per togliere la protezione (1).
 - b) Rimuovere i bulloni e le rondelle per togliere la protezione (2).
 - c) Rimuovere i bulloni e le rondelle per togliere la protezione (3).
 - d) Installare le protezioni in ordine inverso rispetto a quello di smontaggio.

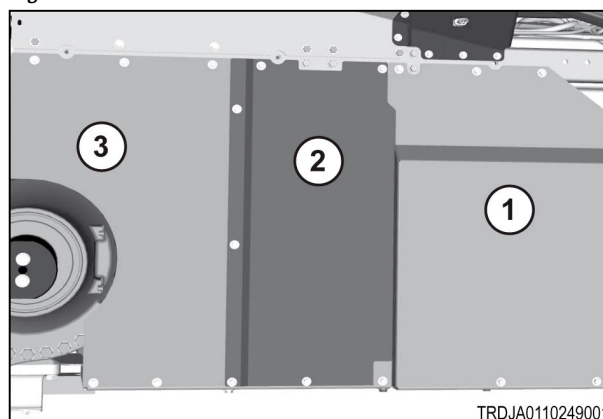

Fig. 116

4.17.2 Rimuovere le protezioni della ventola del motore

NOTA: Le parole destra e sinistra utilizzate nel presente manuale si intendono dalla postazione dell'operatore guardando fuori dal parabrezza.

1. Per rimuovere i bulloni che fissano la protezione del motore sul lato sinistro (1), ruotare i bulloni in senso antiorario.

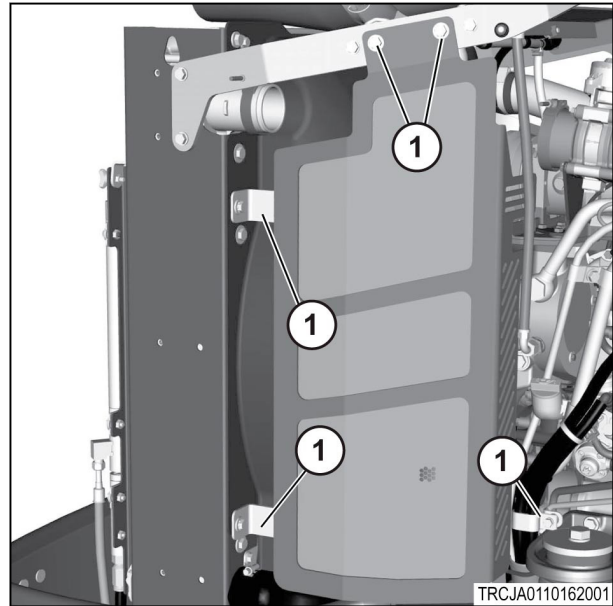

Fig. 117

2. Per rimuovere i bulloni che fissano la protezione del motore sul lato destro (1), ruotare i bulloni in senso antiorario.

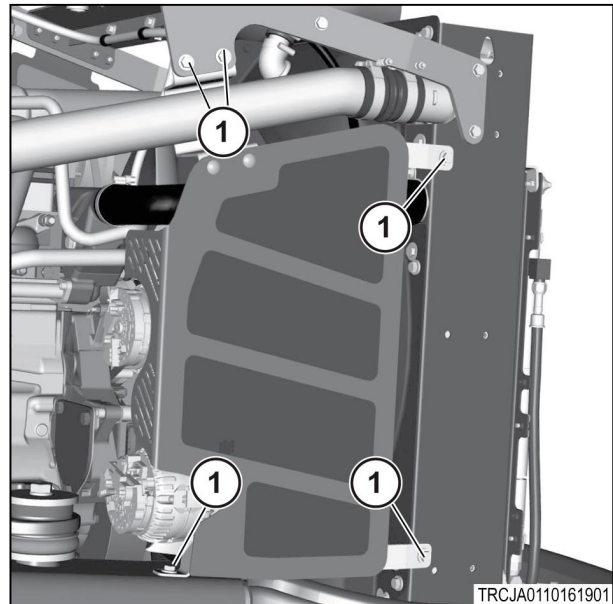

Fig. 118

4.18 Sistema SCR (Selective catalytic reduction, Riduzione catalitica selettiva)

Attenersi alle seguenti istruzioni generali:

- Il sistema SCR (Selective Catalytic Reduction, Riduzione catalitica selettiva) non deve essere contaminato da gasolio, olio o altri idrocarburi. In caso contrario, il sistema verrà danneggiato.

Se una delle parti del sistema viene in contatto con tali sostanze, pulire con estrema attenzione. Se non si è certi che la parte sia priva di gasolio, sostituirla.

IMPORTANTE: Il sistema SCR tollera solo piccole quantità di impurità. Se si teme che il serbatoio DEF sia stato contaminato con gasolio, non avviare il motore prima che il serbatoio DEF, il modulo di alimentazione (incluso il nuovo filtro principale), il modulo di dosaggio e le tubazioni DEF non siano stati svuotati e puliti. Vedere il manuale di manutenzione/funzionamento del motore.

- Non utilizzare acqua ad alta pressione per il lavaggio dei componenti del sistema SCR.
- Poiché i depositi di DEF possono causare corrosione, rimuoverli con acqua a bassa pressione.
- Prestare sempre attenzione alla pulizia. Non aprire i connettori idraulici o elettrici se non strettamente necessario, per evitare l'ingresso di sporco e DEF.
- L'uso di aria compressa per pulire le tubazioni DEF non è consentito a meno che l'aria non sia priva di olio, poiché quest'ultimo può danneggiare il sistema.
- Dopo l'arresto del motore, il DEF rimanente nel sistema rifluisce automaticamente nel relativo serbatoio. Durante tale processo, è necessario che la centralina elettronica (ECU) dell'EEM4 rimanga alimentata. La pompa che effettua l'afterrun è alimentata attraverso la centralina elettronica (ECU) dell'EEM4 e funziona senza che la chiave o l'interruttore di scollegamento della batteria sia su On.

ATTENZIONE: Il DEF è pressurizzato quando il sistema è in funzione. Lasciare diminuire la pressione all'interno del sistema prima di eseguire gli interventi di manutenzione.

4.18.1 Modulo di alimentazione

ATTENZIONE: Il DEF è pressurizzato quando il sistema è in funzione. Lasciare diminuire la pressione all'interno del sistema prima di eseguire gli interventi di manutenzione.

IMPORTANTE: Il sistema SCR tollera solo piccole quantità di impurità. Se si teme che il serbatoio DEF sia stato contaminato con gasolio, non avviare il motore prima che il serbatoio DEF, il modulo di alimentazione (incluso il nuovo filtro principale), il modulo di dosaggio e le tubazioni DEF non siano stati svuotati e puliti. Vedere il manuale di manutenzione/funzionamento del motore.

Sostituire il filtro del modulo di alimentazione ogni 1.200 ore o annualmente, a meno che il serbatoio DEF non sia stato contaminato. Il modulo di alimentazione si trova sulla parte anteriore della macchina accanto alle batterie.

L'accesso al filtro è situato sotto il modulo di alimentazione (3). Rimuovere i bulloni (1). Allentare il bullone (2) e ruotare il modulo per allentare il filtro e rimuoverlo.

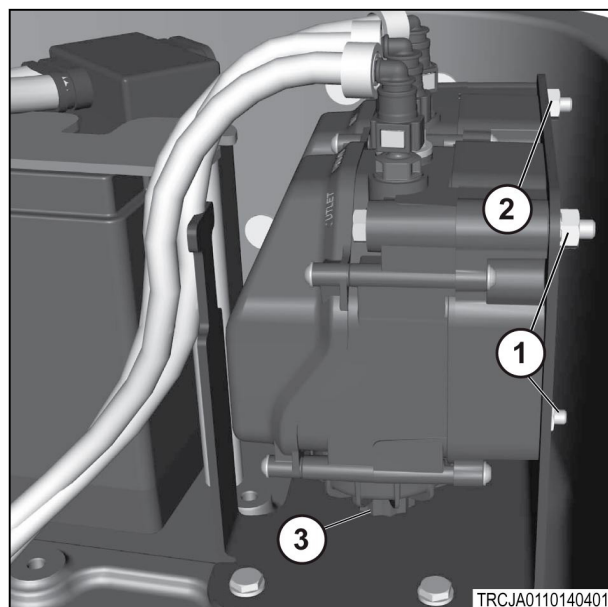

Fig. 119

4.18.2 Serbatoio DEF (Diesel Exhaust Fluid, Fluidi dagli scarichi del diesel)

NOTA: Controllare sempre lo stato di pulizia per evitare l'ingresso di altri fluidi o agenti contaminanti nel serbatoio.

IMPORTANTE: Anche una piccola quantità di gasolio nel serbatoio DEF può danneggiare le guarnizioni del sistema SCR.

IMPORTANTE: Non è consentito diluire il DEF o miscelarlo con altre sostanze, in quanto può danneggiare il catalizzatore.

1. Il tappo di riempimento del serbatoio DEF è di colore blu e sopra di esso è stampigliata la dicitura DEF e il simbolo.
2. Rimuovere il tappo di riempimento DEF (1) e aggiungere la soluzione DEF attraverso l'apposita apertura.
3. Se è necessario svuotare il serbatoio DEF, rimuovere il tappo di scarico (2).
Assicurarsi di stoccare il DEF in un contenitore adeguato.

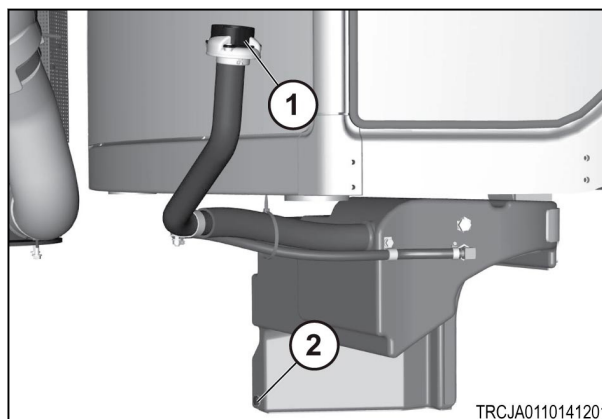

Fig. 120

4.18.3 Fusibili del circuito riscaldatore DEF

Ciascun fusibile del riscaldatore DEF ha un valore nominale di 20 A.

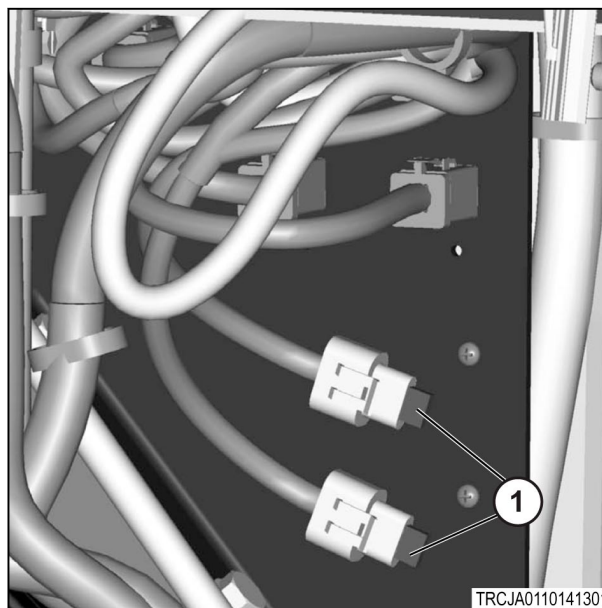

Fig. 121

4.18.4 Stoccaggio del DEF e durata di conservazione in magazzino

La tabella seguente fornisce informazioni sulla durata di conservazione in magazzino del DEF in funzione della temperatura:

Temperatura ambiente costante	Durata minima - mesi
inferiore o uguale a 10 °C (50 °F)	36
inferiore o uguale a 25 °C (77 °F) (Nota 1)	18
inferiore o uguale a 30 °C (86 °F)	12
inferiore o uguale a 35 °C (95 °F)	6
più di 35 °C (95 °F)	(Nota 2)

NOTA: I fattori principali presi in considerazione per definire la durata di conservazione in magazzino indicati in questa tabella sono la temperatura di stoccaggio ambiente e il livello di alcalinità iniziale del DEF. La differenza di evaporazione tra contenitori di stoccaggio ventilati e non costituisce un fattore aggiuntivo.

Nota 1: per evitare la decomposizione del DEF, evitare trasporti prolungati o stoccaggi a temperatura superiore a 25 °C (77 °F).

Nota 2: notevole perdita della durata di conservazione: controllare ciascun lotto prima dell'uso.

Il DEF deve essere stoccato nei contenitori originali o in contenitori DEF approvati.

Il punto di cristallizzazione o il punto di congelamento del DEF è -11 °C (12,2 °F).

4.18.5 Livello DEF insufficiente

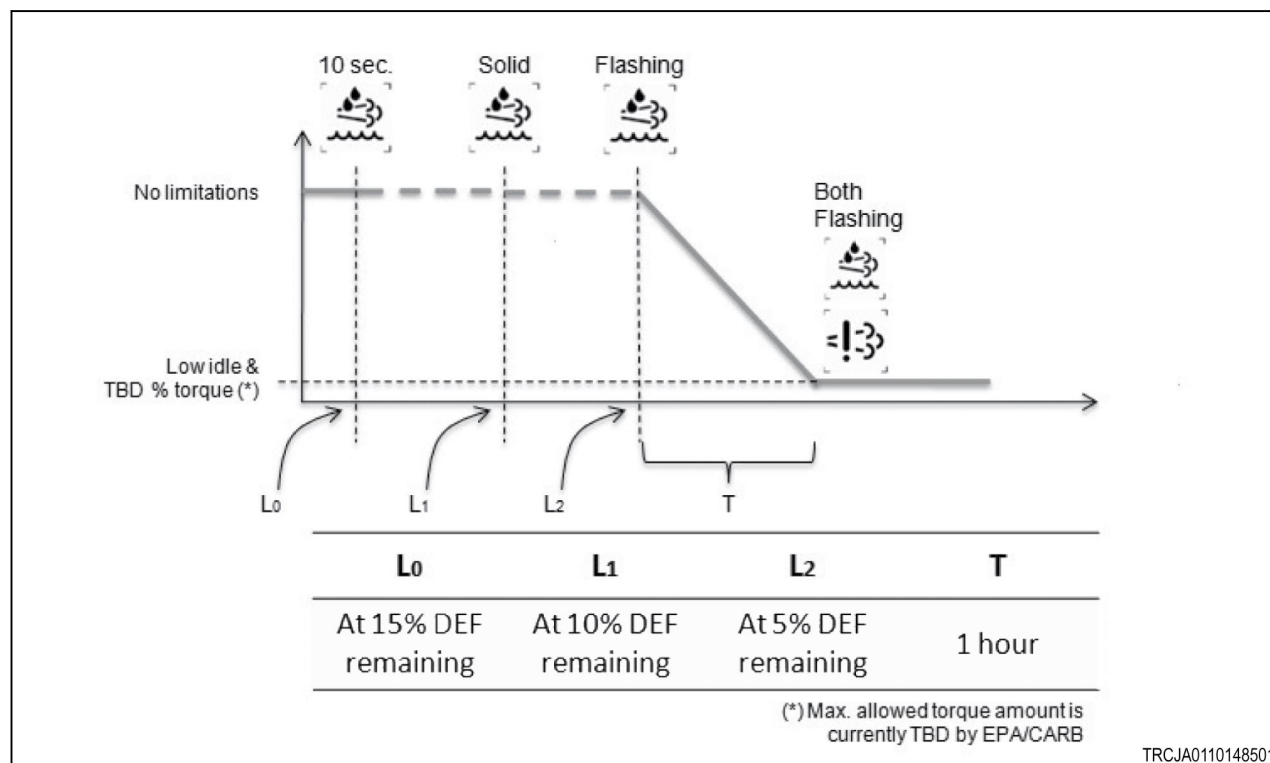

Fig. 122

La strategia di avviso AGCO Power si attiva per la prima volta con un livello nel serbatoio DEF pari al 15%.

L'avvertenza è temporanea (10 secondi) e si ripete ad ogni avvio del motore fino a quando non viene raggiunto il livello di avvertenza successivo.

Con un livello del serbatoio pari al 10 per cento, il segnale di avviso sarà costantemente attivo.

Con un livello pari al 5% (o un livello superiore, corrispondente al livello necessario a un'ora di guida con il consumo massimo di DEF normale, qualunque sia il più alto), L'avviso di livello DEF insufficiente comincia a lampeggiare a 1 Hz e viene avviata l'induzione.

Dopo un'ora, la potenza del motore è stata ridotta al livello finale. La spia di guasto dell'ATS (After Treatment System, sistema di post-trattamento) comincia a lampeggiare a 1 Hz con la spia di avviso livello DEF insufficiente.

La figura mostra la strategia di induzione AGCO Power in caso di livello di DEF insufficiente. Tale strategia utilizza un rallentamento lento per ottenere il livello di riduzione finale e garantire la sicurezza del veicolo e del conducente.

In caso di guasto dell'ATS che comporti un livello maggiore di emissioni, la potenza del motore deve essere ridotta analogamente.

Le autorità competenti al controllo delle emissioni hanno concesso non più di cinque ore tra il rilevamento del guasto e la riduzione della potenza del motore al minimo basso.

4.19 Preparazione per la stagione fredda

4.19.1 Stagione fredda

Prima della stagione fredda:

- Scaricare l'acqua presente nel serbatoio carburante.
- Sostituire il prefiltro e il filtro carburante.
- Accertarsi che il carburante presente nel serbatoio sia del tipo adatto alla stagione invernale.
- Cambiare l'olio motore (qualità invernale).
- Controllare le condizioni della batteria.
- Controllare il funzionamento del riscaldatore aria di aspirazione.
- Controllare il funzionamento del preriscaldatore del liquido di raffreddamento.

4.19.2 Avviamento a freddo

Il motore è dotato di un riscaldatore monoblocco elettrico da 120 V o 240 V. La funzione di post-riscaldamento si attiva automaticamente. Il cavo del riscaldatore del motore (1) è disposto sul lato anteriore destro della macchina.

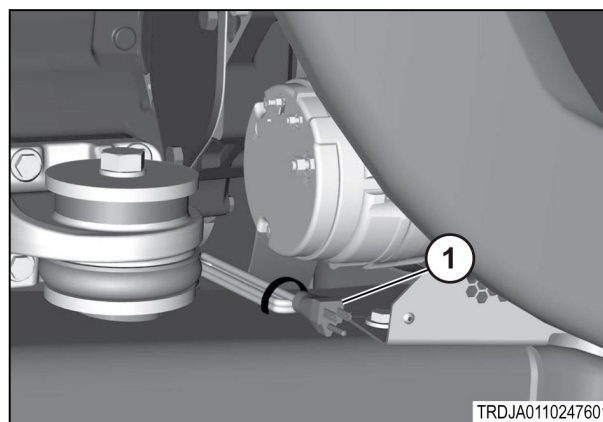

Fig. 123

Se il DEF si congela, viene scongelato quando si avvia il motore. Il punto di congelamento del DEF è -11 °C (12 °F).

IMPORTANTE: *Non utilizzare mai aerosol per avviare il motore. Il riscaldatore dell'aria di aspirazione può causare un'esplosione nel collettore di aspirazione. Ciò può causare seri danni al motore e lesioni personali. L'uso di aerosol per l'avviamento invalida la garanzia del motore.*

- Assicurarsi che la batteria sia completamente carica.
- Liberare il motore da tutti i carichi extra. Portare il cambio in folle, premere il pedale della frizione, non girare il volante, ecc.
- Mantenere il pedale dell'acceleratore nella posizione del minimo. Procedere con il riscaldamento fino a quando la spia dell'allarme (cruscotto) non si accende, quindi avviare il motore. Se il motore non si avvia entro dieci secondi, arrestarlo ed eseguire di nuovo il riscaldamento. Quando il motore si avvia, supportarlo con il motorino di avviamento fino a quando il motore non gira.
- Monitorare la pressione dell'olio.
- Non aumentare il regime con il motore freddo poiché la lubrificazione non è sufficiente quando l'olio non è caldo.

- L'usura risulta maggiore quando il motore funziona a freddo, riscaldarlo rapidamente con un carico leggero per un paio di minuti dopo l'avviamento. Non si deve applicare un carico eccessivamente pesante e la rotazione non deve superare 2.000 giri/min quando la temperatura del motore è inferiore a 50 °C (122 °F).

5. Caratteristiche tecniche

5.1 Caratteristiche tecniche del motore	291
5.2 Caratteristiche tecniche della coppia di serraggio	292
5.2.1 Fascette stringitubo a coppia costante	292
5.3 Dimensioni generali	293
5.3.1 Dimensioni vista posteriore	294
5.4 Pesì di spedizione	295
5.5 Caratteristiche tecniche della macchina - MT700E	296
5.6 Componenti della macchina	300
5.7 Livello di vibrazioni rumorosità	301

5.1 Caratteristiche tecniche del motore

MT755E	MT765E	MT775E
AP98-4, 7 cilindri	AP98-4, 7 cilindri	AP98-4, 7 cilindri
261 kw (350 hp)	280 kw (375 hp)	298 kw (400 hp)
	picco di potenza	
282 kw (378 hp) a 1.900 giri/min	302 kw (405 hp) a 1.900 giri/min	322 kw (432 hp) a 1.900 giri/min
	picco di coppia	
1.685 Nm (1.243 libbre-piede) a 1.500 giri/min	1.808 Nm (1.334 libbre-piede) a 1.500 giri/min	1.921 Nm (1.417 libbre-piede) a 1.500 giri/min
	minimo alto	
MT755E - 2.160 giri/min - Dalla 1a alla 15a marcia - Marcia avanti, folle, retromarcia e stazionamento. 2.300 giri/min in 16a marcia - Marcia avanti	MT765E - 2.160 giri/min - Dalla 1a alla 15a marcia - Marcia avanti, folle, retromarcia e stazionamento. 2.300 giri/min in 16a marcia - Marcia avanti	MT775E: 2.200 giri/min - Dalla 1a alla 15a marcia - Marcia avanti, folle, retromarcia e stazionamento. 2.300 giri/min in 16a marcia - Marcia avanti
	regime del motore regolato	
2.100 giri/min	2.100 giri/min	2.100 giri/min
	minimo basso	
1.000 giri/min	1.000 giri/min	1.000 giri/min
	impianto elettrico	
12 V	12 V	12 V
	alesaggio	
111 mm (4,37 poll.)	111 mm (4,37 poll.)	111 mm (4,37 poll.)
	corsa	
145 mm (5,71 poll.)	145 mm (5,71 poll.)	145 mm (5,71 poll.)
	cilindrata	
598 poll. cu (9,8 litri)	598 poll. cu (9,8 litri)	598 poll. cu (9,8 litri)
	altitudine massima alla massima potenza	
1.524 m (5.000 piedi)	1.524 m (5.000 piedi)	1.524 m (5.000 piedi)

5.2 Caratteristiche tecniche della coppia di serraggio

ATTENZIONE: Un fissaggio errato o non corrispondente può provocare malfunzionamenti, danni o lesioni personali. Accertarsi di non mischiare dispositivi di fissaggio metrici con dispositivi di fissaggio in pollici.

Se necessarie, le eccezioni a queste coppie di serraggio sono indicate nel manuale di manutenzione.

Prima di installare qualsiasi bulloneria, accertarsi che i componenti siano in condizioni pari al nuovo. Bulloni e filettature non devono essere usurati o danneggiati. Le filettature non devono presentare bavature o tacche. La bulloneria non deve essere arrugginita o corrosa. Pulire la bulloneria con un detergente non corrosivo.

Non lubrificare le filettature di fissaggio ad eccezione dell'antiruggine. L'antiruggine deve essere applicato dal fornitore del componente soltanto per la spedizione e la conservazione. Altri metodi di lubrificazione dei componenti possono essere specificati nel Manuale di manutenzione.

5.2.1 Fascette stringitubo a coppia costante

A causa di forti variazioni di temperatura, il tubo flessibile viene termofissato. A causa dell'assestamento dovuto al calore, le fascette stringitubo possono allentarsi. Fascette stringitubo allentate possono generare perdite e provocare guasti ai componenti. Le fascette stringitubo a coppia costante evitano questo tipo di guasti.

Per installare correttamente le fascette stringitubo a coppia costante si devono rispettare le seguenti condizioni:

- La punta della vite (1) si estende di 6,35 mm (0,25 poll.) (A) oltre l'alloggiamento.
- Le rondelle Belleville sono praticamente appiattite dopo il serraggio della vite (2) a una coppia di 11 Nm (8,1 libbre-piede) .

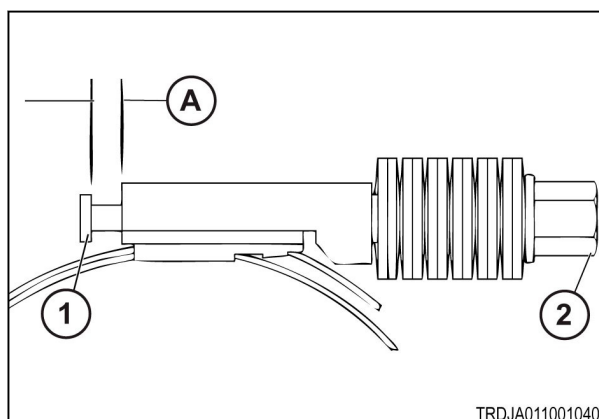

Fig. 1

5.3 Dimensioni generali

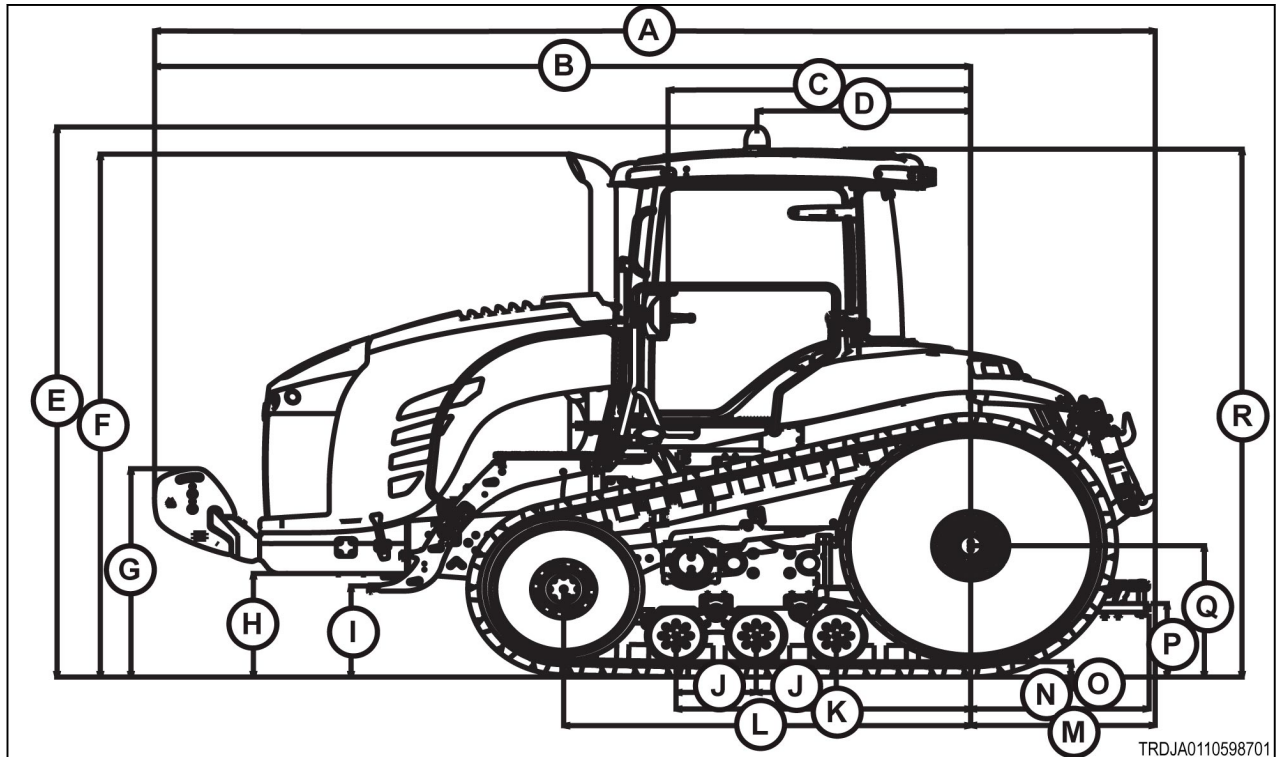

Fig. 2

Dimensioni generali per la carreggiata standard			
A	5.993 mm (235,9 poll.)	J J	480 mm (18,9 poll.)
B	4.888,4 mm (192,5 poll.)	K	1.765 mm (69,5 poll.)
C	1.812,6 mm (71,4 poll.)	L	2.438 mm (96 poll.)
D	1.280 mm (50,4 poll.)	M	1.104,6 mm (43,5 poll.)
E	3.662,5 mm (144,2 poll.)	N	1.068 mm (42 poll.)
F	3.483,6 mm (137,1 poll.)	O	68,5 mm (2,7 poll.)
G	1.387,3 mm (54,6 poll.)	P	488,6 mm (19,2 poll.)
H	689,1 mm (27,1 poll.)	Q	874,1 mm (34,4 poll.)
I	606 mm (23,9 poll.)	R	3.514,2 mm (138,4 poll.)

5.3.1 Dimensioni vista posteriore

Dimensioni vista posteriore	
A - Larghezza complessiva	2.933,2 mm (115,5 poll.)
B - Tetto della cabina	2.069 mm (81,5 poll.)
C - Girofaro	1.376 mm (54,2 poll.)
D - Distanza da terra	368 mm (14,5 poll.)
E - Cinghia	635 mm (25 poll.)
D - Da assale ad assale	2.464 mm (98,5 poll.)

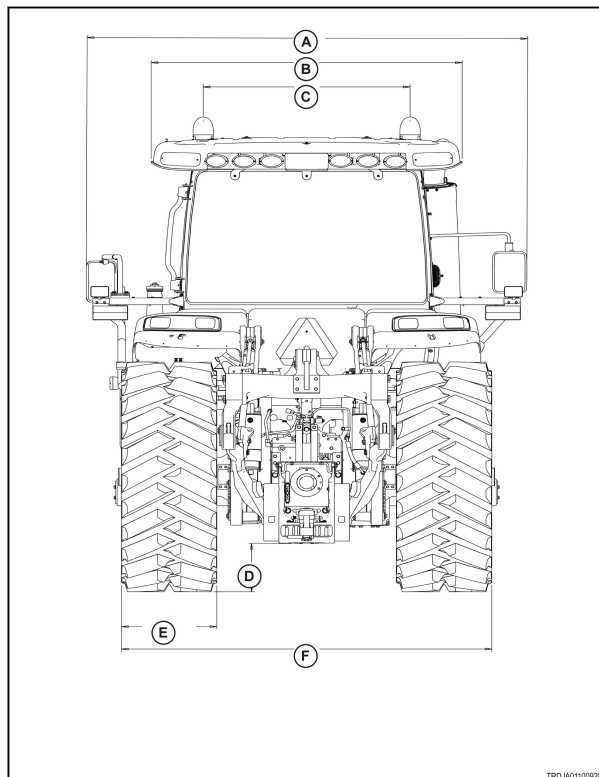

Fig. 3

5.4 Pesì di spedizione

Peso carreggiata standard	Spedizione	Operativo
Standard	13.667 kg (30.131 lb)	14.203 kg (31.312 lb)
Con contrappesi anteriori	15.190 kg (33.488 lb)	15.726 kg (34.670 lb)
Con pesi anteriori e per ruote folli	16.822 kg (37.086 lb)	17.358 kg (38.268 lb)

Peso carreggiata larga	Spedizione	Operativo
Standard	14.118 kg (31.125 lb)	14.890 kg (32.827 lb)
Con contrappesi anteriori	15.641 kg (34.483 lb)	16.413 kg (36.185 lb)
Con pesi anteriori e per ruote folli ²	16.576 kg (36.543 lb)	16.111 kg (35.518 lb)

Peso carreggiata ultra larga	Spedizione	Operativo
Standard	14.909 kg (32.870 lb)	15.682 kg (34.572 lb)
Con contrappesi anteriori	16.433 kg (36.228 lb)	17.205 kg (34.476 lb)
Con pesi anteriori e per ruote folli ¹	16.886 kg (37.228 lb)	17.659 kg (38.930 lb)

Il peso di spedizione include 115 litri (30,1 gal) di carburante

Il peso operativo include 658,9 litri (174 gal) di carburante

Il peso non comprende l'opzione del superriduttore o l'operatore.

Peso totale del veicolo non superiore a 17.360 kg (39.000 lb) .

¹ Pesì per ruote folli da 1.000 lb

² Pesì per ruote folli da 2.000 lb

5.5 Caratteristiche tecniche della macchina - MT700E

Titolo	Descrizione
Trasmissione	Trasmissione elettronica diretta power-shift. Sedici marce avanti e quattro retromarce. Tre metodi di cambio di marcia. L'opzione del superriduttore ha 14 marce avanti e 3 in retromarcia.
Impianto elettrico	12 V Due alternatori - 150 A ciascuno = sistema di carica totale da 300 A. Due batterie - 12 V esenti manutenzione GP31 - Amperaggio di avviamento a freddo 1.000 ciascuno
Luci - kit standard	Quattro proiettori - per la guida su strada. Due luci di lavoro laterali. Due luci di lavoro anteriori montate tra i supporti degli specchietti. Due luci di lavoro sui parafranghi posteriori. Due luci di lavoro sul tetto posteriore. Indicatori di direzione e lampeggiatori di emergenza. Tre luci di cortesia esterne sullo sbalzo del tetto della cabina.
Il sistema è dotato di EGR (ricircolo dei gas di scarico)	Consente il ricircolo dei gas scarico nei cilindri del motore per un'ulteriore combustione.
Luci - kit deluxe	Quattro luci di lavoro supplementari sulla parte posteriore del tetto.
Luci a scarica ad alta densità (HID) (opzione)	Due fari e due luci di lavoro laterali sul lato anteriore del coperchio motore. Due luci di lavoro sul tetto posteriore.
Freni	<p>La macchina utilizza freni multidisco raffreddati a olio e attivati dal pedale del freno di servizio. Su ciascun lato della macchina è situato un freno multidisco.</p> <p>Il freno di stazionamento è di tipo multidisco raffreddato a olio. Il freno di stazionamento agisce sull'albero di ingresso dell'unità dello sterzo differenziale.</p> <p>Attacchi dei freni pneumatici del rimorchio (se in dotazione) - tubazioni doppie - richiedono compressore dell'aria e serbatoi - non compatibili con i freni idraulici del rimorchio</p> <p>Il freno idraulico rimorchio (se in dotazione) utilizza olio pressurizzato fornito dall'impianto idraulico dell'attrezzo per inserire i freni del rimorchio - non compatibili con i freni pneumatici del rimorchio.</p>
Sottocarro	I sottocarri utilizzano il sistema Mobil-trac con sei assali. È previsto un isolamento in gomma tra la traversa di supporto anteriore e la struttura principale della macchina. Montare i serbatoi per prodotti chimici all'esterno del sottocarro in corrispondenza dei due punti di fissaggio. Consultare il proprio concessionario per ulteriori informazioni.
Impianto idraulico	Impianto idraulico dell'attrezzo: a centro chiuso, con funzione Load Sensing, pompa di compensazione pressione e portata

Titolo	Descrizione
	Pompa idraulica per l'impianto idraulico dell'attrezzo: Tipo - pompa a pistoni assiali a cilindrata variabile, Portata massima - 220 litri/min(58 gal/min) e 321,8 litri/min (85 gal/min) , Pressione massima - 200 bar (2900 psi).
Impianto sterzante	La macchina è dotata di un impianto sterzante differenziale. L'impianto sterzante controlla la differenza di velocità tra i due cingoli in fase di sterzata. L'impianto sterzante si compone dei seguenti componenti: tre gruppi di satelliti, un motore dello sterzo idraulico bidirezionale.
Attacco a tre punti	L'attacco a tre punti è controllato elettronicamente L'attacco a tre punti può essere utilizzato con attrezzi delle categorie III e IVN. Capacità di sollevamento dell'attacco a tre punti 7.260 kg (16.000 libbre). La capacità di sollevamento delle macchine della categoria ultra larga è limitata a 5.443 kg (12.000 libbre). Il trasporto di carichi sull'attacco a velocità superiori a 17,7 km/h (11 mph) può provocare danni strutturali e annullare la garanzia per le condizioni di sovraccarico. La velocità massima sulle macchine di categoria ultra larga è limitata alla marcia 15F. La marcia 16F si blocca automaticamente se la macchina è configurata come ultra larga in CAT ET.
Presa di forza	L'albero della presa di forza è del tipo con scanalatura a 20 denti da 44,5 mm (1,75 poll.) ed è un albero fisso.
Serbatoio del carburante	Serbatoio supplementare - 282,0 litri (74,5 gal). Capacità del serbatoio carburante standard 657,1 litri (173,6 gal) Il serbatoio supplementare è montato di serie sulle macchine con carreggiata larga o ultra larga.
Compatibilità dei deflettori per detriti	Nessun serbatoio carburante - carreggiata <2.032 mm (80 poll.) - non compatibile con i deflettori per detriti Con serbatoio supplementare - carreggiata <2.489,2 mm (98 poll.) - non compatibile con i deflettori per detriti
Compatibilità carreggiata - cinghia con serbatoio carburante ausiliario	Compatibilità con serbatoio carburante laterale aggiuntivo da 282,0 litri (74,5 gal) carreggiata da 2.032 mm(80 poll.) a 2.057,4 mm (81 poll.) - compatibile con cinghie da 355,6 mm (14 poll.) carreggiata da 2.082,8 mm (82 poll.) a 2.108,2 mm (83 poll.) - compatibile con cinghie da 355,6 mm (14 poll.), 406,4 mm (16 poll.)

Titolo	Descrizione
	carreggiata da 2.133,6 mm (84 poll.) a 2.209,8 mm (87 poll.) - compatibile con cinghie da 355,6 mm (14 poll.), 406,4 mm (16 poll.), 457,2 mm (18 poll.)
	carreggiata da 2.235,2 mm (88 poll.) a 2.413 mm (95 poll.) - compatibile con cinghie da 355,6 mm (14 poll.), 406,4 mm (16 poll.), 457,2 mm (18 poll.) e 508 mm (20 poll.)
	carreggiata da 2.438,4 mm (96 poll.) a 2.514,6 mm (99 poll.) - compatibile con cinghie fino a 762 mm (30 poll.)
	carreggiata da 2.540 mm (100 poll.) a 4.064 mm (160 poll.) - compatibile con tutte le cinghie

Capacità della barra di traino categoria III			
Posizione della barra di traino	Distanza dall'albero della presa di forza al supporto di tenuta del perno della barra di traino	Massima forza verso il basso	Massima forza verso il basso con supporto della barra di traino per impieghi gravosi
corta	413 mm (16,3 poll.)	4.536 kg (10.000 libbre)	5.443 kg (12.000 libbre)
standard	508 mm (20 poll.)	3.629 kg (8.000 libbre)	4.536 kg (10.000 libbre)
lunga	660 mm (26 poll.)	2.722 kg (6.000 libbre)	
La capacità di carico verticale della barra di traino dipende dalla categoria e dalla posizione.			
La barra di traino standard può essere oscillante o fissa.			
Le barre di traino della categoria III possono essere accoppiate automaticamente all'attrezzo.			
Le macchine non equipaggiate con attacco a tre punti possono essere dotate di barra di traino oscillante larga.			

Capacità della barra di traino di categoria IV		
Posizione della barra di traino	Distanza dall'albero della presa di forza al supporto di tenuta del perno della barra di traino	Massima verso il basso
corta	413 mm (16,3 poll.)	5.443 kg (12.000 libbre)
standard	508 mm (20 poll.)	4.536 kg (10.000 libbre)

Capacità della barra di traino			
Posizione della barra di traino	Distanza dall'albero della presa di forza al supporto di tenuta del perno della barra di traino	Massima forza verso il basso	Massima forza verso il basso con supporto della barra di traino per impieghi gravosi
corta	413 mm (16,3 poll.)	4.536 kg (10.000 libbre)	5.443 kg (12.000 libbre)
standard	508 mm (20 poll.)	3.629 kg (8.000 libbre)	4.536 kg (10.000 libbre)
lunga	660 mm (26 poll.)	2.722 kg (6.000 libbre)	
La capacità di carico verticale della barra di traino dipende dalla categoria e dalla posizione.			
La barra di traino standard può essere oscillante o fissa.			
La barra di traino può essere accoppiata automaticamente all'attrezzo.			
Le macchine non equipaggiate con attacco a tre punti possono essere dotate di barra di traino oscillante larga.			

5.6 Componenti della macchina

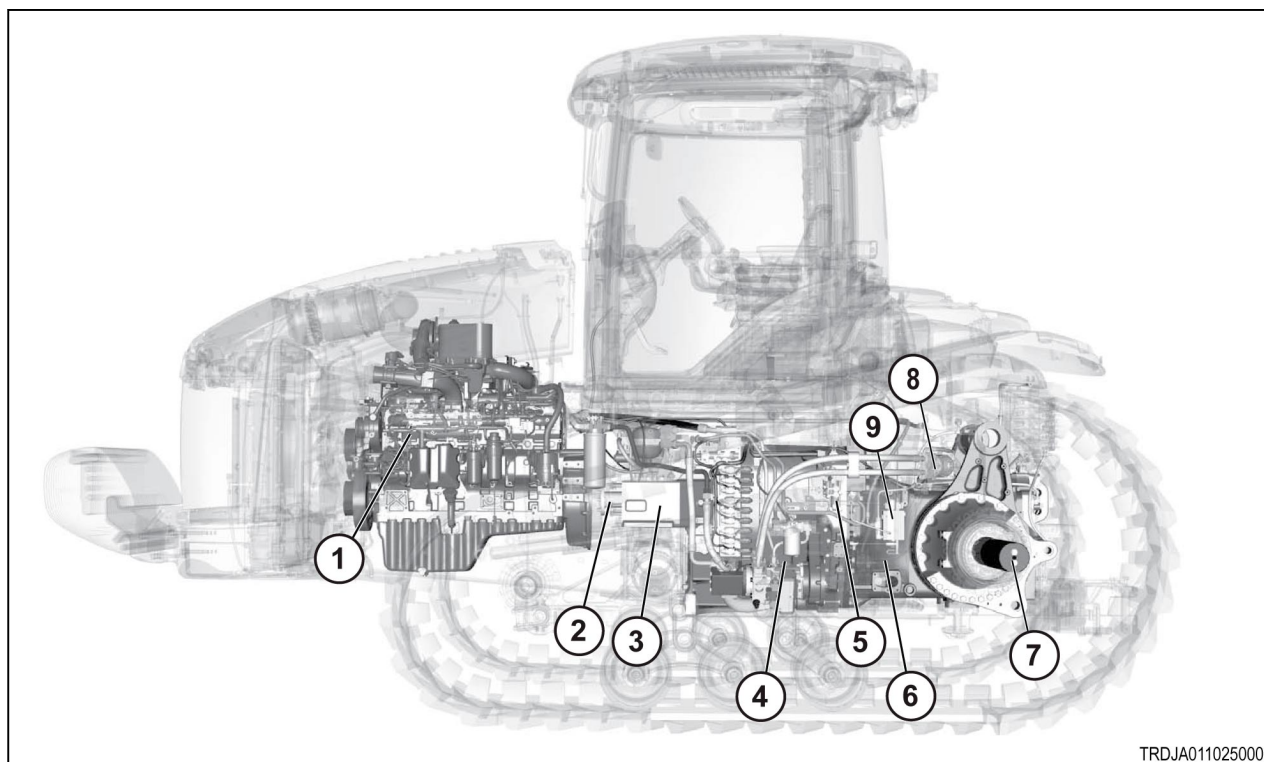

TRDJA0110250001

Fig. 4

Voce	Componente	Voce	Componente
1	Motore	5	Opzione superriduttore
2	Albero di trasmissione	6	Differenziale sterzo
3	Trasmissione anteriore	7	Trasmissione GP - riduttore finale G
4	Trasmissione posteriore	8	Motorino GP - PLF-80
		9	Freno di stazionamento

5.7 Livello di vibrazioni rumorosità

Dati livello di rumorosità		
Modello	Rumorosità all'interno della cabina (finestrini/portiere chiusi) in dB(A)	Livello sonoro in marcia in dB(A)
MT755E	74	87,7
MT765E	74	87,7
MT775E	74	87,7

Dichiarazione delle vibrazioni conformemente alla direttiva 78/764/CEE		
	Per sedili a sospensione attiva	
Smorzamento vibrazioni		
	Rapporto ampiezza massimo	Frequenza
Carico 40 kg	0,668	1,17 Hz
Carico 80 kg	0,82	1,17 Hz
	Per sedili a sospensione attiva	
Trasmissione vibrazioni Categoria A Classe III		
	Motrice	Livello di vibrazioni corretto sul sedile
	Pesante (95 kg)	0,481 m/s ²
	Luce (59 kg)	0,750 m/s ²
	Per sedili a sospensione pneumatica	
Smorzamento vibrazioni		
	Rapporto ampiezza massimo	Frequenza
Carico 40 kg	1,18	1,36 Hz
Carico 80 kg	1,1	1,18 Hz
	Per sedili a sospensione pneumatica	
Trasmissione vibrazioni Categoria A Classe III		
	Motrice	Livello di vibrazioni corretto sul sedile
	Pesante (98 kg)	0,95 m/s ²
	Luce (59 kg)	1,18 m/s ²

6. Ricerca guasti

6.1 Ricerca guasti per climatizzatore e riscaldamento	305
6.2 Ricerca guasti dell'impianto elettrico	306
6.3 Risoluzione dei problemi dei freni	307
6.4 Ricerca guasti del motore	308
6.5 Risoluzione dei problemi dell'impianto idraulico	314
6.6 Ricerca guasti attacco a tre punti	316
6.7 Ricerca guasti trasmissione	318
6.8 Ricerca guasti Auto-Guide	319
6.8.1 La spia della funzione Auto-Guide pronta non è accesa	319
6.8.2 La spia della funzione Auto-Guide pronta è accesa	320
6.8.3 La funzione Auto-Guide si disattiva durante il funzionamento	320
6.9 Ricerca guasti impianto sterzante	323
6.10 Ricerca guasti Auto-Guide	328
6.10.1 La spia della funzione Auto-Guide pronta non è accesa	328
6.10.2 La spia della funzione Auto-Guide pronta è accesa	329
6.10.3 La funzione Auto-Guide si disattiva durante il funzionamento	329
6.11 Codici di errore macchina	332
6.11.1 Codici di errore ECM bracciolo	332
6.11.2 Codici di errore ECM del distributore ausiliario uno	337
6.11.3 Codici di errore ECM del distributore ausiliario due	339
6.11.4 Codici di errore ECM del distributore ausiliario tre	340
6.11.5 Codici di errore ECM del distributore ausiliario quattro	342
6.11.6 Codici di errore ECM del distributore ausiliario cinque	344
6.11.7 Codici di errore ECM del distributore ausiliario sei	345
6.11.8 Codici di errore ECM illuminazione anteriore	347
6.11.9 Codici di errore ECM illuminazione tetto	348
6.11.10 Codici di errore ECM illuminazione posteriore	349

6.1 Ricerca guasti per climatizzatore e riscaldamento

Ingresso di polvere nella cabina	
Causa(e)	Soluzione(i)
La guarnizione dell'elemento del filtro aria cabina è difettosa.	Controllare le condizioni della guarnizione.
Filtro aria cabina intasato.	Pulire o sostituire il filtro aria cabina.
Filtro aria cabina danneggiato.	Sostituire il filtro aria cabina.
Penetrazione di aria in cabina.	Sigillare le perdite di aria.

Basso flusso d'aria dalla ventola	
Causa(e)	Soluzione(i)
Filtro aria cabina o filtro del ricircolo intasato.	Pulire o sostituire i filtri.
Massa radiante del riscaldatore o dell'evaporatore intasato.	Pulire la massa radiante.

L'aria condizionata non raffredda	
Causa(e)	Soluzione(i)
Il punto di regolazione temperatura è tarato su un valore troppo alto.	Premere il pulsante di riduzione della temperatura fino al punto di regolazione temperatura desiderato.
Il flusso attraverso il condensatore dell'aria condizionata è ridotto.	Pulire la griglia del radiatore, il radiatore, il refrigeratore dell'olio e il condensatore dell'aria condizionata.
La cinghia del compressore dell'aria condizionata slitta.	Controllare la tensione della cinghia. Controllare le condizioni della cinghia e della puleggia, se la tensione della cinghia è bassa.
Comando del riscaldatore inserito.	Ruotare il comando della temperatura in senso antiorario per il massimo raffreddamento.
Il livello del refrigerante è basso.	Consultare il concessionario.
Valvola di arresto riscaldatore.	Chiudere la valvola, girando la leva in senso orario, quando il riscaldamento cabina non è più necessario. Aprire la valvola ruotandola in senso antiorario, quando è necessario il riscaldamento in cabina.

6.2 Ricerca guasti dell'impianto elettrico

L'impianto elettrico non funziona	
Causa(e)	Soluzione(i)
L'interruttore di scollegamento della batteria è in posizione Off.	Portare l'interruttore di scollegamento della batteria in posizione On.
Collegamenti della batteria corrosi o allentati.	Pulire o serrare i collegamenti.
Batterie solfatate.	Verificare che la tensione del circuito batteria sia almeno di 12,5 V. Ricaricare o sostituire le batterie.

La velocità del motorino di avviamento è bassa e il motore si avvia lentamente	
Causa(e)	Soluzione(i)
Collegamenti della batteria allentati o corrosi.	Pulire e serrare i collegamenti.
La tensione delle batterie è bassa.	Verificare che la tensione del circuito batteria sia almeno di 12,5 V. Ricaricare o sostituire le batterie.
La viscosità dell'olio motore non è corretta.	Usare la viscosità dell'olio corretta per le condizioni di temperatura attuali.

Il motorino di avviamento non funziona	
Causa(e)	Soluzione(i)
La leva di comando della trasmissione è innestata in una marcia.	Portare la leva di comando della trasmissione in posizione di stazionamento.
I collegamenti della batteria sono corrosi o allentati.	Pulire o serrare i collegamenti.
L'interruttore di scollegamento della batteria è in posizione Off.	Portare l'interruttore di scollegamento della batteria in posizione On.
Le batterie siano disidratate.	Ricaricare o sostituire le batterie.

Le batterie non si ricaricano	
Causa(e)	Soluzione(i)
I collegamenti della batteria sono corrosi o allentati.	Pulire e serrare i collegamenti.
Batterie solfatate.	Verificare che la tensione del circuito batteria sia almeno di 12,5 V. Ricaricare o sostituire le batterie.
La cinghia dell'alternatore è allentata.	Controllare la tensione della cinghia. Se la tensione della cinghia è bassa, controllare le condizioni della cinghia e della puleggia. .

6.3 Risoluzione dei problemi dei freni

Pedale molle quando il motore non è in funzione	
Causa(e)	Soluzione(i)
Cavo del freno regolato in modo non corretto	Consultare il concessionario

Il pedale arriva a fine corsa quando il motore non è in funzione	
Causa(e)	Soluzione(i)
Cavo del freno danneggiato	Consultare il concessionario

Il pedale si sposta eccessivamente quando il motore non è in funzione	
Causa(e)	Soluzione(i)
Cavo del freno regolato in modo non corretto	Consultare il concessionario

Allarme per bassa pressione nell'accumulatore	
Causa(e)	Soluzione(i)
Perdite dalla valvola del freno	Consultare il concessionario
Perdite dal cilindro freno	Consultare il concessionario
Perdite dalle tubazioni dei freni	Consultare il concessionario

L'accumulatore si carica frequentemente	
Causa(e)	Soluzione(i)
Perdite dalla valvola del freno	Consultare il concessionario
Perdite dal cilindro freno	Consultare il concessionario
Carica dell'accumulatore non corretta	Consultare il concessionario
Valvola del freno danneggiata	Consultare il concessionario
Aria nell'impianto frenante	Consultare il concessionario

Prestazioni del freno di servizio non soddisfacenti	
Causa(e)	Soluzione(i)
Aria nell'impianto frenante	Consultare il concessionario
Cavo del freno regolato in modo non corretto	Consultare il concessionario
Dischi dei freni usurati	Consultare il concessionario
Perdite dall'impianto frenante	Consultare il concessionario

6.4 Ricerca guasti del motore

Il motore non si avvia o si avvia con difficoltà	
Causa(e)	Soluzione(i)
Il livello di carburante è basso o il serbatoio è vuoto. La valvola di arresto è chiusa	Controllare il livello, le tubazioni e i filtri del carburante. Verificare che la valvola di interdizione del carburante sia aperta
L'impianto di alimentazione ha una perdita di adescamento	Presenza di aria nell'impianto di alimentazione. Adescare l'impianto di alimentazione
La temperatura è troppo bassa	Usare il tipo di carburante corretto
Viscosità dell'olio nel motore non corretta	Controllare la viscosità corretta dell'olio motore in relazione alla temperatura ambiente
	Pulire l'impianto di alimentazione

L'impianto di alimentazione è sporco	
Causa(e)	Soluzione(i)
La pressione del carburante è bassa.	Alla velocità di avviamento, la pompa di trasferimento carburante deve fornire al motore carburante a 20 kPa (2,90 psi) . Controllare la pressione del carburante. Se la pressione del carburante è bassa, sostituire i filtri del carburante. Accertarsi che il carburante non contenga acqua, aria o polvere. Se la pressione del carburante è ancora bassa, sostituire la pompa di trasferimento carburante.
Filtro del carburante intasato.	Sostituire gli elementi filtranti del carburante.
Gli iniettori del carburante non funzionano correttamente.	Consultare il concessionario
Motore regolato in modo errato.	Consultare il concessionario

Il motore perde colpi o gira irregolarmente	
Causa(e)	Soluzione(i)
La pressione del carburante è bassa.	Controllare la pressione del carburante. Verificare la presenza di perdite nell'impianto di alimentazione a bassa pressione. Verificare la presenza di aria nell'impianto di alimentazione. Verificare se la pompa di trasferimento carburante è usurata o danneggiata. Controllare che, nell'impianto di alimentazione, non vi sia troppo carburante di ritorno causato da un guasto alla valvola di regolazione della pressione carburante nel circuito di ritorno. Sostituire i filtri del carburante.
Aria nell'impianto di alimentazione	Ricercare il punto in cui si verificano perdite di aria. Risolvere il problema. Spurgare l'aria dall'impianto di alimentazione.
Filtro del carburante intasato.	Sostituire l'elemento filtrante del carburante.
Il gioco valvole non è corretto.	Consultare il concessionario
Iniettori carburante danneggiati.	Consultare il concessionario
La fasatura di iniezione carburante non è corretta.	Consultare il concessionario

Bassa potenza del motore	
Causa(e)	Soluzione(i)
Il filtro dell'aria è intasato.	Controllare che il filtro dell'aria non sia intasato.
La temperatura di esercizio del motore diesel è troppo bassa.	Controllare i termostati.
Filtri carburante sporchi	Sostituire i filtri
Sovraccarico del motore	Selezionare una marcia inferiore o ridurre il carico
La pressione del carburante è bassa.	Controllare la pressione del carburante. Verificare la presenza di perdite nell'impianto di alimentazione a bassa pressione. Verificare la presenza di aria nell'impianto di alimentazione. Verificare se la pompa di travaso carburante è usurata o danneggiata. Controllare che, non vi sia troppo carburante di ritorno al serbatoio causato da un guasto alla valvola di regolazione della pressione carburante nel circuito di ritorno. Sostituire i filtri del carburante.
Qualità del carburante non soddisfacente	Rimuovere il carburante dal serbatoio. Riempire il serbatoio carburante con gasolio di qualità. Sostituire i filtri del carburante.
Il gioco valvole non è corretto	Consultare il concessionario
La fasatura non è corretta per l'iniezione del carburante	Consultare il concessionario

Il motore non tiene il minimo	
Causa(e)	Soluzione(i)
Sovraccarico del motore.	Selezionare una marcia inferiore o ridurre il carico.
La pressione del carburante è bassa.	Controllare la pressione del carburante. Verificare la presenza di perdite nell'impianto di alimentazione a bassa pressione. Verificare la presenza di aria nell'impianto di alimentazione. Verificare se la pompa di travaso carburante è usurata o danneggiata. Verificare che nel circuito di ritorno al serbatoio non vi sia carburante in eccesso. La causa di un guasto alla valvola di regolazione della pressione carburante nel circuito di ritorno può essere l'eccessivo carburante di ritorno. Sostituire i filtri del carburante.

Il motore consuma una quantità eccessiva di olio	
Causa(e)	Soluzione(i)
Perdite di olio dal motore.	Sostituire le guarnizioni o le tenute. Serrare tutti i collegamenti.
Il livello di olio motore è troppo alto.	Non riempire eccessivamente il motore. Determinare la causa. Scaricare l'olio in eccesso.
La temperatura di esercizio dell'olio è troppo elevata.	Controllare la valvola di bypass del refrigeratore dell'olio. Sostituirla, se è danneggiata. Pulire la massa radiante del refrigeratore dell'olio.
Sovraccarico del motore.	Passare a una marcia inferiore Ridurre il carico
Usura eccessiva dei guidavalvole.	Consultare il concessionario.
Segmenti dei pistoni usurati.	Sostituire i componenti secondo necessità. Consultare il concessionario.

Pressione dell'olio motore troppo bassa	
Causa(e)	Soluzione(i)
Il livello di olio è troppo basso	Controllare il livello dell'olio. Rabboccare olio motore, secondo necessità.
Filtro dell'olio ostruito.	Installare un nuovo filtro dell'olio.
Aria nell'olio.	Controllare se l'olio è schiumoso.
Il gasolio viene miscelato con l'olio motore.	Controllare le guarnizioni a labbro sull'albero di trasmissione della pompa di trasferimento carburante. Scaricare la coppa dell'olio. Riempire la coppa dell'olio con olio motore pulito.
La campana di aspirazione è danneggiata.	Sostituire la campana di aspirazione.

Pressione dell'olio motore troppo bassa	
Causa(e)	Soluzione(i)
Guasto al manometro e/o al trasmettitore della pressione dell'olio.	Installare un nuovo manometro e/o un nuovo trasmettitore della pressione dell'olio.
La valvola di sfiato della pompa dell'olio è bloccata.	Pulire la valvola di sfiato della pompa dell'olio e l'alloggiamento. Sostituire i componenti secondo necessità.
Gioco eccessivo dei cuscinetti dell'albero motore.	Sostituire i cuscinetti dell'albero motore e/o l'albero motore. Controllare il funzionamento del filtro dell'olio.
I cuscinetti per la distribuzione hanno un gioco eccessivo.	Controllare i cuscinetti. Se necessario, sostituire i componenti.
Il foro del bilanciere è troppo largo o il bilanciere è eccessivamente usurato.	Controllare la lubrificazione. Sostituire i prigionieri se necessario.
Pompa dell'olio danneggiata.	Riparare o sostituire la pompa dell'olio. Consultare il concessionario. Il concessionario si avvale di personale addestrato e dispone degli attrezzi adatti per eseguire l'intervento.

Il motore consuma una quantità eccessiva di carburante	
Causa(e)	Soluzione(i)
Perdita interna di carburante	Le perdite interne possono causare ampie variazioni nei consumi di carburante. Le perdite interne possono essere accompagnate da bassa pressione dell'olio e da un aumento del livello dell'olio nella coppa. Sostituire i componenti che perdono.
Funzionamento del motore a una velocità superiore rispetto a quella richiesta per il carico.	Passare a una marcia superiore e ridurre il regime del motore
Battiti in testa del motore causati da una scarsa combustione	Piccoli aumenti del consumo di carburante possono derivare da un ugello di iniezione carburante danneggiato, da una perdita di colpi o un calo di potenza del motore.
La fasatura dell'iniezione carburante non è corretta.	Consultare il concessionario.

Liquido di raffreddamento nell'olio motore	
Causa(e)	Soluzione(i)
Perdite dal refrigeratore dell'olio.	Installare una nuova massa radiante del refrigeratore dell'olio. Scaricare la coppa dell'olio.

Liquido di raffreddamento nell'olio motore	
Causa(e)	Soluzione(i)
	Riempire la coppa dell'olio motore con olio motore pulito. Installare un nuovo elemento filtrante.
La guarnizione della testata è difettosa.	Consultare il concessionario
Una testata danneggiata è incrinata.	Consultare il concessionario
Il monoblocco è incrinato o difettoso.	Consultare il concessionario.

Olio motore nel liquido di raffreddamento	
Causa(e)	Soluzione(i)
Olio motore nel liquido di raffreddamento.	Rimuovere l'intasamento dello scarico della pompa dell'acqua.
La guarnizione della testata è difettosa.	Consultare il concessionario

Il liquido di raffreddamento è troppo caldo	
Causa(e)	Soluzione(i)
Il regime del motore è troppo basso.	La bassa potenza può causare una bassa velocità della ventola
Il flusso dell'aria attraverso la griglia del radiatore è limitato	Pulire la griglia del radiatore.
	Rimuovere i detriti dalla superficie esterna del radiatore.
Il livello del liquido di raffreddamento è troppo basso.	Determinare la causa del basso livello del liquido di raffreddamento. Sostituire le guarnizioni e i tubi flessibili che perdono. Serrare tutti i collegamenti. Aggiungere il liquido di raffreddamento.
Termostato o indicatore della temperatura danneggiato.	Controllare che la temperatura di apertura del termostato sia corretta. Accertarsi che l'installazione del termostato sia corretta. Controllare il corretto funzionamento dell'indicatore della temperatura.
Gas di combustione nel liquido di raffreddamento.	Trovare la perdita dei gas di combustione. Riparare o sostituire i componenti.
Il flusso del liquido di raffreddamento è insufficiente	Controllare la girante della pompa dell'acqua. Riparare la pompa dell'acqua secondo necessità.

Il motore emette troppo fumo bianco	
Causa(e)	Soluzione(i)
Motore freddo	Il fumo bianco è normale in caso di avviamento del motore a basse temperature.
Aria nell'impianto di alimentazione.	Spurgare l'aria dell'impianto di alimentazione. Verificare la presenza di perdite di aria sul lato di entrata del tubo di aspirazione dell'olio motore.

Il motore emette troppo fumo blu	
Causa(e)	Soluzione(i)
Olio in eccesso	Non riempire eccessivamente il motore. Determinare la causa. Scaricare l'olio in eccesso.
Usura eccessiva dei guidavalvole.	Riparare il complessivo testata.
Fasce elastiche dei pistoni inceppate, rotte o usurate.	Consultare il concessionario.

Il motore emette troppo fumo grigio o nero	
Causa(e)	Soluzione(i)
Aria di combustione insufficiente.	Consultare il concessionario.
Intasamento o perdita dell'iniettore carburante.	Sostituire l'iniettore carburante.
La regolazione del carburante o la fasatura dell'iniezione non è corretta.	Consultare il concessionario.
Il turbocompressore è difettoso.	Consultare il concessionario.

6.5 Risoluzione dei problemi dell'impianto idraulico

L'olio idraulico si surriscalda	
Causa(e)	Soluzione(i)
Il livello dell'olio nell'impianto idraulico è basso o alto.	Verificare il livello di olio dell'impianto idraulico. Se necessario, regolare il livello di olio.
La viscosità dell'olio motore non è corretta.	Nell'impianto idraulico, usare olio idraulico con la corretta viscosità.
La griglia del radiatore, il refrigeratore dell'olio o il radiatore è intasato.	Pulire la griglia del radiatore, il refrigeratore dell'olio o il radiatore.
La regolazione del flusso non è corretta.	Regolare il flusso in modo da ridurlo.
La valvola di bypass del refrigeratore dell'olio è bloccata in posizione aperta.	Sostituire la valvola.
Aria nell'olio.	Trovare il punto di entrata dell'aria nell'impianto. Se necessario, riparare o sostituire i componenti.
Usura significativa nella pompa o nel motorino dello sterzo.	Ridurre il carico sull'impianto sterzante. Regolare la barra di traino e l'attacco a tre punti in modo da consentire il movimento laterale. Quando si gira la macchina, sollevare l'attrezzo. Ricorrere a una serie di piccole e rapide sterzate per girare la macchina.
L'attrezzo non è collegato correttamente.	Regolare i valori di regolazione del flusso sulla macchina anziché sull'attrezzo.
Il collegamento della valvola di sfiato e della valvola di sfiato di sicurezza della pressione nella pompa dello sterzo non è corretto.	Consultare il concessionario.
Il comando elettrico della pompa dello sterzo è guasto.	Consultare il concessionario.
Tubazione A limitata.	Consultare il concessionario.
Il carico idraulico o il motore idraulico non corrispondono alle caratteristiche della macchina.	Consultare il concessionario.
I filtri dell'olio idraulico sono intasati.	Sostituire i filtri dell'olio idraulico.
La valvola di sfiato di carica non funziona correttamente.	Consultare il concessionario

L'intero impianto idraulico non funziona	
Causa(e)	Soluzione(i)
Il livello dell'olio nell'impianto idraulico è basso.	Verificare il livello di olio dell'impianto idraulico. Aggiungere olio, se il livello è basso.
Il filtro della pompa di carica è ostruito.	Pulire il filtro a rete di aspirazione.
I filtri dell'olio idraulico sono intasati.	Sostituire i filtri dell'olio idraulico.
L'impianto idraulico non funziona correttamente.	Consultare il concessionario.
L'interruttore di bloccaggio dei distributori idraulici è attivo.	Premere l'interruttore di bloccaggio per attivare i distributori idraulici.

Un distributore idraulico non si estende o non si ritrae.	
Causa(e)	Soluzione(i)
Un solenoide non funziona sul distributore idraulico.	Consultare il concessionario.
L'interruttore di bloccaggio dei distributori idraulici è attivo.	Premere l'interruttore di bloccaggio per attivare i distributori idraulici.

I tubi flessibili non si collegano	
Causa(e)	Soluzione(i)
Utilizzo di connettori maschi errati.	Sostituire i connettori con dei connettori standard ISO 5675. Questi connettori sono disponibili presso il concessionario.

L'attrezzatura a distanza non funziona	
Causa(e)	Soluzione(i)
I tubi flessibili non sono completamente collegati.	Collegare i tubi flessibili in modo corretto
Il carico idraulico supera la capacità dell'impianto	Ridurre il carico idraulico o usare cilindri di dimensioni corrette
L'interruttore di bloccaggio disinserisce l'impianto idraulico dell'attrezzo.	Premere di nuovo l'interruttore di bloccaggio.

6.6 Ricerca guasti attacco a tre punti

L'attacco a tre punti non si sposta con la leva di comando.	
Causa(e)	Soluzione(i)
L'attacco a tre punti non è in fase con la leva di comando.	Regolare l'attacco.
Carico eccessivo sull'attacco a tre punti.	Ridurre il carico sull'attacco a tre punti.
L'interruttore di sollevamento/abbassamento rapido è in posizione di sollevamento.	Portare l'interruttore di abbassamento/sollevamento rapido in posizione di abbassamento.
Il limite di sollevamento non è regolato correttamente.	Regolare il limite di sollevamento.
Il sensore di posizione della leva di comando dell'attacco a 3 punti potrebbe non funzionare correttamente. Il sensore di posizione dell'attacco a tre punti potrebbe non funzionare correttamente.	Consultare il concessionario.
L'impianto idraulico non eroga flusso di olio o olio pressurizzato ai cilindri di sollevamento dell'attacco a tre punti.	Consultare il concessionario.

Gli interruttori esterni di comando della posizione, situati sul parafrangente, non funzionano	
Causa(e)	Soluzione(i)
La leva di comando della trasmissione non è in posizione di stazionamento.	Portare la leva di comando della trasmissione in posizione di stazionamento.
L'interruttore di sollevamento/abbassamento dell'attacco a tre punti è in posizione di sollevamento.	Portare l'interruttore di sollevamento/abbassamento dell'attacco a tre punti in posizione di abbassamento.
La leva di comando dell'attacco a 3 punti è nella posizione sbagliata.	Spostare la leva di comando dell'attacco a 3 punti completamente in avanti.

L'attacco a tre punti si solleva improvvisamente	
Causa(e)	Soluzione(i)
Utilizzo della macchina su acqua o neve.	Se necessario, regolare.

L'attacco a tre punti non si solleva completamente	
Causa(e)	Soluzione(i)
Il limite di sollevamento non è regolato correttamente.	Regolare il limite di sollevamento.

L'attacco a tre punti si abbassa o si solleva troppo lentamente	
Causa(e)	Soluzione(i)
Comando della velocità di abbassamento impostato in modo errato.	Regolare il comando della velocità di abbassamento.
Comando della velocità di sollevamento impostato in modo errato.	Regolare il comando della velocità di sollevamento.

La risposta al carico trainato è troppo lenta	
Causa(e)	Soluzione(i)
Sensibilità al traino regolata in modo errato.	Regolare la sensibilità al traino.
La velocità di abbassamento o di sollevamento è troppo bassa.	Regolare il comando della velocità di abbassamento o quello della velocità di sollevamento.
L'attrezzo non funziona correttamente.	Consultare il libretto di uso e manutenzione dell'attrezzo.

La risposta al carico trainato è troppo veloce	
Causa(e)	Soluzione(i)
Sensibilità al traino regolata in modo errato.	Regolare la sensibilità al traino.

6.7 Ricerca guasti trasmissione

La macchina non si muove dopo l'avviamento del motore.	
Causa(e)	Soluzione(i)
Non è stata eseguita la sequenza corretta per la procedura operativa.	Portare la leva di comando della trasmissione in folle o in posizione di stazionamento. Successivamente, portare la leva di comando della trasmissione nella posizione desiderata.

Le operazioni di avanzamento graduale sono scarse quando si usa il relativo comando.	
Causa(e)	Soluzione(i)
È necessario eseguire la taratura delle frizioni della trasmissione.	Consultare il concessionario.

Le marce sono dure.	
Causa(e)	Soluzione(i)
È necessario eseguire la taratura delle frizioni della trasmissione.	Consultare il concessionario.
La guarnizione del pistone di una delle frizioni della trasmissione è usurata.	Consultare il concessionario.

La trasmissione non funziona	
Causa(e)	Soluzione(i)
Viene visualizzato un codice di guasto. Il codice di guasto indica un'anomalia della trasmissione.	Consultare il concessionario.

Bassa pressione dell'olio della trasmissione	
Causa(e)	Soluzione(i)
Olio insufficiente nell'impianto.	Riempire di olio l'impianto.
La mandata olio alla pompa di carica è ostruita o bloccata.	Consultare il concessionario.
Usura eccessiva della pompa o del motorino dello sterzo.	Consultare il concessionario.

Bassa pressione dell'olio della trasmissione.	
Causa(e)	Soluzione(i)
La valvola di sfiato del circuito di lubrificazione della trasmissione è guasta.	Consultare il concessionario.
Guarnizione rotante danneggiata o mancante.	Consultare il concessionario.

6.8 Ricerca guasti Auto-Guide

6.8.1 La spia della funzione Auto-Guide pronta non è accesa

La spia della funzione Auto-Guide pronta non è accesa	
Causa(e)	Soluzione(i)
Il volante non è centrato.	Centrare il volante.

L'interruttore di bloccaggio per la guida su strada è inserito	
Causa(e)	Soluzione(i)
L'interruttore di bloccaggio per la guida su strada è in posizione di marcia avanti.	Disinserire l'interruttore di bloccaggio per la guida su strada.
Gli impianti idraulici, la presa di forza e l'attacco non possono essere azionati tramite i rispettivi comandi.	
Stato dei distributori idraulici sul display. L'impianto idraulico da uno a tre mostra che sono tutte bloccate.	

Assenza di alimentazione elettrica al ricevitore, guasto ai relè o ai fusibili	
Causa(e)	Soluzione(i)
Codice diagnostico segnalato.	Sostituire il componente guasto.

Guasto del cablaggio	
Causa(e)	Soluzione(i)
Codice diagnostico segnalato.	Identificare il cablaggio guasto e sostituirlo.

Il pedale di avanzamento graduale è premuto	
Causa(e)	Soluzione(i)
	Rilasciare il pedale di avanzamento graduale.

Il pedale di avanzamento graduale genera un codice diagnostico o non ritorna fisicamente in posizione di rilascio	
Causa(e)	Soluzione(i)
Codice diagnostico segnalato.	Risolvere il problema del sensore del pedale di avanzamento graduale.
L'EDT mostra un ciclo di funzionamento non corretto del sensore del pedale quando questo viene completamente rilasciato.	

Guasto grave al sottosistema che non permette di inserire la funzione Auto-Guide	
Causa(e)	Soluzione(i)
La diagnostica attiva viene visualizzata nella schermata della diagnostica.	Risolvere il problema del sottosistema.

L'interruttore di comando della funzione Auto-Guide è in posizione Off	
Causa(e)	Soluzione(i)
L'interruttore di comando della funzione Auto-Guide è in posizione arretrata.	Spostare l'interruttore di comando della funzione Auto-Guide in posizione centrale.

6.8.2 La spia della funzione Auto-Guide pronta è accesa

Guasto dell'interruttore di inserimento della funzione Auto-Guide	
Causa(e)	Soluzione(i)
Codice diagnostico segnalato	Sostituire l'interruttore
L'EDT non mostra alcun cambiamento di stato quando si aziona l'interruttore.	

Guasto del cablaggio dell'interruttore di inserimento della funzione Auto-Guide	
Causa(e)	Soluzione(i)
Codice diagnostico segnalato	Riparare o sostituire il cablaggio
L'EDT non mostra alcun cambiamento di stato quando si aziona l'interruttore.	

6.8.3 La funzione Auto-Guide si disattiva durante il funzionamento

Il volante è stato spostato dalla posizione centrale	
Causa(e)	Soluzione(i)
	Centrare il volante e reinserire la funzione

La trasmissione è in folle o è passata attraverso il folle	
Causa(e)	Soluzione(i)
	Nessuna - Si tratta del normale funzionamento.

L'interruttore di bloccaggio per la guida su strada è inserito	
Causa(e)	Soluzione(i)
L'interruttore di bloccaggio per la guida su strada è in posizione di marcia avanti.	Disinserire l'interruttore di bloccaggio per la guida su strada.
Gli impianti idraulici, la presa di forza e l'attacco non possono essere azionati tramite i rispettivi comandi.	
Stato dei distributori idraulici sul terminale. L'impianto idraulico da uno a tre mostra che sono tutte bloccate.	

Il pedale di avanzamento graduale è premuto	
Causa(e)	Soluzione(i)
	Rilasciare il pedale di avanzamento graduale e reinserire la funzione.

Il pedale di avanzamento graduale genera un codice diagnostico o non ritorna fisicamente in posizione di rilascio	
Causa(e)	Soluzione(i)
Codice diagnostico segnalato	Risolvere il problema del sensore del pedale di avanzamento graduale.
Quando il pedale è completamente rilasciato, l'EDT mostra il ciclo di funzionamento non corretto per il sensore del pedale.	

Guasto grave al sottosistema che disinserisce la funzione Auto-Guide	
Causa(e)	Soluzione(i)
La diagnostica attiva viene visualizzata nella schermata della diagnostica.	Risolvere il problema del sottosistema.

Impossibile impostare i punti del percorso per definire la traiettoria	
L'interruttore di bloccaggio per la guida su strada è inserito	
Causa(e)	Soluzione(i)
L'interruttore di bloccaggio per la guida su strada è in posizione di marcia avanti	Disinserire l'interruttore di bloccaggio per la guida su strada
Gli impianti idraulici, la presa di forza e l'attacco non possono essere azionati tramite i rispettivi comandi	
Lo stato dei distributori idraulici dell'impianto idraulico da uno a tre mostra che sono tutti bloccati	

L'interruttore di comando della funzione Auto-Guide è in posizione Off.	
Causa(e)	Soluzione(i)
L'interruttore di comando della funzione Auto-Guide è in posizione arretrata.	Spostare l'interruttore di comando della funzione Auto-Guide in posizione centrale.

6.9 Ricerca guasti impianto sterzante

Nessuna sterzata	
Causa(e)	Soluzione(i)
Il carico sull'impianto sterzante è superiore alla funzionalità degli impianti sterzanti	Ridurre il carico sull'impianto sterzante. Regolare la barra di traino e l'attacco a tre punti in modo da consentire il movimento laterale. Quando si gira la macchina, sollevare l'attrezzo.
Usura eccessiva della pompa o del motorino dello sterzo.	Consultare il concessionario
Il collegamento della valvola di sfiato e della valvola di sfiato di sicurezza della pressione nella pompa dello sterzo non è corretto.	Consultare il concessionario
Il comando elettro-proporzionale della pompa dello sterzo è guasto.	Consultare il concessionario
Anomalia della tensione di ingresso dei sensori dell'impianto sterzante.	Consultare il concessionario
I moduli di comando elettronico non comunicano.	Consultare il concessionario
La pressione di carica è troppo bassa.	Consultare il concessionario
I solenoidi della pompa dello sterzo sono guasti.	Consultare il concessionario
Lo stelo di comando della pompa dello sterzo non si muove.	Consultare il concessionario

Il raggio di sterzata è insolitamente ampio	
Causa(e)	Soluzione(i)
Slittamento tra il cingolo e la ruota motrice.	Del fango e una bassa tensione del cingolo tra il cingolo e la ruota motrice possono causare slittamenti. Riparare immediatamente lo slittamento in modo da non danneggiare la macchina.
Il carico sull'impianto sterzante è superiore alla funzionalità degli impianti sterzanti	Ridurre il carico sull'impianto sterzante. Regolare la barra di traino e l'attacco a tre punti in modo da consentire il movimento laterale. Quando si gira la macchina, sollevare l'attrezzo. Ricorrere a una serie di piccole e rapide sterzate per girare la macchina.
La pressione di carica è bassa.	La bassa pressione di carica può essere dovuta a un'usura eccessiva dei seguenti componenti: <ul style="list-style-type: none"> • pompa dello sterzo • motorino dello sterzo • pompa di carica La bassa pressione di carica può essere dovuta a: <ul style="list-style-type: none"> • perdite nelle guarnizioni dei pistoni delle frizioni della trasmissione • perdite dal collegamento della valvola di sfiato

Il raggio di sterzata è insolitamente ampio	
Causa(e)	Soluzione(i)
	<ul style="list-style-type: none"> • valvola di sfiato di sicurezza della pressione della pompa dello sterzo
Usura eccessiva della pompa o del motorino dello sterzo.	Sostituire la pompa o il motorino dello sterzo.
Il collegamento della valvola di sfiato e della valvola di sfiato di sicurezza della pressione nella pompa dello sterzo non è corretto.	Consultare il concessionario.
Il comando elettro-proporzionale della pompa dello sterzo è guasto.	Consultare il concessionario.

Prestazioni di sterzata scadenti in una direzione	
Causa(e)	Soluzione(i)
Slittamento tra il cingolo e la ruota motrice.	Del fango e una bassa tensione del cingolo tra il cingolo e la ruota motrice possono causare slittamenti. Riparare immediatamente lo slittamento in modo da non danneggiare la macchina.
La pressione di carica è bassa.	La bassa pressione di carica può essere dovuta a un'usura eccessiva dei seguenti componenti: <ul style="list-style-type: none"> • pompa dello sterzo • motorino dello sterzo • pompa di carica
	La bassa pressione di carica può essere dovuta a: <ul style="list-style-type: none"> • perdite nelle guarnizioni dei pistoni delle frizioni della trasmissione • perdite dal collegamento della valvola di sfiato • valvola di sfiato di sicurezza della pressione della pompa dello sterzo
Usura eccessiva sul disco distributore del motorino dello sterzo o sul disco distributore della pompa dello sterzo.	Consultare il concessionario.
Il collegamento della valvola di sfiato e della valvola di sfiato di sicurezza della pressione nella pompa dello sterzo non è corretto.	Consultare il concessionario.
Il comando elettro-proporzionale della pompa dello sterzo è guasto.	Consultare il concessionario.
Lo stelo di comando della pompa dello sterzo non genera la pressione corretta.	Consultare il concessionario.

Le sterzate sono irregolari o non stabili	
Causa(e)	Soluzione(i)
Il collegamento della valvola di sfiato e della valvola di sfiato di sicurezza della pressione nella pompa dello sterzo non è corretto.	Consultare il concessionario.
Il valore del comando elettro-proporzionale della pompa dello sterzo è fuori taratura.	Consultare il concessionario.

Il motore sforza più del normale durante la sterzata della macchina	
Causa(e)	Soluzione(i)
Il carico sull'impianto sterzante è superiore alla funzionalità degli impianti sterzanti	Ridurre il carico sull'impianto sterzante. Regolare la barra di traino e l'attacco a tre punti in modo da consentire il movimento laterale. Quando si gira la macchina, sollevare l'attrezzo. Ricorrere a una serie di piccole e rapide sterzate per girare la macchina.
Il collegamento della valvola di sfiato e della valvola di sfiato di sicurezza della pressione nella pompa dello sterzo non è corretto.	Consultare il concessionario.
Il comando elettro-proporzionale della pompa dello sterzo è guasto.	Consultare il concessionario.
La pompa dello sterzo non funziona correttamente.	Consultare il concessionario.

La macchina si sposta in una direzione quando è innestata la prima marcia e il motore è al regime di minimo basso.	
Causa(e)	Soluzione(i)
Il carico della barra di traino è decentrato.	Rimuovere il perno della barra di traino oscillante.
Disallineamento delle cinghie del sistema Mobil-trac.	Regolare l'allineamento delle cinghie
Quantità eccessiva di pressione pilota in folle.	Regolare correttamente il comando dello sterzo. Il distributore della valvola pilota non si muove. La molla centrale del volante non funziona correttamente.
Il collegamento della valvola di sfiato e della valvola di sfiato di sicurezza della pressione nella pompa dello sterzo non è corretto.	Consultare il concessionario.
Bulloni serrati in modo errato sul sistema Mobil-trac.	Consultare il concessionario.
Il comando elettro-proporzionale della pompa dello sterzo è guasto.	Consultare il concessionario.
Un lato della macchina ha più usura sulla cinghia o sulla ruota motrice rispetto all'altro lato della macchina.	Consultare il concessionario.

Movimento eccessivo del volante prima che inizi la sterzata	
Causa(e)	Soluzione(i)
Usura eccessiva della pompa o del motorino dello sterzo.	Sostituire la pompa o il motorino dello sterzo.
Il collegamento della valvola di sfiato e della valvola di sfiato di sicurezza della pressione nella pompa dello sterzo non è corretto.	Consultare il concessionario.
Il comando elettro-proporzionale della pompa dello sterzo è guasto.	Consultare il concessionario.
I sensori di entrata dell'impianto sterzante sono guasti.	Consultare il concessionario.
I sensori di velocità del motorino dello sterzo sono guasti.	Consultare il concessionario.
La pressione di carica è troppo bassa.	Consultare il concessionario.
I moduli di comando elettronico non comunicano.	Consultare il concessionario.

La temperatura dell'olio idraulico nell'impianto sterzante è alta	
Causa(e)	Soluzione(i)
Il livello dell'olio è troppo alto.	Verificare il livello di olio dell'impianto idraulico. Se il livello dell'olio è troppo alto, rimuovere olio idraulico fino a raggiungere il livello di olio corretto.
Il livello dell'olio è basso.	Verificare il livello di olio dell'impianto idraulico. Se il livello è basso, aggiungere olio nell'impianto idraulico.
La viscosità dell'olio motore non è corretta.	Nell'impianto idraulico, usare olio idraulico con la corretta viscosità.
	Rimuovere i detriti dalla massa radiante del refrigeratore dell'olio.
I filtri dell'olio idraulico sono intasati.	Sostituire i filtri dell'olio idraulico.
Il carico sull'impianto sterzante è superiore alla funzionalità degli impianti sterzanti.	Ridurre il carico sull'impianto sterzante. Regolare la barra di traino e l'attacco a tre punti in modo da consentire il movimento laterale. Quando si gira la macchina, sollevare l'attrezzo. Ricorrere a una serie di piccole e rapide sterzate per girare la macchina.
L'attrezzo non è collegato correttamente.	Verificare il collegamento dell'attrezzo.
La valvola di bypass del refrigeratore dell'olio è bloccata in posizione aperta.	Sostituire la valvola
Presenza di aria nell'olio	Trovare il punto di entrata dell'aria nell'impianto. Riparare o sostituire i componenti secondo necessità.
Usura eccessiva della pompa o del motorino dello sterzo.	Sostituire la pompa o il motorino dello sterzo.

La temperatura dell'olio idraulico nell'impianto sterzante è alta	
Causa(e)	Soluzione(i)
La valvola di massima pressione e la valvola di sicurezza per sovrappressione della pompa dello sterzo sono guaste.	Consultare il concessionario.
Il comando elettro-proporzionale della pompa dello sterzo è guasto.	Consultare il concessionario.
Circuito controllato.	Consultare il concessionario.
Il carico o il motorino idraulico non corrispondono alle caratteristiche della macchina.	Consultare il concessionario.
La valvola di lavaggio del motorino dello sterzo è guasta.	Consultare il concessionario.
Orifizio di lavaggio della pompa dello sterzo ostruito.	Consultare il concessionario.

La macchina sterza nella direzione opposta a quella del volante in marcia avanti e/o in retromarcia	
Causa(e)	Soluzione(i)
Tubazioni di scarico della pompa scambiati.	Consultare il concessionario.

6.10 Ricerca guasti Auto-Guide

6.10.1 La spia della funzione Auto-Guide pronta non è accesa

La spia della funzione Auto-Guide pronta non è accesa	
Causa(e)	Soluzione(i)
Il volante non è centrato.	Centrare il volante.

L'interruttore di bloccaggio per la guida su strada è inserito	
Causa(e)	Soluzione(i)
L'interruttore di bloccaggio per la guida su strada è in posizione di marcia avanti.	Disinserire l'interruttore di bloccaggio per la guida su strada.
Gli impianti idraulici, la presa di forza e l'attacco non possono essere azionati tramite i rispettivi comandi.	
Stato dei distributori idraulici sul display. L'impianto idraulico da uno a tre mostra che sono tutte bloccate.	

Assenza di alimentazione elettrica al ricevitore, guasto ai relè o ai fusibili	
Causa(e)	Soluzione(i)
Codice diagnostico segnalato.	Sostituire il componente guasto.

Guasto del cablaggio	
Causa(e)	Soluzione(i)
Codice diagnostico segnalato.	Identificare il cablaggio guasto e sostituirlo.

Il pedale di avanzamento graduale è premuto	
Causa(e)	Soluzione(i)
	Rilasciare il pedale di avanzamento graduale.

Il pedale di avanzamento graduale genera un codice diagnostico o non ritorna fisicamente in posizione di rilascio	
Causa(e)	Soluzione(i)
Codice diagnostico segnalato.	Risolvere il problema del sensore del pedale di avanzamento graduale.
L'EDT mostra un ciclo di funzionamento non corretto del sensore del pedale quando questo viene completamente rilasciato.	

Guasto grave al sottosistema che non permette di inserire la funzione Auto-Guide	
Causa(e)	Soluzione(i)
La diagnostica attiva viene visualizzata nella schermata della diagnostica.	Risolvere il problema del sottosistema.

L'interruttore di comando della funzione Auto-Guide è in posizione Off	
Causa(e)	Soluzione(i)
L'interruttore di comando della funzione Auto-Guide è in posizione arretrata.	Spostare l'interruttore di comando della funzione Auto-Guide in posizione centrale.

6.10.2 La spia della funzione Auto-Guide pronta è accesa

Guasto dell'interruttore di inserimento della funzione Auto-Guide	
Causa(e)	Soluzione(i)
Codice diagnostico segnalato	Sostituire l'interruttore
L'EDT non mostra alcun cambiamento di stato quando si aziona l'interruttore.	

Guasto del cablaggio dell'interruttore di inserimento della funzione Auto-Guide	
Causa(e)	Soluzione(i)
Codice diagnostico segnalato	Riparare o sostituire il cablaggio
L'EDT non mostra alcun cambiamento di stato quando si aziona l'interruttore.	

6.10.3 La funzione Auto-Guide si disattiva durante il funzionamento

Il volante è stato spostato dalla posizione centrale	
Causa(e)	Soluzione(i)
	Centrare il volante e reinserire la funzione

La trasmissione è in folle o è passata attraverso il folle	
Causa(e)	Soluzione(i)
	Nessuna - Si tratta del normale funzionamento.

L'interruttore di bloccaggio per la guida su strada è inserito	
Causa(e)	Soluzione(i)
L'interruttore di bloccaggio per la guida su strada è in posizione di marcia avanti.	Disinserire l'interruttore di bloccaggio per la guida su strada.
Gli impianti idraulici, la presa di forza e l'attacco non possono essere azionati tramite i rispettivi comandi.	
Stato dei distributori idraulici sul terminale. L'impianto idraulico da uno a tre mostra che sono tutte bloccate.	

Il pedale di avanzamento graduale è premuto	
Causa(e)	Soluzione(i)
	Rilasciare il pedale di avanzamento graduale e reinserire la funzione.

Il pedale di avanzamento graduale genera un codice diagnostico o non ritorna fisicamente in posizione di rilascio	
Causa(e)	Soluzione(i)
Codice diagnostico segnalato	Risolvere il problema del sensore del pedale di avanzamento graduale.
Quando il pedale è completamente rilasciato, l'EDT mostra il ciclo di funzionamento non corretto per il sensore del pedale.	

Guasto grave al sottosistema che disinserisce la funzione Auto-Guide	
Causa(e)	Soluzione(i)
La diagnostica attiva viene visualizzata nella schermata della diagnostica.	Risolvere il problema del sottosistema.

Impossibile impostare i punti del percorso per definire la traiettoria	
L'interruttore di bloccaggio per la guida su strada è inserito	
Causa(e)	Soluzione(i)
L'interruttore di bloccaggio per la guida su strada è in posizione di marcia avanti	Disinserire l'interruttore di bloccaggio per la guida su strada
Gli impianti idraulici, la presa di forza e l'attacco non possono essere azionati tramite i rispettivi comandi	
Lo stato dei distributori idraulici dell'impianto idraulico da uno a tre mostra che sono tutti bloccati	

L'interruttore di comando della funzione Auto-Guide è in posizione Off.	
Causa(e)	Soluzione(i)
L'interruttore di comando della funzione Auto-Guide è in posizione arretrata.	Spostare l'interruttore di comando della funzione Auto-Guide in posizione centrale.

6.11 Codici di errore macchina

6.11.1 Codici di errore ECM braccio

SA (Source Address, Indirizzo sorgente), SPN (Suspect Parameter Number, Numero parametro sospetto), FMI (Fault Mode Identifier, Identificatore modalità guasto)

Codici diagnostici per l'ECM del braccio			
SA	SPN	FMI	Descrizione
05	69	02	Interruttore del superriduttore irregolare, intermittente o errato
		03	Interruttore del superriduttore in corto verso sorgente alta
		04	Interruttore del superriduttore in corto a massa
		05	Circuito aperto interruttore del superriduttore
05	601	02	Interruttore controllo della velocità irregolare, intermittente o errato (velocità di traslazione costante)
		03	Interruttore controllo della velocità in corto verso sorgente alta (velocità di traslazione costante)
		04	Interruttore controllo della velocità in corto a massa (velocità di traslazione costante)
		05	Circuito aperto interruttore controllo della velocità (velocità di traslazione costante)
0	639	9	Velocità di aggiornamento anomala Controller Area Network
03		9	Velocità di aggiornamento anomala Controller Area Network
05		19	Assenza di comunicazione rete CAN
161		19	Assenza di comunicazione rete CAN
162		19	Assenza di comunicazione rete CAN
163		19	Assenza di comunicazione rete CAN
164		19	Assenza di comunicazione rete CAN
165		19	Assenza di comunicazione rete CAN
166		19	Assenza di comunicazione rete CAN
170		19	Assenza di comunicazione rete CAN
05	689	02	Interruttore bloccaggio del differenziale irregolare, intermittente o errato
		03	Interruttore bloccaggio del differenziale in corto verso sorgente alta
		04	Interruttore bloccaggio del differenziale in corto a massa

Codici diagnostici per l'ECM del braccio			
		05	Circuito aperto interruttore bloccaggio del differenziale
05	898	00	Sensore acceleratore a mano superiore alla normale gamma operativa - impieghi più gravosi
		01	Sensore acceleratore a mano inferiore alla normale gamma operativa - impieghi più gravosi
05	1231	19	Assenza di comunicazione rete CAN 2
05	1235	19	Assenza di comunicazione rete CAN 3
05	1504	31	Assenza operatore
05	1787	03	Interruttore di potenza massima in corto verso sorgente alta
		04	Interruttore di potenza massima in corto a massa
		05	Circuito aperto interruttore di potenza massima
05	1875	00	Sensore leva attacco posteriore superiore alla normale gamma operativa - impieghi più gravosi
		01	Sensore leva attacco posteriore inferiore alla normale gamma operativa - impieghi più gravosi
		03	Sensore leva attacco posteriore in corto verso sorgente alta
		04	Sensore leva attacco posteriore in corto a massa
05	1894	02	Interruttore presa di forza irregolare, intermittente o errato
		03	Interruttore presa di forza in corto verso sorgente alta
		04	Interruttore presa di forza in corto a massa
		05	Circuito aperto interruttore presa di forza
05	1919	00	Sensore di comando distributore ausiliario 1 superiore alla normale gamma operativa - impieghi più gravosi
		03	Sensore di comando distributore ausiliario 1 in corto verso sorgente alta
		04	Sensore di comando distributore ausiliario 1 in corto a massa
05	1931	00	Sensore di comando distributore ausiliario 2 superiore alla normale gamma operativa - impieghi più gravosi
		01	Sensore di comando distributore ausiliario 2 inferiore alla normale gamma operativa - impieghi più gravosi

Codici diagnostici per l'ECM del bracciolo			
		03	Sensore di comando distributore ausiliario 2 in corto verso sorgente alta
		04	Sensore di comando distributore ausiliario 2 in corto a massa
05	1943	00	Sensore di comando distributore ausiliario 3 superiore alla normale gamma operativa - impieghi più gravosi
		01	Sensore di comando distributore ausiliario 3 inferiore alla normale gamma operativa - impieghi più gravosi
		03	Sensore di comando distributore ausiliario 3 in corto verso sorgente alta
		04	Sensore di comando distributore ausiliario 3 in corto a massa
05	1955	00	Sensore di comando distributore ausiliario 4 superiore alla normale gamma operativa - impieghi più gravosi
		01	Sensore di comando distributore ausiliario 4 inferiore alla normale gamma operativa - impieghi più gravosi
		03	Sensore di comando distributore ausiliario 4 in corto verso sorgente alta
		04	Sensore di comando distributore ausiliario 4 in corto a massa
05	1967	00	Sensore di comando distributore ausiliario 5 superiore alla normale gamma operativa - impieghi più gravosi
		01	Sensore di comando distributore ausiliario 5 inferiore alla normale gamma operativa - impieghi più gravosi
		03	Sensore di comando distributore ausiliario 5 in corto verso sorgente alta
		04	Sensore di comando distributore ausiliario 5 in corto a massa
05	1979	00	Sensore di comando distributore ausiliario 6 superiore alla normale gamma operativa - impieghi più gravosi
		01	Sensore di comando distributore ausiliario 6 inferiore alla normale gamma operativa - impieghi più gravosi
		03	Sensore di comando distributore ausiliario 6 in corto verso sorgente alta
		04	Sensore di comando distributore ausiliario 6 in corto a massa
3	2005	2	Comunicazione ECM bracciolo, irregolare, intermittente o errata

Codici diagnostici per l'ECM del bracciolo			
5	2034	2	Comunicazione ECM ausiliario bracciolo, irregolare, intermittente o errata
5	2038	2	Comunicazione ECM terminale virtuale, irregolare, intermittente o errata
5	2240	2	Comunicazione ECM ISO11783 bracciolo, irregolare, intermittente o errata
05	2825	00	Sensore della leva marcia avanti/folle/retromarcia superiore alla normale gamma operativa - impieghi più gravosi
		01	Sensore della leva marcia avanti/folle/retromarcia inferiore alla normale gamma operativa - impieghi più gravosi
05	2832	31	Assenza operatore nella postazione operativa
03	2858	02	Configurazione dei dati della macchina irregolari, intermittenti o non corretti
05		02	Configurazione dei dati della macchina irregolari, intermittenti o non corretti
05	2970	02	Interruttore del regime motore costante A irregolare, intermittente o errato
		03	Interruttore del regime motore costante A in corto verso sorgente alta
		04	Interruttore del regime motore costante A in corto a massa
		05	Circuito aperto interruttore del regime motore costante A
05	2971	03	Interruttore del regime motore costante B in corto verso sorgente alta
		04	Interruttore del regime motore costante B in corto a massa
		05	Circuito aperto interruttore del regime motore costante B
05	3507	06	Relè di potenza ECM in corto a massa
209		06	Relè di potenza ECM in corto a massa
05	3510	03	Alimentazione CC:- 1,7 VCC in corto verso sorgente alta
		04	Alimentazione CC - 1,7 VCC in corto a massa
05	3511	03	Alimentazione CC - 3,3 VCC in corto verso sorgente alta
		04	Alimentazione CC - 3,3 VCC in corto a massa
05	3646	02	Interruttore leva del freno di stazionamento irregolare, intermittente o errato

Codici diagnostici per l'ECM del braccio			
		03	Interruttore leva del freno di stazionamento in corto verso sorgente alta
		04	Interruttore leva del freno di stazionamento in corto a massa
		05	Circuito aperto interruttore leva del freno di stazionamento
05	3652	02	Interruttore di inserimento marcia superiore irregolare, intermittente o errato
		03	Interruttore di inserimento marcia superiore in corto verso sorgente alta
		04	Interruttore di inserimento marcia superiore in corto a massa
		05	Circuito aperto interruttore di inserimento marcia superiore
05	3653	02	Interruttore di inserimento marcia inferiore irregolare, intermittente o errato
		03	Interruttore di inserimento marcia inferiore in corto verso sorgente alta
		04	Interruttore di inserimento marcia inferiore in corto a massa
		05	Circuito aperto interruttore di inserimento marcia inferiore
05	520193	02	Interruttore One Touch irregolare, intermittente o errato
		03	Interruttore One Touch in corto verso sorgente alta
		04	Interruttore One Touch in corto a massa
		05	Circuito aperto interruttore One Touch
05	520194	02	Interruttore di blocco per guida su strada irregolare, intermittente o errato
		03	Interruttore di blocco per guida su strada in corto verso sorgente alta
		04	Interruttore di blocco per guida su strada in corto a massa
		05	Circuito aperto interruttore di blocco per guida su strada
05	520196	31	Slittamento elevato
05	520197	02	Interruttore di inserimento Auto-Guide irregolare, intermittente o errato
		03	Interruttore di inserimento Auto-Guide in corto verso sorgente alta
		04	Interruttore di inserimento Auto-Guide in corto a massa
		05	Circuito aperto interruttore di inserimento Auto-Guide

Codici diagnostici per l'ECM del braccio			
05	521474	02	Interruttore di sollevamento attacco posteriore irregolare, intermittente o errato
		03	Interruttore di sollevamento attacco posteriore in corto verso sorgente alta
		04	Interruttore di sollevamento attacco posteriore in corto a massa
		05	Circuito aperto interruttore di sollevamento attacco posteriore
05	521893	03	Interruttore di abbassamento attacco posteriore in corto verso sorgente alta
		04	Interruttore di abbassamento attacco posteriore in corto a massa
		05	Circuito aperto interruttore di abbassamento attacco posteriore
05	521894	03	Interruttore di disinnesto presa di forza in corto verso sorgente alta
		04	Interruttore di disinnesto presa di forza in corto a massa
		05	Circuito aperto interruttore di disinnesto presa di forza

6.11.2 Codici di errore ECM del distributore ausiliario uno

SA (Source Address, Indirizzo sorgente), SPN (Suspect Parameter Number, Numero parametro sospetto), FMI (Fault Mode Identifier, Identificatore modalità guasto)

Codici diagnostici SA per ECM distributore ausiliario uno			
SA	SPN	FMI	Descrizione
161	158	00	Tensione della batteria interruttore di avviamento a chiave superiore alla normale gamma operativa - impieghi più gravosi
162			
163			
164			
165			
166			
170			
161	158	18	Tensione della batteria interruttore di avviamento a chiave inferiore alla normale gamma operativa - impieghi moderati
162			
163			
164			
165			
166			
170			
161	628	12	Errore nella memoria del programma

Codici diagnostici SA per ECM distributore ausiliario uno			
162			
163			
164			
165			
166			
170			
161	639	19	Assenza di comunicazione rete CAN
162			
163			
164			
165			
166			
170			
161	701	05	Circuito aperto solenoide proporzionale distributore ausiliario
162			
163			
164			
165			
166			
170			
161	701	06	Solenoide proporzionale distributore ausiliario in corto a massa
162			
163			
164			
165			
166			
170			
161	702	05	Circuito aperto solenoide direzionale distributore ausiliario
162			
163			
164			
165			
166			
170			
161	702	06	Solenoide direzionale distributore ausiliario in corto a massa
162			
163			
164			

Codici diagnostici SA per ECM distributore ausiliario uno			
165			
166			
170			

6.11.3 Codici di errore ECM del distributore ausiliario due

SA (Source Address, Indirizzo sorgente), SPN (Suspect Parameter Number, Numero parametro sospetto), FMI (Fault Mode Identifier, Identificatore modalità guasto)

codici diagnostici per ECM distributore ausiliario due			
SA	SPN	FMI	Descrizione
161	158	00	Tensione della batteria interruttore di avviamento a chiave superiore alla normale gamma operativa - impieghi più gravosi
162			
163			
164			
165			
166			
170			
161	158	18	Tensione della batteria interruttore di avviamento a chiave inferiore alla normale gamma operativa - impieghi moderati
162			
163			
164			
165			
166			
170			
161	628	12	Errore nella memoria del programma
162			
163			
164			
165			
166			
170			
161	639	19	Assenza di comunicazione rete CAN
162			
163			
164			
165			
166			
170			

codici diagnostici per ECM distributore ausiliario due			
161	701	05	Circuito aperto solenoide proporzionale distributore ausiliario
162			
163			
164			
165			
166			
170			
161	701	06	Solenoide proporzionale distributore ausiliario in corto a massa
162			
163			
164			
165			
166			
170			
161	702	05	Circuito aperto solenoide direzionale distributore ausiliario
162			
163			
164			
165			
166			
170			
161	702	06	Solenoide direzionale distributore ausiliario in corto a massa
162			
163			
164			
165			
166			
170			

6.11.4 Codici di errore ECM del distributore ausiliario tre

SA (Source Address, Indirizzo sorgente), SPN (Suspect Parameter Number, Numero parametro sospetto), FMI (Fault Mode Identifier, Identificatore modalità guasto)

Codici diagnostici SA per ECM distributore ausiliario tre			
SA	SPN	FMI	Descrizione
161	158	00	Tensione della batteria interruttore di avviamento a chiave superiore alla normale gamma operativa - impieghi più gravosi
162			
163			
164			

Codici diagnostici SA per ECM distributore ausiliario tre			
165			
166			
170			
161	158	18	Tensione della batteria interruttore di avviamento a chiave inferiore alla normale gamma operativa - impieghi moderati
162			
163			
164			
165			
166			
170			
161			
162			
163			
164			
165			
166			
170			
161	639	19	Assenza di comunicazione rete CAN
162			
163			
164			
165			
166			
170			
161			
162			
163			
164			
165			
166			
170			
161	701	06	Solenoide proporzionale distributore ausiliario in corto a massa
162			
163			
164			
165			
166			
170			

Codici diagnostici SA per ECM distributore ausiliario tre			
161	702	05	Circuito aperto solenoide direzionale distributore ausiliario
162			
163			
164			
165			
166			
170			
161	702	06	Solenoide direzionale distributore ausiliario in corto a massa
162			
163			
164			
165			
166			
170			

6.11.5 Codici di errore ECM del distributore ausiliario quattro

SA (Source Address, Indirizzo sorgente), SPN (Suspect Parameter Number, Numero parametro sospetto), FMI (Fault Mode Identifier, Identificatore modalità guasto)

Codici diagnostici SA per ECM distributore ausiliario quattro			
SA	SPN	FMI	Descrizione
161	158	00	Tensione della batteria interruttore di avviamento a chiave superiore alla normale gamma operativa - impieghi più gravosi
162			
163			
164			
165			
166			
170			
161	158	18	Tensione della batteria interruttore di avviamento a chiave inferiore alla normale gamma operativa - impieghi moderati
162			
163			
164			
165			
166			
170			
161	628	12	Errore nella memoria del programma
162			
163			
164			

Codici diagnostici SA per ECM distributore ausiliario quattro			
165			
166			
170			
161	639	19	Assenza di comunicazione rete CAN
162			
163			
164			
165			
166			
170			
161			
162			
163			
164			
165			
166			
170			
161	701	06	Solenoide proporzionale distributore ausiliario in corto a massa
162			
163			
164			
165			
166			
170			
161			
162			
163			
164			
165			
166			
170			
161	702	06	Solenoide direzionale distributore ausiliario in corto a massa
162			
163			
164			
165			
166			
170			

6.11.6 Codici di errore ECM del distributore ausiliario cinque

SA (Source Address, Indirizzo sorgente), SPN (Suspect Parameter Number, Numero parametro sospetto), FMI (Fault Mode Identifier, Identificatore modalità guasto)

Codici diagnostici SA per ECM distributore ausiliario uno			
SA	SPN	FMI	Descrizione
161	158	00	Tensione della batteria interruttore di avviamento a chiave superiore alla normale gamma operativa - impieghi più gravosi
162			
163			
164			
165			
166			
170			
161	158	18	Tensione della batteria interruttore di avviamento a chiave inferiore alla normale gamma operativa - impieghi moderati
162			
163			
164			
165			
166			
170			
161	628	12	Errore nella memoria del programma
162			
163			
164			
165			
166			
170			
161	639	19	Assenza di comunicazione rete CAN
162			
163			
164			
165			
166			
170			
161	701	05	Circuito aperto solenoide proporzionale distributore ausiliario
162			
163			
164			
165			

Codici diagnostici SA per ECM distributore ausiliario uno			
166			
170			
161	701	06	Solenoido proporzionale distributore ausiliario in corto a massa
162			
163			
164			
165			
166			
170			
161			
162			
163			
164			
165			
166			
170			
161	702	06	Solenoido direzionale distributore ausiliario in corto a massa
162			
163			
164			
165			
166			
170			

6.11.7 Codici di errore ECM del distributore ausiliario sei

SA (Source Address, Indirizzo sorgente), SPN (Suspect Parameter Number, Numero parametro sospetto), FMI (Fault Mode Identifier, Identificatore modalità guasto)

Codici diagnostici SA per ECM distributore ausiliario uno			
SA	SPN	FMI	Descrizione
161	158	00	Tensione della batteria interruttore di avviamento a chiave superiore alla normale gamma operativa - impieghi più gravosi
162			
163			
164			
165			
166			
170			

Codici diagnostici SA per ECM distributore ausiliario uno			
161	158	18	Tensione della batteria interruttore di avviamento a chiave inferiore alla normale gamma operativa - impieghi moderati
162			
163			
164			
165			
166			
170			
161	628	12	Errore nella memoria del programma
162			
163			
164			
165			
166			
170			
161	639	19	Assenza di comunicazione rete CAN
162			
163			
164			
165			
166			
170			
161	701	05	Circuito aperto solenoide proporzionale distributore ausiliario
162			
163			
164			
165			
166			
170			
161	701	06	Solenoide proporzionale distributore ausiliario in corto a massa
162			
163			
164			
165			
166			
170			
161	702	05	Circuito aperto solenoide direzionale distributore ausiliario
162			
163			

Codici diagnostici SA per ECM distributore ausiliario uno			
164			
165			
166			
170			
161	702	06	Solenoide direzionale distributore ausiliario in corto a massa
162			
163			
164			
165			
166			
170			

6.11.8 Codici di errore ECM illuminazione anteriore

SA (Source Address, Indirizzo sorgente), SPN (Suspect Parameter Number, Numero parametro sospetto), FMI (Fault Mode Identifier, Identificatore modalità guasto)

Codici diagnostici per ECM illuminazione anteriore			
SA	SPN	FMI	Descrizione
208	2208	02	Indirizzo ECM illuminazione anteriore sconosciuto
208	2354	05	Circuito aperto luci di lavoro anteriori
		06	Luci di lavoro anteriori in corto a massa
208	2368	05	Circuito aperto indicatori di direzione lato sinistro
209			
210			
208	2368	06	Indicatori di direzione lato sinistro in corto a massa
209			
210			
208	2370	05	Circuito aperto indicatori di direzione lato destro
209			
210			
208	2370	06	Indicatori di direzione lato destro in corto a massa
209			
210			
208	2653	05	Circuito aperto fari anabbaglianti lato sinistro
		06	Fari anabbaglianti lato sinistro in corto a massa
208	2655	05	Circuito aperto fari anabbaglianti lato destro

Codici diagnostici per ECM illuminazione anteriore			
		06	Fari anabbaglianti lato destro in corto a massa
208	4011	05	Circuito aperto fari abbaglianti
		06	Fari abbaglianti in corto a massa

6.11.9 Codici di errore ECM illuminazione tetto

SA (Source Address, Indirizzo sorgente), SPN (Suspect Parameter Number, Numero parametro sospetto), FMI (Fault Mode Identifier, Identificatore modalità guasto)

Codici diagnostici per ECM illuminazione tetto			
SA	SPN	FMI	Descrizione
209	882	05	Circuito aperto luce targa
		06	Luce targa in corto a massa
209	2209	02	Comunicazione ECM illuminazione tetto, irregolare, intermittente o errata
210	2210	2	Comunicazione ECM illuminazione posteriore, irregolare, intermittente o errata
208	2354	5	Circuito aperto luci di lavoro anteriori
		6	Luci di lavoro anteriori in corto a massa
210	2360	5	Circuito aperto luci di lavoro posteriori montate in basso
		6	Luci di lavoro posteriori montate in basso in corto a massa
209	2362	05	Circuito aperto luci di lavoro posteriori montate in alto
		06	Luci di lavoro posteriori montate in alto in corto a massa
208	2368	05	Circuito aperto indicatori di direzione lato sinistro
209			
210			
208		06	Indicatori di direzione lato sinistro in corto a massa
209			
210			
208	2370	05	Circuito aperto indicatori di direzione lato destro
209			
210			
208		06	Indicatori di direzione lato destro in corto a massa
209			
210			
210	2376	05	Circuito aperto luce di stop
		06	Luce di stop in corto a massa
209	2386	05	Circuito aperto luce girofaro

Codici diagnostici per ECM illuminazione tetto			
		06	Luce girofaro in corto a massa
210	2392	05	Circuito aperto luci di retromarcia - allarme, avvisatore acustico
		06	Luci di retromarcia - allarme, avvisatore acustico in corto a massa
210	2404	05	Circuito aperto luci diurne
		06	Luci diurne in corto a massa
209	2873	02	Interruttore luci di lavoro irregolare, intermittente o errato
209	2875	02	Interruttore luci di emergenza irregolare, intermittente o errato
5	3507	06	Relè di potenza ECM in corto a massa
209		06	Relè di potenza ECM in corto a massa
209	3508	05	Circuito aperto relè di potenza principale
		06	Relè di potenza principale in corto a massa
209	3976	06	Luce abitacolo in corto a massa

6.11.10 Codici di errore ECM illuminazione posteriore

SA (Source Address, Indirizzo sorgente), SPN (Suspect Parameter Number, Numero parametro sospetto), FMI (Fault Mode Identifier, Identificatore modalità guasto)

Codici diagnostici per ECM illuminazione posteriore			
SA	SPN	FMI	Descrizione
210	46	00	Pressione di mandata pneumatica superiore alla normale gamma operativa
		01	Pressione di mandata pneumatica inferiore alla normale gamma operativa
		03	Pressione di mandata pneumatica in corto verso sorgente alta
		04	Pressione di mandata pneumatica in corto a massa
210	1083	00	Sensore angolo di articolazione, superiore alla normale gamma operativa, impieghi più gravosi
210	1083	00	Sensore di tensione cingolo sinistro superiore alla normale gamma operativa - impieghi più gravosi
		01	Sensore di tensione cingolo sinistro inferiore alla normale gamma operativa - impieghi più gravosi
		03	Sensore di tensione cingolo sinistro in corto verso sorgente alta - impieghi più gravosi
		04	Sensore di tensione cingolo sinistro in corto a massa

Codici diagnostici per ECM illuminazione posteriore			
210	1084	00	Sensore di tensione cingolo destro superiore alla normale gamma operativa - impieghi più gravosi
		01	Sensore di tensione cingolo destro inferiore alla normale gamma operativa - impieghi più gravosi
		03	Sensore di tensione cingolo destro in corto verso sorgente alta - impieghi più gravosi
		04	Sensore di tensione cingolo destro in corto a massa
5	1875	00	Sensore leva attacco posteriore superiore alla normale gamma operativa - impieghi più gravosi
		01	Sensore leva attacco posteriore inferiore alla normale gamma operativa - impieghi più gravosi
		03	Sensore leva attacco posteriore in corto verso sorgente alta
		04	Sensore leva attacco posteriore in corto a massa
210	2210	02	Indirizzo ECM illuminazione posteriore
210	2360	05	Circuito aperto luci di lavoro posteriori montate in basso
		06	Luci di lavoro posteriori montate in basso in corto a massa
210	2368	05	Circuito aperto indicatori di direzione lato sinistro
		06	Indicatori di direzione lato sinistro in corto a massa
210	2370	05	Circuito aperto indicatori di direzione lato destro
		06	Indicatori di direzione lato destro in corto a massa
210	2376	05	Circuito aperto luce di stop
		06	Luce di stop in corto a massa
210	2392	05	Circuito aperto luci di retromarcia/allarme/avvisatore acustico
		06	Luci di retromarcia/allarme/avvisatore acustico in corto a massa
210	2404	05	Circuito aperto luci diurne
		06	Luci diurne in corto a massa

Alfabetico

A

accumulatore scarico	197
additivi dell'impianto di raffreddamento	251
adescamento impianto di alimentazione	226
allentamento dei cingoli	
cingolo teso	239
allineamento dei cingoli	246
amianto	18
apertura del cofano	270
applicazioni	
abilitazione della videocamera	141
aratura con versoio	
aratri rotativi	215
aria compressa	18
aria esterna principale	
filtro	92
Assegnazione ausiliaria	
Selezione di un ingresso ausiliario	105
assistenza	16
attacchi dei freni pneumatici del rimorchio	144
attacchi rapidi	159
attacco a tre punti	175
attrezzatura	18
attrezzi	
attacco a tre punti	186
attrezzi con attacco rapido	186
attrezzi della barra di traino categoria tre	190
ausilio di sollevamento dell'attacco a tre punti	183
Auto-Guide	319, 320, 328, 329
autoradio	79
avvertenza liquido di raffreddamento	22
Avvertenza olio	22
avviamento a freddo	287
avviamento del motore	
cavi ponte	64
condizioni normali	63
Avviamento del motore	63
avvisatore acustico	77

B

barra di traino	187, 190
barra di traino categoria quattro	188
barra di traino oscillante larga	180
barra di traino standard	180
batterie	24
braccio di slittamento	117

C

cabina	
interruttori	70
campione di liquido di raffreddamento	251
capacità di rifornimento	220
caratteristiche tecniche	291, 296
caratteristiche tecniche del motore	291
caratteristiche tecniche della coppia di serraggio	292
caratteristiche tecniche della macchina	296

carreggiata standard	293
cassetta degli attrezzi esterna	89
categoria due	92
catena di sicurezza	188
centro di gestione della macchina	
schermate di visualizzazione	106
cilindri a doppia azione	160
cilindri ad azione singola	160
cinghia a serpentina principale	
installazione	273
rimozione	271
cinghie del motore	
cinghie	268
cingoli a profilo ribassato	
cingoli	200
cingoli per applicazioni estreme	
cingoli	200
cingoli per usi agricoli generici	
cingoli	200
Cinture di sicurezza	87
Codici di errore braccio	332
codici di errore distributore ausiliario uno	337
codici di errore per ECM distributore ausiliario tre	340
codici di errore per ECM illuminazione anteriore	347
Codici di errore per ECM illuminazione posteriore	349
Codici di errore per ECM illuminazione tetto	348
codici diagnostici per ECM distributore ausiliario cinque	344
.....	344
codici diagnostici per ECM distributore ausiliario due	339
.....	339
codici diagnostici per ECM distributore ausiliario quattro	342
.....	342
codici diagnostici per ECM distributore ausiliario sei	345
.....	345
collegamento degli attrezzi	
attacco a tre punti	184
collegamento degli attrezzi all'attacco rapido	184
collegamento degli attrezzi della barra di traino categoria tre	190
collegamento degli attrezzi della presa di forza	
Presa di forza	193
collegamento dei comandi ausiliari per attrezzo	167
collegamento dei motorini idraulici ai distributori	160
collegamento dei tubi flessibili	
attacchi rapidi	158
distributore idraulico	158
collegamento del distributore ausiliario con funzione Load Sensing	169
collegamento del distributore ausiliario dell'attrezzo senza funzione Load Sensing	169
senza funzione Load Sensing	169
collegamento del motore idraulico alla presa Power Beyond	
Power Beyond	168
collegamento del motore idraulico con il distributore del flusso	161
collegamento della piantatrice pneumatica	
a estrazione	164

collegamento della pompa dell'impianto di irrorazione . 167	filtro del ricircolo 94, 95
collegamento della seminatrice pneumatica o per cereali	filtro dell'aria principale 92
pressione di interrimento costante 165	filtro dell'olio motore 266
collegamento di una tramoggia della granella con coclea motorizzata 161	filtro dello sterzo 255
comandi sulla console 175	Freni di servizio 146
comando del freno 145	freno di stazionamento 147
comando del pedale di avanzamento graduale 149	freno di stazionamento manuale 147
comando dell'acceleratore 145	fumi di scarico 25
comando della trasmissione 150	funzionamento dei distributori idraulici 155
combinazioni dei pesi per ruote folli 207	funzionamento dell'impianto pneumatico 143
componenti della macchina 300	funzione presenza operatore allarme 88
compressore dell'aria raccordo del tubo flessibile dell'aria 143	fusibile principale 234
configurazione del sistema 98	Fusibili del circuito riscaldatore DEF fusibili del circuito riscaldatore fusibili 284
connettore del radar 171	G
connettore del rimorchio 173	garanzia 16
Connettore ISO 11783 174	girofarò 73
Connettori idraulici 158	guida su strada ad alta velocità 195
connettori unipolari 172	guida su strada con attrezzo montato all'attacco a tre punti 195
Contentori DEF approvati 285	H
controlli di preavviamento 63	headland management 124
controllo del livello del liquido di raffreddamento del motore livello del liquido di raffreddamento 250	I
Controllo del livello dell'olio ruota tendicingolo Mozzi della ruota intermedia 237	icone Headland Management 127
controllo del livello di olio per i mozzi delle ruote motrici 236	illuminazione ritardo di spegnimento 72
controllo dell'allineamento 246	impianti idraulici 159
controllo dell'olio nell'impianto idraulico 260	Impianto di alimentazione 225
coppa dell'olio motore coppa dell'olio 265	impianto idraulico centro di gestione della macchina 109
cruscotto pannello 74	impostazione delle unità di misura 99
D	impostazione l'oscillazione laterale dell'attacco a tre punti oscillazione laterale 180
def ats 285	impostazioni del terminale 102
livello def insufficiente 285	impostazioni del trattore 116
definizione del numero di serie 49	impostazioni regionali impostazione del display decimale 101
Dimensioni 294	impostazione della lingua 100
dimensioni generali 293	regolazione dell'ora e della data 101
DTC memorizzati o attivi 129	unità di misura 99
E	Informazioni - filtro dell'olio motore 42
elenco delle verifiche preconsegna 54	informazioni generali sui pericoli 17
esplosione della batteria 32	informazioni sulla versione 99
estintore 26	innesto inversore 153
F	inserimento della presa di forza Presa di forza 192
fascette stringitubo a coppia costante 292	installazione dei pesi pesi anteriori 207
filtraggio cabina categoria due 92	installazione dei pesi ausiliari per ruote folli pesi per ruote folli 209
filtro aria pulizia 93	installazione del filtro dell'aria principale 94
filtro cabina manutenzione 93	installazione delle batterie batterie 278
	interruttore automatico 235
	interruttore di alimentazione ausiliaria 173

interruttore di bloccaggio per la guida su strada		misure	
leve di comando dell'impianto idraulico	157	carburante	112
interruttore di scollegamento batteria	172	misure - campo	111
interruttore di sollevamento/abbassamento dell'attacco a		modulo di alimentazione	283
tre punti		montaggio del monitor	67
attacco a tre punti	176	motore	
interruttore esterno di sollevamento/abbassamento		interruttore di avviamento	66
176		terminale	106
Interruttore multifunzione delle luci		motori idraulici	159
piantone dello sterzo	68	mozzi ruote motrici	236
intervalli di manutenzione	119, 221		
ISO 11783 classe 3	118	O	
ispezione dei cingoli e del sottocarro	237	operazioni preliminari	19
Ispezione dei filtri usati			
Filtri usati	268	P	
ispezione visiva	61	pannello dei fusibili principali	
		pannello fusibili	229
L		pannello fusibili	230, 231
larghezza del cingolo		Pannello fusibili	233, 234
cingoli	201	parasole	80
lavaggio dell'impianto	253	penetrazione dei liquidi	23
leva di comando della trasmissione	151	percorso del cavo dell'attrezzo	174
liquido dell'impianto di raffreddamento	253	Percorso della cinghia	41
livellamento dell'attrezzo	177	perno di categoria 3 con piastra adattatore	188
livelli di zavorra	203	pesi	206
livello di rumorosità	301	pesi aggiuntivi	
livello di vibrazioni	301	zavorra	204
luce di cortesia	70	pesi di spedizione	295
luce di prelievo del campione di olio	268	pesi per ruote folli	207
luce di prelievo del campione di olio motore	268	peso del trattore	
luci abitacolo	69	peso massimo	204
luci di cortesia esterne	71	pezzi di ricambio	18
luci di estremità	68	piantatrice pneumatica semi-portata con ruote di ausilio	
lunotto	80	al sollevamento	163
		pompa dell'impianto di irrorazione	167
M		posizione dei simboli di pericolo	29
macchina trainante		posizione dei simboli di sicurezza	38
accumulatore carico	196	posizioni di sfiato	97
motore non funzionante	196	postazione operatore	20
manuale		power management	115
operatore	15	Presa di forza	
manuale per l'operatore	15	Presa di forza	193
marcia su strada della macchina	194	presa multipla ausiliaria	173
memoria		presa Power Beyond idraulica	168
centro di gestione della macchina	112	preselezione di una marcia	
messaggi di sicurezza	15	comando della frizione di avanzamento graduale ...	
messaggi informativi	15	153	
Messaggi informativi - 12 Volt	43	preselezione di una marcia prima di far muovere la	
Messaggi informativi - Carburante	42	macchina	152
Messaggi informativi - Climatizzatore	43	prestazioni della macchina	199
Messaggi informativi - controllare l'olio motore	41	prestazioni in curva	
Messaggi informativi - distributori idraulici	41	raggio di sterzata	212
Messaggi informativi - filtraggio cabina categoria due ..		prevenzione dei rischi di taglio e schiacciamento	21
45		Prevenzione delle ustioni	22
Messaggi informativi - Filtro dell'aria	42	prevenzione di incendi ed esplosioni	25
Messaggi informativi - Freno di stazionamento	41	prevenzione rumori	25
Messaggi informativi - Livello dell'olio della trasmissione		prima di avviare il motore	18
.....	44	procedure operative	19
Messaggi informativi - riempimento del liquido della		programma di manutenzione	221
trasmissione	43	protezioni	
Messaggi informativi - Serraggio bulloni	44	smontaggio	281
Misura istantanea	110	protezioni della ventola motore	

rimozione	269, 281	avvertenza - nessun passeggero	34
pulizia delle masse radianti		avvertenza - pericolo di cadute	33
impianto di raffreddamento	249	avvertenza - radar	35
		avvertenza - rischio di rimanere impigliati nella cinghia	32
R		Simboli di sicurezza	28
rapporto superriduttore	150	simboli informativi	
regolazione del braccio di traino	178	carburante	44
regolazione del bracciolo		simbolo di avvertenza per la sicurezza	15
bracciolo	83	sistema di post-trattamento	285
regolazione del terzo punto	178	sistema Mobil-trac	
regolazione dell'allineamento	247	MTS	211
regolazione della leva di comando	175	slittamento	211
regolazione manuale della temperatura	91	smaltimento adeguato dei rifiuti	53
retroilluminazione		smaltimento dei rifiuti	53
interruttori cabina	73	software Powertrain Protection	110
ricerca guasti attacco a tre punti	316	sostituzione dei finecorsa in gomma	180
ricerca guasti del motore	308	sostituzione del cingolo	244
ricerca guasti dell'impianto elettrico	306	sostituzione del filtro dell'attrezzo	
ricerca guasti impianto sterzante	323	filtro dell'attrezzo	255
ricerca guasti per climatizzatore e riscaldamento ...	305	sostituzione del filtro della trasmissione e dello sterzo .	
ricerca guasti trasmissione	318	filtro della trasmissione	255
riempimento dell'impianto di alimentazione	265	sostituzione del filtro di scarico della coppa dell'olio dell'attrezzo	
rifornimento dell'impianto di raffreddamento	254	filtro di scarico della coppa dell'olio	256
rimozione del filtro del ricircolo	95	sostituzione del filtro di scarico della coppa dell'olio della pompa dello sterzo	256
rimozione delle batterie		sostituzione dell'olio	
batteria	276	ruota tendicingolo	
rimuovere il filtro di aspirazione		mozzo della ruota intermedia	237
filtri idraulici	257	sostituzione dell'olio del mozzo ruote motrici	
rimuovere le protezioni	281	mozzo della ruota motrice	
risoluzione dei problemi dei freni	307	sostituzione dell'olio	236
risoluzione dei problemi dell'impianto idraulico	314	sostituzione dell'olio dell'impianto idraulico	
		olio idraulico	261
S		sostituzione dell'olio della trasmissione	257
salire nella macchina	18	sostituzione dell'olio motore e del relativo filtro	
scarico del liquido di raffreddamento del motore ...	250	olio motore	266
scarico del serbatoio carburante	227	sostituzione delle piastre antiusura	180
scarico della pressione tra il raccordo e la valvola di riempimento	240	sostituzione prefiltro	
scarico di sedimenti e acqua nel serbatoio carburante .		sostituzione dei filtri del carburante	227, 263
scarico	225	specchietti retrovisori esterni	78
sceita del cingolo		specchietto retrovisore interno	78
Cingoli MTS	200	speedmatching	154
scendere dalla macchina	18	stagione fredda	287
schema di innesto della trasmissione	152	Stazionamento	20
schermata principale del display	98	stoccaggio	
schermate dell'attacco	131	Vani portadocumenti	82
schermate di taratura dello sterzo	137	Stoccaggio del DEF e durata di conservazione in magazzino	284
scr	283	struttura di protezione antiribaltamento	21
sedile dell'istruttore	87		
sedile riscaldato e ventilato Deluxe		T	
sedile dell'operatore	85	tappo del serbatoio carburante	227
sedile standard dell'operatore	83	taratura del pedale di avanzamento graduale	139
selective catalytic reduction (riduzione catalitica selettiva)	283	taratura del radar	139
separatore d'acqua del carburante	226	taratura dello slittamento	135
Serbatoio DEF	284	temperatura automatica	
sicurezza	16	comandi	90
simboli di avvertenza	31	temperatura del motore	270
simboli di sicurezza		temporale con scariche elettriche	18
avvertenza - allarme astanti	36	tensionamento dei cingoli	
avvertenza - etere	32	centro di gestione della macchina	130
avvertenza - liquido ad alta pressione	33	tensione dei cingoli	241

terminale	
C1000	98
centro di gestione della macchina	98
condizioni di avvertenza	98
diagnostica	98
modalità di funzionamento	98
prestazioni della macchina	98
termostato dell'acqua	252
tiranteria di sollevamento	
attacco rapido	179
traino di base	195
traino di una macchina bloccata	196
trasmissione	
centro di gestione della macchina	108
trasporto della macchina	177, 198
trasporto su strada pubblica	27
Tubazioni ad alta pressione	22

U

unità radar	171
uscire dalla cabina in caso di emergenza	80
uscita alternativa	80
uso previsto	52

V

valvola di arresto valvola acqua	249
videocamera	
abilitazione	141
viscosità dei lubrificanti	219
viscosità dei lubrificanti per temperature ambiente	
219	
volante	
comandi	79
leva di inclinazione	77

Z

zavorrata macchina	
zavorrata	202

I Centri ricambi AGCO® sono ubicati in posizioni strategiche, ideali per rifornire tempestivamente il Concessionario Challenger® di ricambi di qualità.

Oltre alla gamma di ricambi, l'azienda offre vari accessori ed una linea completa di filtri e lubrificanti di qualità.

Protegete il vostro investimento: usate esclusivamente ricambi e tecnici del Concessionario Challenger®.

